	ΑΝΑΡΤΗΤΕΑ ΣΤΟ ΜΗΤΡΩΟ
ΕΛΛΗΝΙΚΗ ΔΗΜΟΚΡΑΤΙΑ ΥΠΟΥΡΓΕΙΟ ΠΑΙΔΕΙΑΣ ΚΑΙ ΘΡΗΣΚΕΥΜΑΤΩΝ ----- ΓΕΝΙΚΗ ΔΙΕΥΘΥΝΣΗ ΣΤΡΑΤΗΓΙΚΟΥ ΣΧΕΔΙΑΣΜΟΥ, ΠΡΟΓΡΑΜΜΑΤΙΣΜΟΥ ΚΑΙ ΗΛΕΚΤΡΟΝΙΚΗΣ ΔΙΑΚΥΒΕΡΝΗΣΗΣ ΔΙΕΥΘΥΝΣΗ ΤΕΧΝΙΚΩΝ ΥΠΗΡΕΣΙΩΝ ΤΜΗΜΑ Γ': ΜΕΛΕΤΗΣ ΚΑΙ ΠΡΟΜΗΘΕΙΑΣ ΕΞΟΠΛΙΣΜΟΥ	Μαρούσι, 25-08-2022 Αρ. Πρωτ. : Φ 478.6/231/103199/Α2

ΔΙΑΚΗΡΥΞΗ ΑΡΙΘΜΟΣ 03/2022**ΑΝΟΙΚΤΟΣ ΔΙΕΘΝΗΣ ΗΛΕΚΤΡΟΝΙΚΟΣ ΔΙΑΓΩΝΙΣΜΟΣ**

με κριτήριο ανάθεσης την πλέον συμφέρουσα από οικονομική άποψη προσφορά βάσει τιμής για την «Προμήθεια και εγκατάσταση εξοπλισμού Ιστορικού Αρχείου-Μουσείου Ηπείρου»

ΠΡΟΫΠΟΛΟΓΙΣΜΟΣ	759.600,00 € προ ΦΠΑ (941.904,00€ με ΦΠΑ (24%))
ΑΝΤΙΚΕΙΜΕΝΟ ΤΗΣ ΣΥΜΒΑΣΗΣ	Σύμβαση Προμήθειας αγαθών
ΔΙΑΙΡΕΣΗ ΣΕ ΤΜΗΜΑΤΑ	Το έργο διαιρείται σε δύο (2) διακριτά τμήματα (Lot). Ο προϋπολογισμός ανά τμήμα είναι: Τμήμα 1: 652.900,00€ προ ΦΠΑ (809.596,00€ με ΦΠΑ (24%)) Τμήμα 2: 106.700,00 € προ ΦΠΑ (132.308,00€ με ΦΠΑ (24%))
ΚΩΔΙΚΟΣ ΑΝΑΦΟΡΑΣ (CPV)	39300000-5 Ποικίλος εξοπλισμός, 39154000-6 Εξοπλισμός εκθέσεων, 30200000-1 Εξοπλισμός ηλεκτρονικών υπολογιστών και προμήθειες, 30232000-4 Περιφερειακός εξοπλισμός, 32321200-1 Οπτικοακουστικός εξοπλισμός, 72262000-9 - Υπηρεσίες ανάπτυξης λογισμικού
ΔΙΑΡΚΕΙΑ ΕΚΤΕΛΕΣΗΣ ΕΡΓΟΥ	Οκτώ (8) μήνες από την υπογραφή της σύμβασης
ΤΟΠΟΣ ΠΑΡΑΔΟΣΗΣ	Ιστορικό Αρχείο-Μουσείο Ηπείρου
ΧΡΗΜΑΤΟΔΟΤΗΣΗ	Π.Δ.Ε.
ΚΩΔΙΚΟΣ ΣΑ	NA546
ΚΩΔΙΚΟΣ ΠΡΑΞΗΣ ΣΑ (ΚΩΔΙΚΟΣ ΕΝΑΡΙΘΜΟΥ)	2021NA54600000
ΚΡΙΤΗΡΙΟ ΑΞΙΟΛΟΓΗΣΗΣ - ΑΝΑΘΕΣΗΣ	Η πλέον συμφέρουσα από οικονομική άποψη προσφορά βάσει τιμής
ΤΕΧΝΙΚΕΣ ΠΡΟΔΙΑΓΡΑΦΕΣ	ΝΑΙ
ΚΑΤΑΘΕΣΗ ΔΕΙΓΜΑΤΟΣ	ΟΧΙ

Περιεχόμενα

1.	ΑΝΑΘΕΤΟΥΣΑ ΑΡΧΗ ΚΑΙ ΑΝΤΙΚΕΙΜΕΝΟ ΣΥΜΒΑΣΗΣ	4
1.1	ΣΤΟΙΧΕΙΑ ΑΝΑΘΕΤΟΥΣΑΣ ΑΡΧΗΣ	4
1.2	ΣΤΟΙΧΕΙΑ ΔΙΑΔΙΚΑΣΙΑΣ-ΧΡΗΜΑΤΟΔΟΤΗΣΗ	5
1.3	ΣΥΝΟΠΤΙΚΗ ΠΕΡΙΓΡΑΦΗ ΦΥΣΙΚΟΥ ΚΑΙ ΟΙΚΟΝΟΜΙΚΟΥ ΑΝΤΙΚΕΙΜΕΝΟΥ ΤΗΣ ΣΥΜΒΑΣΗΣ	5
1.4	ΘΕΣΜΙΚΟ ΠΛΑΙΣΙΟ	6
1.5	ΠΡΟΘΕΣΜΙΑ ΥΠΟΒΟΛΗΣ ΠΡΟΣΦΟΡΩΝ ΚΑΙ ΔΙΕΝΕΡΓΕΙΑ ΔΙΑΓΩΝΙΣΜΟΥ	8
1.6	ΔΗΜΟΣΙΟΤΗΤΑ	9
1.7	ΑΡΧΕΣ ΕΦΑΡΜΟΖΟΜΕΝΕΣ ΣΤΗ ΔΙΑΔΙΚΑΣΙΑ ΣΥΝΑΨΗΣ	9
2.	ΓΕΝΙΚΟΙ ΚΑΙ ΕΙΔΙΚΟΙ ΟΡΟΙ ΣΥΜΜΕΤΟΧΗΣ	10
2.1	ΓΕΝΙΚΕΣ ΠΛΗΡΟΦΟΡΙΕΣ	10
2.1.1	Έγγραφα της σύμβασης	
2.1.2	Επικοινωνία - Πρόσβαση στα έγγραφα της Σύμβασης	
2.1.3	Παροχή Διευκρινίσεων	
2.1.4	Γλώσσα	
2.1.5	Εγγυήσεις	
2.1.6	Προστασία Προσωπικών Δεδομένων	
2.2	ΔΙΚΑΙΩΜΑ ΣΥΜΜΕΤΟΧΗΣ - ΚΡΙΤΗΡΙΑ ΠΟΙΟΤΙΚΗΣ ΕΠΙΛΟΓΗΣ	12
2.2.1	Δικαίωμα συμμετοχής	
2.2.2	Εγγύηση συμμετοχής	
2.2.3	Λόγοι αποκλεισμού	
2.2.4	Καταλληλότητα άσκησης επαγγελματικής δραστηριότητας	
2.2.5	Οικονομική και χρηματοοικονομική επάρκεια	
2.2.6	Τεχνική και επαγγελματική ικανότητα	
2.2.7	Πρότυπα διασφάλισης ποιότητας	
2.2.8	Στήριξη στην ικανότητα τρίτων - Υπεργολαβία	
2.2.9	Κανόνες απόδειξης ποιοτικής επιλογής	
2.2.9.1	Προκαταρκτική απόδειξη κατά την υποβολή προσφορών	
2.2.9.2	Αποδεικτικά μέσα	
2.3	ΚΡΙΤΗΡΙΑ ΑΝΑΘΕΣΗΣ	26
2.3.1	Κριτήριο ανάθεσης	
2.4	ΚΑΤΑΡΤΙΣΗ - ΠΕΡΙΕΧΟΜΕΝΟ ΠΡΟΣΦΟΡΩΝ	26
2.4.1	Γενικοί όροι υποβολής προσφορών	
2.4.2	Χρόνος και Τρόπος υποβολής προσφορών	
2.4.3	Περιεχόμενα Φακέλου «Δικαιολογητικά Συμμετοχής/Τεχνική Προσφορά»	
	2.4.3.1 Δικαιολογητικά συμμετοχής	
	2.4.3.2 Τεχνική προσφορά	
2.4.4	Περιεχόμενα Φακέλου «Οικονομική Προσφορά» / Τρόπος σύνταξης και υποβολής οικονομικών προσφορών	
2.4.5	Χρόνος ισχύος των προσφορών	
2.4.6	Λόγοι απόρριψης προσφορών	
3.	ΔΙΕΝΕΡΓΕΙΑ ΔΙΑΔΙΚΑΣΙΑΣ - ΑΞΙΟΛΟΓΗΣΗ ΠΡΟΣΦΟΡΩΝ	36
3.1	ΑΠΟΣΦΡΑΓΙΣΗ ΚΑΙ ΑΞΙΟΛΟΓΗΣΗ ΠΡΟΣΦΟΡΩΝ	36
3.1.1	Ηλεκτρονική αποσφράγιση προσφορών	
3.1.2	Αξιολόγηση προσφορών	
3.2	ΠΡΟΣΚΛΗΣΗ ΥΠΟΒΟΛΗΣ ΔΙΚΑΙΟΛΟΓΗΤΙΚΩΝ ΠΡΟΣΩΡΙΝΟΥ ΑΝΑΔΟΧΟΥ - ΔΙΚΑΙΟΛΟΓΗΤΙΚΑ ΠΡΟΣΩΡΙΝΟΥ ΑΝΑΔΟΧΟΥ	37
3.3	ΚΑΤΑΚΥΡΩΣΗ - ΣΥΝΑΨΗ ΣΥΜΒΑΣΗΣ	39
3.4	ΠΡΟΔΙΚΑΣΤΙΚΕΣ ΠΡΟΣΦΥΓΕΣ - ΠΡΟΣΩΡΙΝΗ ΔΙΚΑΣΤΙΚΗ ΠΡΟΣΤΑΣΙΑ	40
3.5	ΜΑΤΑΙΩΣΗ ΔΙΑΔΙΚΑΣΙΑΣ	42
4.	ΟΡΟΙ ΕΚΤΕΛΕΣΗΣ ΤΗΣ ΣΥΜΒΑΣΗΣ	43
4.1	ΕΓΓΥΗΣΕΙΣ (ΚΑΛΗΣ ΕΚΤΕΛΕΣΗΣ, ΠΡΟΚΑΤΑΒΟΛΗΣ, ΚΑΛΗΣ ΛΕΙΤΟΥΡΓΙΑΣ)	43
4.2	ΣΥΜΒΑΤΙΚΟ ΠΛΑΙΣΙΟ - ΕΦΑΡΜΟΣΤΕΑ ΝΟΜΟΘΕΣΙΑ	44
4.3	Όροι εκτέλεσης της σύμβασης	44
4.4	ΥΠΕΡΓΟΛΑΒΙΑ	45
4.5	ΤΡΟΠΟΠΟΙΗΣΗ ΣΥΜΒΑΣΗΣ ΚΑΤΑ ΤΗ ΔΙΑΡΚΕΙΑ ΤΗΣ	45

4.6	ΔΙΚΑΙΩΜΑ ΜΟΝΟΜΕΡΟΥΣ ΛΥΣΗΣ ΤΗΣ ΣΥΜΒΑΣΗΣ	45
5.	ΕΙΔΙΚΟΙ ΟΡΟΙ ΕΚΤΕΛΕΣΗΣ ΤΗΣ ΣΥΜΒΑΣΗΣ	47
5.1	ΤΡΟΠΟΣ ΠΛΗΡΩΜΗΣ	47
5.2	ΚΗΡΥΞΗ ΟΙΚΟΝΟΜΙΚΟΥ ΦΟΡΕΑ ΕΚΠΤΩΤΟΥ - ΚΥΡΩΣΕΙΣ	48
5.3	ΔΙΟΙΚΗΤΙΚΕΣ ΠΡΟΣΦΥΓΕΣ ΚΑΤΑ ΤΗ ΔΙΑΔΙΚΑΣΙΑ ΕΚΤΕΛΕΣΗΣ ΤΩΝ ΣΥΜΒΑΣΕΩΝ	50
5.4	ΔΙΚΑΣΤΙΚΗ ΕΠΙΛΥΣΗ ΔΙΑΦΟΡΩΝ.....	50
6.	ΕΙΔΙΚΟΙ ΟΡΟΙ ΕΚΤΕΛΕΣΗΣ.....	51
6.1	ΧΡΟΝΟΣ ΠΑΡΑΔΟΣΗΣ ΥΛΙΚΩΝ.....	51
6.2	ΠΑΡΑΛΑΒΗ ΥΛΙΚΩΝ - ΧΡΟΝΟΣ ΚΑΙ ΤΡΟΠΟΣ ΠΑΡΑΛΑΒΗΣ ΥΛΙΚΩΝ.....	51
6.3	ΑΠΟΡΡΙΨΗ ΣΥΜΒΑΤΙΚΩΝ ΥΛΙΚΩΝ – ΑΝΤΙΚΑΤΑΣΤΑΣΗ.....	52
6.4	ΔΕΙΓΜΑΤΑ – ΔΕΙΓΜΑΤΟΛΗΨΙΑ – ΕΡΓΑΣΤΗΡΙΑΚΕΣ ΕΞΕΤΑΣΕΙΣ	52
6.5	ΕΓΓΥΗΜΕΝΗ ΛΕΙΤΟΥΡΓΙΑ ΠΡΟΜΗΘΕΙΑΣ	52
	ΠΑΡΑΡΤΗΜΑΤΑ	54
	ΠΑΡΑΡΤΗΜΑ Ι: ΑΝΑΛΥΤΙΚΗ ΠΕΡΙΓΡΑΦΗ ΦΥΣΙΚΟΥ ΑΝΤΙΚΕΙΜΕΝΟΥ.....	54
	ΠΑΡΑΡΤΗΜΑ ΙΙ: ΥΠΟΔΕΙΓΜΑ ΟΙΚΟΝΟΜΙΚΗΣ ΠΡΟΣΦΟΡΑΣ	59
	ΠΑΡΑΡΤΗΜΑ ΙΙΙ: ΠΙΝΑΚΕΣ ΣΥΜΜΟΡΦΩΣΗΣ	61
	ΠΑΡΑΡΤΗΜΑ ΙV: ΤΟΠΟΣ ΠΑΡΑΔΟΣΗΣ ΤΩΝ ΕΙΔΩΝ	139
	ΠΑΡΑΡΤΗΜΑ V: ΥΠΟΔΕΙΓΜΑΤΑ ΕΓΓΥΗΣΕΩΝ (ΕΓΓΥΗΤΙΚΩΝ ΕΠΙΣΤΟΛΩΝ)	140
	ΠΑΡΑΡΤΗΜΑ VI: ΣΧΕΔΙΟ ΣΥΜΒΑΣΗΣ	144
	ΠΑΡΑΡΤΗΜΑ VII: ΕΝΗΜΕΡΩΣΗ ΓΙΑ ΤΗΝ ΕΠΕΞΕΡΓΑΣΙΑ ΠΡΟΣΩΠΙΚΩΝ ΔΕΔΟΜΕΝΩΝ.....	157
	ΠΑΡΑΡΤΗΜΑ VIII: ΕΥΡΩΠΑΪΚΟ ΕΝΙΑΙΟ ΕΓΓΡΑΦΟ ΠΡΟΜΗΘΕΙΑΣ ή ΕΥΡΩΠΑΪΚΟ ΕΝΙΑΙΟ ΕΓΓΡΑΦΟ ΣΥΜΒΑΣΗΣ	158

ΑΝΑΘΕΤΟΥΣΑ ΑΡΧΗ ΚΑΙ ΑΝΤΙΚΕΙΜΕΝΟ ΣΥΜΒΑΣΗΣ**1.1 Στοιχεία αναθέτουσας αρχής**

ΕΠΩΝΥΜΙΑ	ΥΠΟΥΡΓΕΙΟ ΠΑΙΔΕΙΑΣ, ΕΡΕΥΝΑΣ ΚΑΙ ΘΡΗΣΚΕΥΜΑΤΩΝ ΓΕΝΙΚΗ ΔΙΕΥΘΥΝΣΗ ΣΤΡΑΤΗΓΙΚΟΥ ΣΧΕΔΙΑΣΜΟΥ, ΠΡΟΓΡΑΜΜΑΤΙΣΜΟΥ ΚΑΙ ΗΛΕΚΤΡΟΝΙΚΗΣ ΔΙΑΚΥΒΕΡΝΗΣΗΣ ΔΙΕΥΘΥΝΣΗ ΤΕΧΝΙΚΩΝ ΥΠΗΡΕΣΙΩΝ ΤΜΗΜΑ Γ': ΜΕΛΕΤΗΣ ΚΑΙ ΠΡΟΜΗΘΕΙΑΣ ΕΞΟΠΛΙΣΜΟΥ
Ταχυδρομική διεύθυνση	ΑΝΔΡΕΑ ΠΑΠΑΝΔΡΕΟΥ 37
Πόλη	ΑΜΑΡΟΥΣΙΟΝ
Ταχυδρομικός Κωδικός	15180
Χώρα	ΕΛΛΑΔΑ
Κωδικός NUTS	EL301
Τηλέφωνο	210-3443629
FAX	210-3442436
Ηλεκτρονικό Ταχυδρομείο	diky@minedu.gov.gr
Αρμόδιοι για πληροφορίες	1. Παναγιώτα Γεωργιοπούλου, Τηλέφωνο: 2103442939, e-mail: pgeorgiopoulou@minedu.gov.gr 2. Νικόλαος Βώδινας, Τηλέφωνο: 2103442956, e-mail: nvodinas@minedu.gov.gr FAX: 2103442943
Γενική Διεύθυνση στο διαδίκτυο (URL)	https://www.minedu.gov.gr

Είδος αναθέτουσας αρχής

Η αναθέτουσα αρχή είναι το Τμήμα Γ': Μελέτης και Προμήθειας Εξοπλισμού της Διεύθυνσης Τεχνικών Υπηρεσιών (Δ.Τ.Υ.) του Υπουργείου Παιδείας και Θρησκευμάτων (Υ.ΠΑΙ.Θ.) που είναι Κεντρική Κυβερνητική Αρχή και ανήκει στην Γενική Κυβέρνηση/Υποτομέας Κεντρική Διοίκηση.

Κύρια δραστηριότητα της αναθέτουσας αρχής

Το Τμήμα Μελέτης και Προμήθειας εξοπλισμού είναι αρμόδιο για: α) τον ετήσιο προγραμματισμό, τη σύνταξη τεχνικών προδιαγραφών, τη διαγωνιστική διαδικασία, την ανάθεση, την εποπτεία και την επίβλεψη δημόσιων συμβάσεων προμήθειας εξοπλισμού, εργαστηριακού εξοπλισμού, επίπλωσης, που χρηματοδοτούνται από τον Τακτικό Προϋπολογισμό ή το Πρόγραμμα Δημοσίων Επενδύσεων (Π.Δ.Ε.) και αφορούν: αα) στην κάλυψη των αναγκών των σχολικών μονάδων Προσχολικής, Πρωτοβάθμιας και Δευτεροβάθμιας Εκπαίδευσης, Δημόσιας και Ιδιωτικής Εκπαίδευσης, ββ) στην παροχή ειδικού εκπαιδευτικού εξοπλισμού σε μαθητές με ειδικές ανάγκες, γγ) στα Γενικά Αρχεία του Κράτους, στις Δημόσιες Βιβλιοθήκες και στην Ε.Β.Ε., δδ) στις κοινωφελείς περιουσίες αρμοδιότητας του Υπουργείου, εε) στις εγκαταστάσεις που φυλάσσονται τα αρχεία του Υπουργείου, σστ) στις αποθήκες του Υπουργείου, ζζ) στα καταλύματα του Υπουργείου στον Δήμο Μαραθώνα και στις μαθητικές κατασκηνώσεις.

Εφαρμοστέο Εθνικό Δίκαιο

Εφαρμοστέο Εθνικό Δίκαιο είναι το Ελληνικό και ειδικότερα ο ν. 4412/2016 «Δημόσιες Συμβάσεις Έργων, Προμηθειών και Υπηρεσιών (προσαρμογή στις Οδηγίες 2014/24/ΕΕ και 2014/25/ΕΕ)» όπως τροποποιήθηκε και ισχύει.

Στοιχεία Επικοινωνίας

(α) Τα έγγραφα της σύμβασης είναι διαθέσιμα για ελεύθερη, πλήρη, άμεση και δωρεάν ηλεκτρονική πρόσβαση μέσω της διαδικτυακής πύλης www.promitheus.gov.gr του Ολοκληρωμένου Πληροφοριακού Συστήματος - Εθνικό Σύστημα Ηλεκτρονικών Δημοσίων Συμβάσεων (ΟΠΣ-ΕΣΗΔΗΣ).

(β) Κάθε είδους επικοινωνία και ανταλλαγή πληροφοριών πραγματοποιείται μέσω του ΕΣΗΔΗΣ Προμήθειες και Υπηρεσίες (εφεξής ΕΣΗΔΗΣ) το οποίο είναι προσβάσιμο από τη διαδικτυακή πύλη www.promitheus.gov.gr του ΟΠΣ-ΕΣΗΔΗΣ.

(γ) Περαιτέρω πληροφορίες είναι διαθέσιμες από την προαναφερθείσα γενική διεύθυνση www.promitheus.gov.gr ή από τη διεύθυνση: <https://www.minedu.gov.gr> της Αναθέτουσας Αρχής.

1.2 Στοιχεία Διαδικασίας-Χρηματοδότηση

Είδος διαδικασίας

Ο διαγωνισμός θα διεξαχθεί με την ανοικτή διαδικασία του άρθρου 27 του ν. 4412/2016 και θα διενεργηθεί με χρήση της πλατφόρμας του ΟΠΣ-ΕΣΗΔΗΣ μέσω της διαδικτυακής πύλης www.promitheus.gov.gr του συστήματος.

Λεπτομέρειες για τη διαδικασία υποβολής των προσφορών και τη κατάρτιση και το περιεχόμενο των προσφορών δίνονται στο άρθρο 2.4 της παρούσας.

Χρηματοδότηση της σύμβασης

Η Πράξη έχει εγγραφεί στο Πρόγραμμα Δημόσιων Επενδύσεων με κωδικό έργου 2021NA54600000.

1.3 Συνοπτική Περιγραφή φυσικού και οικονομικού αντικείμενου της σύμβασης

(α) Το αντικείμενο της σύμβασης είναι η προμήθεια, μεταφορά και εγκατάσταση μουσειακού εξοπλισμού για το Ιστορικό Αρχείο – Μουσείο Ηπείρου.

ΤΟ ΙΣΤΟΡΙΚΟ ΑΡΧΕΙΟ – ΜΟΥΣΕΙΟ ΗΠΕΙΡΟΥ με έδρα τα Ιωάννινα ιδρύθηκε με ειδικό Νόμο 3404/17-10-2005, άρθρο 21 (ΦΕΚ 260, τεύχος Α').

Στόχος της του έργου είναι να συγκεντρωθούν και εκτεθούν τα υπάρχοντα στην έδρα του Αρχείου ιστορικά τεκμήρια και διάσπαρτες ιδιωτικές αρχειακές συλλογές από χώρες της Ευρώπης, Ασίας, Αυστραλίας, Αφρικής και ΗΠΑ που αφορούν δραστηριότητες γνωστών και επιφανών Ηπειρωτών.

Το Ιστορικό Αρχείο – Μουσείο Ηπείρου, στο ισόγειο του κτηρίου στέγασης των ΓΑΚ-Ιστορικό Αρχείο Ηπείρου (Σουφαρί-Σεράι), εγκαινιάζει μια νέα επικοινωνιακή πολιτική με τη δημιουργία ιστότοπου www.epirot.es.gr, τη συγκέντρωση πληροφοριακού υλικού και τη σημειολογική αναφορά-έκθεση- αναζήτηση-συνάντηση των απανταχού απόδημων ηπειρωτών.

Τα προς προμήθεια είδη κατατάσσονται στους ακόλουθους κωδικούς του Κοινού Λεξιλογίου δημοσίων συμβάσεων (CPV): **39300000-5, 39154000-6, 30200000-1, 30232000-4, 32321200-1, 72262000-9**

(β) Η προμήθεια του εξοπλισμού της παρούσας διαιρείται σε δύο (2) διακριτά τμήματα ως ακολούθως:

ΤΜΗΜΑ 1: ΠΡΟΜΗΘΕΙΑ, ΜΕΤΑΦΟΡΑ ΚΑΙ ΕΓΚΑΤΑΣΤΑΣΗ ΕΠΙΔΑΠΕΔΙΩΝ ΠΡΟΘΗΚΩΝ, ΒΑΘΡΩΝ ΚΑΙ ΚΑΤΑΣΚΕΥΩΝ ΕΠΟΠΤΙΚΟΥ ΥΛΙΚΟΥ εκτιμώμενης αξίας 652.900,00€ πλέον Φ.Π.Α. 24%, συστημικός αριθμός (ΕΣΗΔΗΣ): 170879,

ΤΜΗΜΑ 2: ΠΡΟΜΗΘΕΙΑ, ΜΕΤΑΦΟΡΑ ΚΑΙ ΕΓΚΑΤΑΣΤΑΣΗ ΕΞΟΠΛΙΣΜΟΥ ΠΛΗΡΟΦΟΡΙΚΗΣ ΚΑΙ ΛΟΓΙΣΜΙΚΩΝ εκτιμώμενης αξίας 106.700,00 €, πλέον Φ.Π.Α. 24%, συστημικός αριθμός (ΕΣΗΔΗΣ): 170898,

Γίνονται δεκτές οι προσφορές που θα υποβληθούν μόνο σύμφωνα με τους όρους της παρούσας διακήρυξης και για το σύνολο των ειδών του εξοπλισμού. Οι προσφορές υποβάλλονται για ένα ή περισσότερα τμήματα, και για το σύνολο των ζητούμενων ειδών και ποσοτήτων κάθε τμήματος. Προσφορές για μέρος των ζητούμενων ειδών και ποσοτήτων κάθε τμήματος, δεν γίνονται δεκτές και απορρίπτονται ως απαράδεκτες. Δεν γίνονται επίσης δεκτές και απορρίπτονται ως απαράδεκτες, όσες προσφορές είναι εναλλακτικές προσφορές.

Απορρίπτονται ως απαράδεκτες, μετά από προηγούμενη γνωμοδότηση του αρμόδιου για την αξιολόγηση των αποτελεσμάτων του διαγωνισμού οργάνου, όσες προσφορές είναι αόριστες και ανεπίδεκτες εκτίμησης ή είναι υπό αίρεση.

Ο ανάδοχος θα αναλάβει να προμηθεύσει, να παραδώσει και να εγκαταστήσει τα είδη του εξοπλισμού που αναφέρονται στο **Παράρτημα Ι** της παρούσας διακήρυξης, με βάση τα οριζόμενα στο **Παράρτημα Ι**, σε πλήρη λειτουργία

(γ) Το έργο της προμήθειας όπως προαναφέρθηκε διαιρείται σε δύο (2) διακριτά Τμήματα (Lot).

Ο προϋπολογισμός ανά Τμήμα έχει ως εξής:

α/α ΤΜΗΜΑΤΟΣ	Προϋπολογισμός (€) (προ ΦΠΑ)	Προϋπολογισμός (€) (με ΦΠΑ 24%)
Τμήμα 1	652.900,00	809.596,00
Τμήμα 2	106.700,00	132.308,00

(δ) Η διάρκεια εκτέλεσης του έργου είναι οκτώ (8) μήνες από την υπογραφή της σύμβασης.

Αναλυτική περιγραφή του φυσικού αντικείμενου της σύμβασης δίδεται στο **Παράρτημα Ι** του παρόντος τεύχους της διακήρυξης.

Η σύμβαση θα ανατεθεί ανά Τμήμα με το κριτήριο της πλέον συμφέρουσας από οικονομική άποψη προσφοράς, βάσει της τιμής.

1.4 Θεσμικό πλαίσιο

Η ανάθεση και εκτέλεση της σύμβασης διέπεται από τις διατάξεις της παρούσας διακήρυξης, από την κείμενη νομοθεσία και τις κατ' εξουσιοδότηση αυτής εκδοθείσες κανονιστικές πράξεις, όπως ισχύουν και ιδίως τις διατάξεις (η αναφορά της παρούσας σε νομοθετήματα νοείται ότι γίνεται προς ρύθμιση ζητημάτων που δεν ρυθμίζονται κατά τρόπο ολοκληρωμένο από την ίδια τη διακήρυξη):

- του ν. 4412/2016 (Α' 147) "Δημόσιες Συμβάσεις Έργων, Προμηθειών και Υπηρεσιών (προσαρμογή στις Οδηγίες 2014/24/ΕΕ και 2014/25/ΕΕ)", όπως τροποποιήθηκε και ισχύει.
- του ν. 4782/2021 (Α' 36) «Εκσυγχρονισμός, απλοποίηση και αναμόρφωση του ρυθμιστικού πλαισίου των δημοσίων συμβάσεων, ειδικότερες ρυθμίσεις προμηθειών στους τομείς της άμυνας και της ασφάλειας και άλλες διατάξεις για την ανάπτυξη, τις υποδομές και την υγεία».
- του ν. 4622/2019 (Α' 133) «Επιτελικό Κράτος: οργάνωση, λειτουργία & διαφάνεια της Κυβέρνησης, των κυβερνητικών οργάνων & της κεντρικής δημόσιας διοίκησης» και ιδίως του άρθρου 37.
- του ν. 4700/2020 (Α' 127) «Ενιαίο κείμενο Δικονομίας για το Ελεγκτικό Συνέδριο, ολοκληρωμένο νομοθετικό πλαίσιο για τον προσυμβατικό έλεγχο, τροποποιήσεις στον Κώδικα Νόμων για το Ελεγκτικό Συνέδριο, διατάξεις για την αποτελεσματική απονομή της δικαιοσύνης και άλλες διατάξεις» και ιδίως των άρθρων 324-337.
- του ν. 4601/2019 (Α' 44) «Εταιρικοί μετασχηματισμοί και εναρμόνιση του νομοθετικού πλαισίου με τις διατάξεις της Οδηγίας 2014/55/ΕΕ του Ευρωπαϊκού Κοινοβουλίου και του Συμβουλίου της 16ης Απριλίου 2014 για την έκδοση ηλεκτρονικών τιμολογίων στο πλαίσιο δημόσιων συμβάσεων και λοιπές διατάξεις».
- του ν. 3419/2005 (Α' 297) «Γενικό Εμπορικό Μητρώο (Γ.Ε.ΜΗ.) και εκσυγχρονισμός της Επιμελητηριακής Νομοθεσίας».
- του ν. 4635/2019 (Α' 167) «Επενδύω στην Ελλάδα και άλλες διατάξεις» και ιδίως των άρθρων 85 επ.
- του ν. 4727/2020 (Α' 184) «Ψηφιακή Διακυβέρνηση (Ενσωμάτωση στην Ελληνική Νομοθεσία της Οδηγίας (ΕΕ) 2016/2102 και της Οδηγίας (ΕΕ) 2019/1024) – Ηλεκτρονικές Επικοινωνίες (Ενσωμάτωση στο Ελληνικό Δίκαιο της Οδηγίας (ΕΕ) 2018/1972 και άλλες διατάξεις».
- του Κανονισμού (ΕΕ) 2016/679 του ΕΚ και του Συμβουλίου, της 27ης Απριλίου 2016, για την προστασία των φυσικών προσώπων έναντι της επεξεργασίας των δεδομένων προσωπικού χαρακτήρα και για την ελεύθερη κυκλοφορία των δεδομένων αυτών και την κατάργηση της οδηγίας 95/46/ΕΚ (Γενικός Κανονισμός για την Προστασία Δεδομένων) (Κείμενο που παρουσιάζει ενδιαφέρον για τον ΕΟΧ) ΟJ L 119.
- του ν. 4624/2019 (Α' 137) «Αρχή Προστασίας Δεδομένων Προσωπικού Χαρακτήρα, μέτρα εφαρμογής του Κανονισμού (ΕΕ) 2016/679 του Ευρωπαϊκού Κοινοβουλίου και του Συμβουλίου της

27ης Απριλίου 2016 για την προστασία των φυσικών προσώπων έναντι της επεξεργασίας δεδομένων προσωπικού χαρακτήρα και ενσωμάτωση στην εθνική νομοθεσία της Οδηγίας (ΕΕ) 2016/680 του Ευρωπαϊκού Κοινοβουλίου και του Συμβουλίου της 27ης Απριλίου 2016 και άλλες διατάξεις».

11. του ν. 4314/2014 (Α' 265) «Α) Για τη διαχείριση, τον έλεγχο και την εφαρμογή αναπτυξιακών παρεμβάσεων για την προγραμματική περίοδο 2014-2020, Β) Ενσωμάτωση της Οδηγίας 2012/17 του Ευρωπαϊκού Κοινοβουλίου και του Συμβουλίου της 13ης Ιουνίου 2012 (ΕΕ L 156/16.6.2012) στο ελληνικό δίκαιο, τροποποίηση του ν. 3419/2005 (Α' 297) και άλλες διατάξεις» και του ν. 3614/2007 (Α' 267) «Διαχείριση, έλεγχος και εφαρμογή αναπτυξιακών παρεμβάσεων για την προγραμματική περίοδο 2007 -2013».
12. του άρθρου 6 του ν.4354/15 (ΦΕΚ 176 Α) «Τροποποίηση των διατάξεων του ν.4314/14».
13. του ν. 4270/2014 (Α' 143) «Αρχές δημοσιονομικής διαχείρισης και εποπτείας (ενσωμάτωση της Οδηγίας 2011/85/ΕΕ) – δημόσιο λογιστικό και άλλες διατάξεις».
14. του ν. 4250/2014 (Α' 74) «Διοικητικές Απλουστεύσεις - Καταργήσεις, Συγχωνεύσεις Νομικών Προσώπων και Υπηρεσιών του Δημοσίου Τομέα-Τροποποίηση Διατάξεων του π.δ. 318/1992 (Α' 161) και λοιπές ρυθμίσεις» και ειδικότερα τις διατάξεις του άρθρου 1.
15. της παρ. Ζ του Ν. 4152/2013 (Α' 107) «Προσαρμογή της ελληνικής νομοθεσίας στην Οδηγία 2011/7 της 16.2.2011 για την καταπολέμηση των καθυστερήσεων πληρωμών στις εμπορικές συναλλαγές».
16. του ν. 4129/2013 (Α' 52) «Κύρωση του Κώδικα Νόμων για το Ελεγκτικό Συνέδριο».
17. του ν. 4013/2011 (Α' 204) «Σύσταση ενιαίας Ανεξάρτητης Αρχής Δημοσίων Συμβάσεων και Κεντρικού Ηλεκτρονικού Μητρώου Δημοσίων Συμβάσεων...».
18. του ν. 3861/2010 (Α' 112) «Ενίσχυση της διαφάνειας με την υποχρεωτική ανάρτηση νόμων και πράξεων των κυβερνητικών, διοικητικών και αυτοδιοικητικών οργάνων στο διαδίκτυο "Πρόγραμμα Διαύγεια" και άλλες διατάξεις».
19. του ν. 3310/2005 (Α' 30) «Μέτρα για τη διασφάλιση της διαφάνειας και την αποτροπή καταστρατηγήσεων κατά τη διαδικασία σύναψης δημοσίων συμβάσεων» για τη διασταύρωση των στοιχείων του αναδόχου με τα στοιχεία του Ε.Σ.Ρ., του π.δ/τος 82/1996 (Α' 66) «Ονομαστικοποίηση μετοχών Ελληνικών Ανωνύμων Εταιρειών που μετέχουν στις διαδικασίες ανάληψης έργων ή προμηθειών του Δημοσίου ή των νομικών προσώπων του ευρύτερου δημόσιου τομέα», της κοινής απόφασης των Υπουργών Ανάπτυξης και Επικρατείας με αρ. 20977/2007 (Β' 1673) σχετικά με τα «Δικαιολογητικά για την τήρηση των μητρώων του ν.3310/2005, όπως τροποποιήθηκε με το ν.3414/2005», καθώς και των υπουργικών αποφάσεων, οι οποίες εκδίδονται, κατ'εξουσιοδότηση του άρθρου 65 του ν. 4172/2013 (Α 167) για τον καθορισμό: α) των μη «συνεργάσιμων φορολογικά» κρατών και β) των κρατών με προνομιακό φορολογικό καθεστώς».
20. του άρθρου 5 της απόφασης με αριθμ. 11389/1993 (Β' 185) του Υπουργού Εσωτερικών.
21. του ν. 3548/2007 (Α' 68) «Καταχώριση δημοσιεύσεων των φορέων του Δημοσίου στο νομαρχιακό και τοπικό Τύπο και άλλες διατάξεις».
22. του ν. 2859/2000 (Α' 248) «Κύρωση Κώδικα Φόρου Προστιθέμενης Αξίας».
23. της υπ' αριθμ. 2/51557/0026/01 (ΦΕΚ Β 1209) ΥΑ Περί καθορισμού επιτοκίου των προκαταβολών για προμήθεια προϊόντων, παροχή υπηρεσιών ή εκτέλεση έργων.
24. του ν.2690/1999 (Α' 45) «Κύρωση του Κώδικα Διοικητικής Διαδικασίας και άλλες διατάξεις» και ιδίως των άρθρων 7 και 13 έως 15.
25. του ν. 2121/1993 (Α' 25) «Πνευματική Ιδιοκτησία, Συγγενικά Δικαιώματα και Πολιτιστικά Θέματα».
26. του π.δ 28/2015 (Α' 34) «Κωδικοποίηση διατάξεων για την πρόσβαση σε δημόσια έγγραφα και στοιχεία».
27. του π.δ. 80/2016 (Α' 145) «Ανάληψη υποχρεώσεων από τους Διατάκτες».
28. του Π.Δ. 39/2017 (Α' 64) «Κανονισμός εξέτασης προδικαστικών προσφυγών ενώπιων της Α.Ε.Π.Π».
29. του Π.Δ. 81/2019 (ΦΕΚ 119/Α/8-7-2019) «Σύσταση, συγχώνευση, μετονομασία και κατάργηση Υπουργείων και καθορισμός των αρμοδιοτήτων τους – Μεταφορά υπηρεσιών και αρμοδιοτήτων μεταξύ Υπουργείων».
30. του Π.Δ. 83/2019 (ΦΕΚ 121/Α/9-7-2019) «Διορισμός Αντιπροέδρου της Κυβέρνησης, Υπουργών, Αναπληρωτών Υπουργών και Υφυπουργών».

31. της με αρ. 76928 (ΦΕΚ 3075/Β/13-07-2021) Κοινής Απόφασης των Υπουργών Ανάπτυξης και Επενδύσεων – Επικρατείας «Ρύθμιση ειδικότερων θεμάτων λειτουργίας και διαχείρισης του Κεντρικού Ηλεκτρονικού Μητρώου Δημοσίων Συμβάσεων (ΚΗΜΔΗΣ)».
32. της με αρ. 64233 (ΦΕΚ 2453/Β/09-06-2021) Κοινής Απόφασης των Υπουργών Ανάπτυξης και Επενδύσεων και Επικρατείας «Ρυθμίσεις τεχνικών ζητημάτων που αφορούν την ανάθεση των Δημοσίων Συμβάσεων Προμηθειών και Υπηρεσιών με χρήση των επιμέρους εργαλείων και διαδικασιών του Εθνικού Συστήματος Ηλεκτρονικών Δημοσίων Συμβάσεων (ΕΣΗΔΗΣ)».
33. της υπ' αριθμ. 3/2018 γνωμοδότησης του Δ' τμήματος του Ν.Σ.Κ.
34. του Π.Δ. 18/2018 «Οργανισμός του Υπουργείου Παιδείας, Έρευνας και Θρησκευμάτων» (ΦΕΚ 31/Α/23-02-2018).
35. του Π.Δ. 24/2015 (ΦΕΚ 20/Α/27-01-2015) «Σύσταση και μετονομασία Υπουργείων, μεταφορά της Γενικής Γραμματείας Κοινωνικών Ασφαλίσεων».
36. του Π.Δ. 70/2015 (ΦΕΚ 114/Α/22-09-2016) «Μετονομασία του Υπουργείου Πολιτισμού, Παιδείας και Θρησκευμάτων σε Υπουργείο Παιδείας Έρευνας και Θρησκευμάτων».
37. του Π.Δ. 83/2019, ΦΕΚ 121/Α/2019, «Διορισμός Αντιπροέδρου της Κυβέρνησης, Υπουργών, Αναπληρωτών Υπουργών και Υφυπουργών»
38. της υπ' αριθ. πρωτ. 1614/Υ1/8-1-2020 (ΦΕΚ 8/Β/10-01-2020) Υπουργικής απόφασης περί Μεταβίβασης δικαιώματος υπογραφής «Με εντολή Υπουργού».
39. του Εκτελεστικού Κανονισμού (ΕΕ) 2016/7 της Επιτροπής της 5ης Ιανουαρίου 2016 για την καθιέρωση του τυποποιημένου εντύπου για το Ευρωπαϊκό Ενιαίο Έγγραφο Προμήθειας.
40. του υπ' αριθμ. πρωτ. 3828/06-09-2016 έγγραφου της Ενιαίας Ανεξάρτητης Αρχής Δημοσίων Συμβάσεων για την «Εφαρμογή Εκτελεστικού Κανονισμού (ΕΕ) 2016/7 της Επιτροπής της 5ης Ιανουαρίου 2016 για την καθιέρωση του τυποποιημένου Εντύπου για το Ευρωπαϊκό Ενιαίο Έγγραφο Σύμβασης».
41. του πρωτογενούς αιτήματος (ΑΔΑΜ: 22REQ01112125) (Τεχνικό Δελτίο Πράξης με ID 338713) του Τμήματος Μελέτης και Προμήθειας Εξοπλισμού της Διεύθυνσης Τεχνικών Υπηρεσιών του ΥΠΑΙΘ.
42. της απόφασης με αρ. πρωτ. 6758/21-01-2022 του Τμήματος κατάρτισης ετησίων προγραμμάτων του Υπουργείου Ανάπτυξης και Επενδύσεων (ΑΔΑ: ΩΧΑ246ΜΤΛΡ-Γ2Ψ) για την ένταξη/τροποποίηση στο Πρόγραμμα Δημοσίων Επενδύσεων (ΠΔΕ), στη ΣΑΝΑ 546 και με κωδικό 2021ΝΑ54600000 του έργου «Προμήθεια Και Εγκατάσταση Μουσειακού Εξοπλισμού Και Πολυμεσικών Εφαρμογών για τν Έκθεση του Ιστορικού Αρχείου - Μουσείου Ηπείρου» (ΜΙΣ 5136624).
43. της υπ' αρ. πρωτ. Φ 478.6/225/101640/Α2/18-08-2022 (ΑΔΑ: ΨΗΖΡ46ΜΤΛΗ-7ΕΜ) Απόφασης της Υπουργού του Υ.ΠΑΙ.Θ. με την οποία προκηρύσσεται ο παρών διαγωνισμός και εγκρίνεται το τεύχος διακήρυξης.

Των σε εκτέλεση των ανωτέρω νόμων εκδοθεισών κανονιστικών πράξεων, των λοιπών διατάξεων που αναφέρονται ρητά ή απορρέουν από τα οριζόμενα στα συμβατικά τεύχη της παρούσας, καθώς και του συνόλου των διατάξεων του ασφαλιστικού, εργατικού, κοινωνικού, περιβαλλοντικού και φορολογικού δικαίου που διέπει την ανάθεση και εκτέλεση της παρούσας σύμβασης, έστω και αν δεν αναφέρονται ρητά παραπάνω.

1.5 Προθεσμία υποβολής προσφορών και διενέργεια διαγωνισμού

Α. Η καταληκτική ημερομηνία υποβολής των προσφορών είναι η **26^η Σεπτεμβρίου 2022, ημέρα Δευτέρα, και ώρα Ελλάδος 15:00.**

Τόπος υποβολής προσφορών: Η Διαδικτυακή πύλη του ΟΠΣ-ΕΣΗΔΗΣ: www.promitheus.gov.gr

Β. Η προθεσμία για την υποβολή/προσκόμιση σε έντυπη μορφή των προβλεπόμενων στοιχείων των προσφορών λήγει την **Τρίτη 27 Σεπτεμβρίου 2022, και ώρα Ελλάδος 12:30.**

Τόπος υποβολής στοιχείων προσφορών σε έντυπη μορφή: Κεντρικό Πρωτόκολλο της Κ.Υ. του Υ.ΠΑΙ.Θ. (Ανδρέα Παπανδρέου 37, 15180 Μαρούσι, γραφείο 0103).

Γ. Η διαδικασία της αποσφράγισης θα διενεργηθεί με χρήση του Εθνικού Συστήματος Ηλεκτρονικών Δημόσιων Συμβάσεων (ΕΣΗΔΗΣ) Προμήθειες και Υπηρεσίες του ΟΠΣ-ΕΣΗΔΗΣ (Διαδικτυακή Πύλη www.promitheus.gov.gr) την **Τρίτη 27 Σεπτεμβρίου 2022, και ώρα Ελλάδος 12:30**, μέσω των αρμόδιων

πιστοποιημένων στο σύστημα οργάνων της Αναθέτουσας Αρχής, εφαρμοζόμενων κατά τα λοιπά των κείμενων διατάξεων για την ανάθεση δημοσίων συμβάσεων και διαδικασιών και σύμφωνα με τα αναγραφόμενα στο άρθρο 3 της παρούσας.

1.6 Δημοσιότητα

A. Δημοσίευση στην Επίσημη Εφημερίδα της Ευρωπαϊκής Ένωσης: Προκήρυξη της παρούσας σύμβασης έχει αποσταλεί με ηλεκτρονικά μέσα την Παρασκευή 19 Αυγούστου 2022 στην Υπηρεσία Εκδόσεων της Ευρωπαϊκής Ένωσης για δημοσίευση.

B. Δημοσίευση σε εθνικό επίπεδο: Το πλήρες κείμενο της παρούσας διακήρυξης μαζί με τα συνημμένα Παραρτήματα της τα οποία αποτελούν αναπόσπαστο μέρος αυτής καταχωρήθηκε στο Κεντρικό Ηλεκτρονικό Μητρώο Δημοσίων Συμβάσεων (ΚΗΜΔΗΣ) και η περίληψη της διακήρυξης αναρτήθηκε στην ιστοσελίδα του Προγράμματος ΔΙΑΥΓΕΙΑ (<http://et.diavgeia.gov.gr/>).

Το πλήρες κείμενο της παρόντος αναλυτικού τεύχους της διακήρυξης μαζί με τα συνημμένα Παραρτήματα του καταχωρήθηκε επίσης στη διαδικτυακή πύλη του ΟΠΣ-ΕΣΗΔΗΣ: <http://www.promitheus.gov.gr>, και αναρτήθηκε στη επίσημη ιστοσελίδα του Υ.ΠΑΙ.Θ., <https://www.minedu.gov.gr> (στη κατηγορία: Διαγωνισμοί έργων-Συμβάσεις).

1.7 Αρχές εφαρμοζόμενες στη διαδικασία σύναψης

Οι οικονομικοί φορείς δεσμεύονται ότι:

(α) τηρούν και θα εξακολουθήσουν να τηρούν κατά την εκτέλεση της σύμβασης, εφόσον επιλεγούν, τις υποχρεώσεις τους που απορρέουν από τις διατάξεις της περιβαλλοντικής, κοινωνικοασφαλιστικής και εργατικής νομοθεσίας, που έχουν θεσπιστεί με το δίκαιο της Ένωσης, το εθνικό δίκαιο, συλλογικές συμβάσεις ή διεθνείς διατάξεις περιβαλλοντικού, κοινωνικού και εργατικού δικαίου, οι οποίες απαριθμούνται στο Παράρτημα Χ του Προσαρτήματος Α του ν.4412/2016. Η τήρηση των εν λόγω υποχρεώσεων ελέγχεται και βεβαιώνεται από τα όργανα που επιβλέπουν την εκτέλεση των δημοσίων συμβάσεων και τις αρμόδιες δημόσιες αρχές και υπηρεσίες που ενεργούν εντός των ορίων της ευθύνης και της αρμοδιότητάς τους

(β) δεν θα ενεργήσουν αθέμιτα, παράνομα ή καταχρηστικά σε όλη τη διάρκεια της διαδικασίας ανάθεσης, αλλά και κατά το στάδιο εκτέλεσης της σύμβασης, εφόσον επιλεγούν

(γ) λαμβάνουν τα κατάλληλα μέτρα για να διαφυλάξουν την εμπιστευτικότητα των πληροφοριών που έχουν χαρακτηριστεί ως τέτοιες.

2. ΓΕΝΙΚΟΙ ΚΑΙ ΕΙΔΙΚΟΙ ΟΡΟΙ ΣΥΜΜΕΤΟΧΗΣ

2.1 Γενικές Πληροφορίες

2.1.1 Έγγραφα της σύμβασης

Τα έγγραφα της παρούσας διαδικασίας σύναψης σύμβασης είναι τα ακόλουθα:

Τα έγγραφα της παρούσας διαδικασίας σύναψης σύμβασης είναι τα ακόλουθα:

(α) η προκήρυξη της Σύμβασης, όπως αυτή έχει δημοσιευτεί στην Επίσημη Εφημερίδα της Ευρωπαϊκής Ένωσης (2022/S 162-460870)

(β) η με αριθ. πρωτ. Φ.478.6/226/101923/A2/19-08-2022 περίληψη της διακήρυξης (ΑΔΑ: 9ΖΥΖ46ΜΤΛΗ-2ΩΛ)

(γ) το παρόν τεύχος της διακήρυξης με τα Παραρτήματα του που αποτελούν αναπόσπαστο μέρος αυτού

(δ) το Ευρωπαϊκό Ενιαίο Έγγραφο Προμήθειας ή Ευρωπαϊκό Ενιαίο Έγγραφο Σύμβασης (στο εξής ΕΕΕΣ)

(ε) οι συμπληρωματικές πληροφορίες που τυχόν παρέχονται στο πλαίσιο της διαδικασίας, ιδίως σχετικά με τις προδιαγραφές και τα σχετικά δικαιολογητικά

(στ) το σχέδιο σύμβασης με τα Παραρτήματά της.

2.1.2 Επικοινωνία - Πρόσβαση στα έγγραφα της Σύμβασης

Όλες οι επικοινωνίες σε σχέση με τα βασικά στοιχεία της διαδικασίας σύναψης της σύμβασης, καθώς και όλες οι ανταλλαγές πληροφοριών, ιδίως η ηλεκτρονική υποβολή, εκτελούνται με τη χρήση της πλατφόρμας του Ολοκληρωμένου Πληροφοριακού Συστήματος-Εθνικό Σύστημα Ηλεκτρονικών Δημοσίων Συμβάσεων (ΟΠΣ-ΕΣΗΔΗΣ), μέσω της Διαδικτυακής πύλης <http://www.promitheus.gov.gr> του συστήματος αυτού.

2.1.3 Παροχή Διευκρινίσεων

Τα σχετικά αιτήματα παροχής διευκρινίσεων υποβάλλονται ηλεκτρονικά, το αργότερο **δέκα πέντε (15) ημέρες** πριν την καταληκτική ημερομηνία υποβολής προσφορών και απαντώνται αντίστοιχα, στο πλαίσιο της παρούσας, στη σχετική ηλεκτρονική διαδικασία σύναψης δημόσιας σύμβασης στην πλατφόρμα του ΟΠΣ-ΕΣΗΔΗΣ, η οποία είναι προσβάσιμη μέσω της Διαδικτυακής Πύλης <http://www.promitheus.gov.gr>. Αιτήματα παροχής συμπληρωματικών πληροφοριών – διευκρινίσεων υποβάλλονται από εγγεγραμμένους στο σύστημα οικονομικούς φορείς, δηλαδή από εκείνους που διαθέτουν σχετικά διαπιστευτήρια που τους έχουν χορηγηθεί (όνομα χρήστη και κωδικός πρόσβασης) και απαραίτητα το ηλεκτρονικό αρχείο με το κείμενο των ερωτημάτων είναι ψηφιακά υπογεγραμμένο. Αιτήματα παροχής διευκρινίσεων που υποβάλλονται είτε με άλλο τρόπο είτε το ηλεκτρονικό αρχείο που τα συνοδεύει δεν είναι ψηφιακά υπογεγραμμένο, δεν εξετάζονται.

Οι παραπάνω πληροφορίες ή διευκρινίσεις θα δοθούν συγκεντρωτικά και ταυτόχρονα σε όλους τους ενδιαφερόμενους στο δικτυακό τόπο του διαγωνισμού μέσω της Διαδικτυακής πύλης <http://www.promitheus.gov.gr> του ΟΠΣ-ΕΣΗΔΗΣ το αργότερο έξι (6) ημέρες πριν από τη λήξη της ημερομηνίας υποβολής των προσφορών.

Κανένας υποψήφιος δεν μπορεί να επικαλεστεί προφορικές απαντήσεις εκ μέρους της αναθέτουσας αρχής.

Μετά την κατάθεση και την αποσφράγιση των προσφορών καμία διευκρίνιση, τροποποίηση ή απόκρουση όρου της διακήρυξης ή των προσφορών, καθώς και υποβολή εγγράφων δεν γίνεται δεκτή, πλην των διευκρινίσεων που τυχόν θα ζητηθούν από την επιτροπή διενέργειας του διαγωνισμού.

Η Αναθέτουσα Αρχή παρατείνει την προθεσμία παραλαβής των προσφορών, ούτως ώστε όλοι οι ενδιαφερόμενοι οικονομικοί φορείς να μπορούν να λάβουν γνώση όλων των αναγκαίων πληροφοριών για την κατάρτιση των προσφορών στις ακόλουθες περιπτώσεις:

(α) όταν, για οποιονδήποτε λόγο, πρόσθετες πληροφορίες, αν και ζητήθηκαν από τον οικονομικό φορέα έγκαιρα, δεν έχουν παρασχεθεί το αργότερο έξι (6) ημέρες πριν από την προθεσμία που ορίζεται για την παραλαβή των προσφορών,

(β) όταν τα έγγραφα της σύμβασης υφίστανται σημαντικές αλλαγές.

Η διάρκεια της παράτασης θα είναι ανάλογη με τη σπουδαιότητα των πληροφοριών ή των αλλαγών.

Όταν οι πρόσθετες πληροφορίες δεν έχουν ζητηθεί έγκαιρα ή δεν έχουν σημασία για την προετοιμασία κατάλληλων προσφορών, η παράταση της προθεσμίας εναπόκειται στη διακριτική ευχέρεια της αναθέτουσας αρχής.

Τροποποίηση των όρων της διαγωνιστικής διαδικασίας (π.χ. αλλαγή/μετάθεση της καταληκτικής ημερομηνίας υποβολής προσφορών καθώς και σημαντικές αλλαγές των εγγράφων της σύμβασης, σύμφωνα με την προηγούμενη παράγραφο) δημοσιεύεται στην Επίσημη Εφημερίδα της Ευρωπαϊκής Ένωσης (με το τυποποιημένο έντυπο «Διορθωτικό») και στο ΚΗΜΔΗΣ.

2.1.4 Γλώσσα

Τα έγγραφα της σύμβασης έχουν συνταχθεί στην ελληνική γλώσσα.

Τυχόν ενστάσεις ή προδικαστικές προσφυγές υποβάλλονται στην ελληνική γλώσσα.

Οι **προσφορές**, τα στοιχεία που περιλαμβάνονται σε αυτές, καθώς και τα αποδεικτικά έγγραφα σχετικά με τη μη ύπαρξη λόγου αποκλεισμού και την πλήρωση των κριτηρίων ποιοτικής επιλογής συντάσσονται στην ελληνική γλώσσα ή συνοδεύονται από επίσημη μετάφρασή τους στην ελληνική γλώσσα.

Τα αλλοδαπά δημόσια και ιδιωτικά έγγραφα συνοδεύονται από μετάφρασή τους στην ελληνική γλώσσα επικυρωμένη, είτε από πρόσωπο αρμόδιο κατά τις κείμενες διατάξεις της εθνικής νομοθεσίας είτε από πρόσωπο κατά νόμο αρμόδιο της χώρας στην οποία έχει συνταχθεί το έγγραφο.

Ενημερωτικά και τεχνικά φυλλάδια και άλλα έντυπα, εταιρικά ή μη, με ειδικό τεχνικό περιεχόμενο, δηλαδή έντυπα με αμιγώς τεχνικά χαρακτηριστικά, όπως αριθμούς, αποδόσεις σε διεθνείς μονάδες, μαθηματικούς τύπους και σχέδια, που είναι δυνατόν να διαβαστούν σε κάθε γλώσσα και δεν είναι απαραίτητη η μετάφραση τους, μπορούν να υποβάλλονται σε άλλη γλώσσα, χωρίς να συνοδεύονται από μετάφραση στην ελληνική.

Κάθε μορφής επικοινωνία με την αναθέτουσα αρχή, καθώς και μεταξύ αυτής και του αναδόχου, θα γίνονται υποχρεωτικά στην ελληνική γλώσσα.

2.1.5 Εγγυήσεις

Οι εγγυητικές επιστολές των παραγράφων 2.2.2 και 4.1. εκδίδονται από πιστωτικά ιδρύματα ή χρηματοδοτικά ιδρύματα ή ασφαλιστικές επιχειρήσεις κατά την έννοια των περιπτώσεων β' και γ' της παρ. 1 του άρθρου 14 του ν. 4364/ 2016 (Α'13) , που λειτουργούν νόμιμα στα κράτη - μέλη της Ένωσης ή του Ευρωπαϊκού Οικονομικού Χώρου ή στα κράτη-μέρη της ΣΔΣ και έχουν, σύμφωνα με τις ισχύουσες διατάξεις, το δικαίωμα αυτό. Μπορούν, επίσης, να εκδίδονται από το Τ.Μ.Ε.Δ.Ε. ή να παρέχονται με γραμμάτιο του Ταμείου Παρακαταθηκών και Δανείων με παρακατάθεση σε αυτό του αντίστοιχου χρηματικού ποσού . Αν συσταθεί παρακαταθήκη με γραμμάτιο παρακατάθεσης χρεογράφων στο Ταμείο Παρακαταθηκών και Δανείων, τα τοκομερίδια ή μερίσματα που λήγουν κατά τη διάρκεια της εγγύησης επιστρέφονται μετά τη λήξη τους στον υπέρ ου η εγγύηση οικονομικό φορέα.

Οι εγγυητικές επιστολές εκδίδονται κατ' επιλογή των οικονομικών φορέων από έναν ή περισσότερους εκδότες της παραπάνω παραγράφου.

Οι εγγυήσεις αυτές περιλαμβάνουν κατ' ελάχιστον τα ακόλουθα στοιχεία:

(α) την ημερομηνία έκδοσης,

(β) τον εκδότη,

(γ) την αναθέτουσα αρχή προς την οποία απευθύνονται, δηλαδή «Υπουργείο Παιδείας και Θρησκευμάτων/Διεύθυνση Τεχνικών Υπηρεσιών/ Τμήμα Γ': Μελέτης και Προμήθειας Εξοπλισμού»,

(δ) τον αριθμό της εγγύησης,

(ε) το ποσό που καλύπτει η εγγύηση,

(στ) την πλήρη επωνυμία, τον Α.Φ.Μ. και τη διεύθυνση του οικονομικού φορέα υπέρ του οποίου εκδίδεται η εγγύηση (στην περίπτωση ένωσης αναγράφονται όλα τα παραπάνω για κάθε μέλος της ένωσης),

(ζ) τους όρους ότι: (αα) η εγγύηση παρέχεται ανέκκλητα και ανεπιφύλακτα, ο δε εκδότης παραιτείται του δικαιώματος της διαιρέσεως και της διζήσεως, και (ββ) ότι σε περίπτωση κατάπτωσης αυτής, το ποσό της κατάπτωσης υπόκειται στο εκάστοτε ισχύον τέλος χαρτοσήμου,

(η) τα στοιχεία της σχετικής διακήρυξης (αριθμός και τίτλος) και την καταληκτική ημερομηνία υποβολής προσφορών,

(θ) την ημερομηνία λήξης ή τον χρόνο ισχύος της εγγύησης,

(ι) την ανάληψη υποχρέωσης από τον εκδότη της εγγύησης να καταβάλει το ποσό της εγγύησης ολικά ή μερικά εντός πέντε (5) ημερών μετά από απλή έγγραφη ειδοποίηση εκείνου προς τον οποίο απευθύνεται,

(ια) στην περίπτωση των εγγυήσεων καλής εκτέλεσης και προκαταβολής, τον αριθμό και τον τίτλο της σχετικής σύμβασης.

Η περ. αα' του προηγούμενου εδαφίου ζ' δεν εφαρμόζεται για τις εγγυήσεις που παρέχονται με γραμμάτιο του Ταμείου Παρακαταθηκών και Δανείων.

Υποδείγματα εγγυήσεων παρατίθενται στο **Παράρτημα V** της παρούσας.

Η αναθέτουσα αρχή επικοινωνεί με τους εκδότες των εγγυητικών επιστολών προκειμένου να διαπιστώσει την εγκυρότητά τους.

2.1.6 Προστασία Προσωπικών Δεδομένων

Η αναθέτουσα αρχή ενημερώνει το φυσικό πρόσωπο που υπογράφει την προσφορά ως Προσφέρων ή ως Νόμιμος Εκπρόσωπος Προσφέροντος, ότι η ίδια ή και τρίτοι, κατ' εντολή και για λογαριασμό της, θα επεξεργάζονται προσωπικά δεδομένα που περιέχονται στους φακέλους της προσφοράς και τα αποδεικτικά μέσα τα οποία υποβάλλονται σε αυτήν, στο πλαίσιο του παρόντος Διαγωνισμού, για το σκοπό της αξιολόγησης των προσφορών και της ενημέρωσης άλλων συμμετεχόντων σε αυτόν, λαμβάνοντας κάθε εύλογο μέτρο για τη διασφάλιση του απόρρητου και της ασφάλειας της επεξεργασίας των δεδομένων και της προστασίας τους από κάθε μορφής αθέμιτη επεξεργασία, σύμφωνα με τις διατάξεις της κείμενης νομοθεσίας περί προστασίας προσωπικών δεδομένων, κατά τα αναλυτικώς αναφερόμενα στην αναλυτική ενημέρωση που επισυνάπτεται στην παρούσα.

2.2 Δικαίωμα Συμμετοχής - Κριτήρια Ποιοτικής Επιλογής

2.2.1 Δικαίωμα συμμετοχής

Δικαίωμα συμμετοχής στη διαδικασία σύναψης της παρούσας σύμβασης έχουν φυσικά ή νομικά πρόσωπα και, σε περίπτωση ενώσεων οικονομικών φορέων, τα μέλη αυτών, που είναι εγκατεστημένα σε:

(α) κράτος-μέλος της Ένωσης,

(β) κράτος-μέλος του Ευρωπαϊκού Οικονομικού Χώρου (Ε.Ο.Χ.),

(γ) τρίτες χώρες που έχουν υπογράψει και κυρώσει τη ΣΔΣ, στο βαθμό που η υπό ανάθεση δημόσια σύμβαση καλύπτεται από τα Παραρτήματα 1, 2, 4, 5, 6 και 7 και τις γενικές σημειώσεις του σχετικού με την Ένωση Προσαρτήματος Ι της ως άνω Συμφωνίας, καθώς και

(δ) σε τρίτες χώρες που δεν εμπίπτουν στην περίπτωση (γ) της παρούσας παραγράφου και έχουν συνάψει διμερείς ή πολυμερείς συμφωνίες με την Ένωση σε θέματα διαδικασιών ανάθεσης δημοσίων συμβάσεων.

Στο βαθμό που καλύπτονται από τα Παραρτήματα 1, 2, 4 και 5, 6 και 7 και τις γενικές σημειώσεις του σχετικού με την Ένωση Προσαρτήματος Ι της ΣΔΣ, καθώς και τις λοιπές διεθνείς συμφωνίες από τις οποίες δεσμεύεται η Ένωση, οι αναθέτουσες αρχές επιφυλάσσουν για τα έργα, τα αγαθά, τις υπηρεσίες και τους οικονομικούς φορείς των χωρών που έχουν υπογράψει τις εν λόγω συμφωνίες μεταχείριση εξίσου ευνοϊκή με αυτήν που επιφυλάσσουν για τα έργα, τα αγαθά, τις υπηρεσίες και τους οικονομικούς φορείς της Ένωσης.

2. Οικονομικός φορέας συμμετέχει είτε μεμονωμένα είτε ως μέλος ένωσης. Οι ενώσεις οικονομικών φορέων, συμπεριλαμβανομένων και των προσωρινών συμπράξεων, δεν απαιτείται να περιβληθούν συγκεκριμένη νομική μορφή για την υποβολή προσφοράς. Η αναθέτουσα αρχή μπορεί να απαιτήσει από τις ενώσεις οικονομικών φορέων να περιβληθούν συγκεκριμένη νομική μορφή, εφόσον τους ανατεθεί η σύμβαση.

Στις περιπτώσεις υποβολής προσφοράς από ένωση οικονομικών φορέων, όλα τα μέλη της ευθύνονται έναντι της αναθέτουσας αρχής αλληλέγγυα και εις ολόκληρον.

Επισημαίνεται ότι κάθε διαγωνιζόμενος, φυσικό ή νομικό πρόσωπο, δεν μπορεί να μετέχει, είτε αυτοτελώς, είτε ως μέλος ένωσης, είτε καθ' οιονδήποτε άλλο τρόπο, σε περισσότερες της μιας προσφορές άλλως απορρίπτονται όλες οι προσφορές στις οποίες συμμετέχει.

Το αντικείμενο της παρούσας, όπως έχει προαναφερθεί (βλ. άρθρο 1.3 της παρούσας), περιλαμβάνει δύο (2) διακριτά τμήματα εξοπλισμού με διακριτό προϋπολογισμό. **Οι υποψήφιοι μπορούν να υποβάλλουν προσφορά για ένα ή περισσότερα τμήματα, αλλά για το σύνολο των ζητούμενων ειδών και ποσοτήτων κάθε τμήματος. Προσφορές για μέρος των ζητούμενων ειδών και ποσοτήτων κάθε τμήματος, καθώς και εναλλακτικές προσφορές δεν γίνονται δεκτές και απορρίπτονται ως απαράδεκτες.**

2.2.2 Εγγύηση συμμετοχής

2.2.2.1. Για την έγκυρη συμμετοχή στη διαδικασία σύναψης της παρούσας σύμβασης, κατατίθεται από τους συμμετέχοντες οικονομικούς φορείς (προσφέροντες), εγγύηση (εγγυητική επιστολή) συμμετοχής, ποσού ίσου με το 2% του προϋπολογισμού κάθε τμήματος του έργου προ ΦΠΑ.

Συγκεκριμένα, το ύψος της εγγυητικής επιστολής συμμετοχής για κάθε τμήμα του έργου είναι:

Τμήμα	Ποσόν εγγύησης συμμετοχής (€)
1	13.058,00
2	2.134,00

Το ανωτέρω αναφερόμενο ποσό της εγγύησης συμμετοχής μπορεί να καλύπτεται είτε με μία είτε με το άθροισμα περισσότερων εγγυήσεων συμμετοχής.

Στην περίπτωση ένωσης οικονομικών φορέων, η εγγύηση συμμετοχής πρέπει να εκδίδεται υπέρ όλων των μελών της, τα οποία πρέπει να κατονομάζονται, και να περιλαμβάνει και τον όρο ότι η εγγύηση καλύπτει τις υποχρεώσεις όλων των οικονομικών φορέων που συμμετέχουν στην ένωση.

Ο χρόνος ισχύος της εγγύησης συμμετοχής πρέπει να είναι μεγαλύτερος τουλάχιστον κατά τριάντα (30) ημέρες από το χρόνο λήξης της ισχύος των προσφορών των συμμετεχόντων, όπως αναφέρεται στη παράγραφο 2.4.5 της παρούσας, άλλως η προσφορά απορρίπτεται.

Η αναθέτουσα αρχή μπορεί, πριν τη λήξη της προσφοράς, να ζητά από τον προσφέροντα να παρατείνει, πριν τη λήξη τους, τη διάρκεια ισχύος της προσφοράς και της εγγύησης συμμετοχής.

Οι πρωτότυπες εγγυήσεις συμμετοχής, πλην των εγγυήσεων που εκδίδονται ηλεκτρονικά, προσκομίζονται, σε κλειστό φάκελο με ευθύνη του οικονομικού φορέα, το αργότερο πριν την ημερομηνία και ώρα αποσφράγισης των προσφορών που ορίζεται στην παρ. 3.1 της παρούσας, άλλως η προσφορά απορρίπτεται ως απαράδεκτη, μετά από γνώμη της Επιτροπής Διαγωνισμού.

2.2.2.2. Η εγγύηση συμμετοχής επιστρέφεται στον ανάδοχο με την προσκόμιση της εγγύησης καλής εκτέλεσης.

Η εγγύηση συμμετοχής επιστρέφεται στους λοιπούς προσφέροντες, σύμφωνα με τα ειδικότερα οριζόμενα στην παρ. 3 του άρθρου 72 του ν. 4412/2016 (όπως αντικαταστάθηκε και ισχύει με το άρθρο 21 του ν. 4782/2021).

2.2.2.3.

Η εγγύηση συμμετοχής καταπίπτει (παρ. 2, άρθρο 72 του ν. 4412/2016, όπως έχει αντικατασταθεί και ισχύει με το άρθρο 21 του ν. 4782/2021) εάν ο προσφέρων: α) αποσύρει την προσφορά του κατά τη διάρκεια ισχύος αυτής, β) παρέχει, εν γνώσει του, ψευδή στοιχεία ή πληροφορίες που αναφέρονται στις παραγράφους 2.2.3 έως 2.2.8, γ) δεν προσκομίσει εγκαίρως τα προβλεπόμενα από την παρούσα δικαιολογητικά (παραγράφοι 2.2.9 και 3.2), δ) δεν προσέλθει εγκαίρως για υπογραφή του συμφωνητικού, ε) υποβάλει μη κατάλληλη προσφορά, με την έννοια της περ. 46 της παρ. 1 του άρθρου 2 του ν. 4412/2016 (όπως τροποποιήθηκε και ισχύει με το άρθρο 1 του ν. 4782/2021), στ) δεν ανταποκριθεί στη σχετική πρόσκληση της αναθέτουσας αρχής να εξηγήσει την τιμή ή το κόστος της προσφοράς του εντός της τεθείσας προθεσμίας και η προσφορά του απορριφθεί, ζ) στις περιπτώσεις των παρ. 3, 4 και 5 του άρθρου 103 του ν. 4412/2016 (όπως έχει τροποποιηθεί και ισχύει με το άρθρο 43 του ν. 4782/2021),, περί πρόσκλησης για υποβολή δικαιολογητικών από τον προσωρινό ανάδοχο, αν, κατά τον έλεγχο των παραπάνω δικαιολογητικών, σύμφωνα με τις παραγράφους 3.2 και 3.4 της παρούσας, διαπιστωθεί ότι τα στοιχεία που δηλώθηκαν στο ΕΕΕΣ είναι εκ προθέσεως απατηλά, ή ότι έχουν υποβληθεί πλαστά αποδεικτικά στοιχεία, ή αν, από τα παραπάνω δικαιολογητικά που προσκομίσθηκαν νομίμως και εμπροθέσμως, δεν αποδεικνύεται η μη συνδρομή των λόγων αποκλεισμού της παραγράφου 2.2.3 ή η πλήρωση μιας ή περισσότερων από τις απαιτήσεις των κριτηρίων ποιοτικής επιλογής.

2.2.3 Λόγοι αποκλεισμού

Αποκλείεται από τη συμμετοχή στην παρούσα διαδικασία σύναψης σύμβασης (διαγωνισμό) προσφέρων οικονομικός φορέας, εφόσον συντρέχει στο πρόσωπό του (εάν πρόκειται για μεμονωμένο φυσικό ή νομικό πρόσωπο) ή σε ένα από τα μέλη του (εάν πρόκειται για ένωση οικονομικών φορέων) ένας ή περισσότεροι από τους ακόλουθους λόγους:

2.2.3.1. Όταν υπάρχει σε βάρος του αμετάκλητη καταδικαστική απόφαση για έναν από τους ακόλουθους λόγους :

(α) συμμετοχή σε εγκληματική οργάνωση, όπως αυτή ορίζεται στο άρθρο 2 της απόφασης-πλαίσιο 2008/841/ΔΕΥ του Συμβουλίου της 24ης Οκτωβρίου 2008, για την καταπολέμηση του οργανωμένου εγκλήματος (ΕΕ L 300 της 11.11.2008 σ.42), και τα εγκλήματα του άρθρου 187 του Ποινικού Κώδικα (εγκληματική οργάνωση),

(β) ενεργητική δωροδοκία, όπως ορίζεται στο άρθρο 3 της σύμβασης περί της καταπολέμησης της διαφθοράς στην οποία ενέχονται υπάλληλοι των Ευρωπαϊκών Κοινοτήτων ή των κρατών-μελών της Ένωσης (ΕΕ C 195 της 25.6.1997, σ. 1) και στην παράγραφο 1 του άρθρου 2 της απόφασης-πλαίσιο 2003/568/ΔΕΥ του Συμβουλίου της 22ας Ιουλίου 2003, για την καταπολέμηση της δωροδοκίας στον ιδιωτικό τομέα (ΕΕ L 192 της 31.7.2003, σ. 54), καθώς και όπως ορίζεται στην κείμενη νομοθεσία ή στο εθνικό δίκαιο του οικονομικού φορέα, και τα εγκλήματα των άρθρων 159Α (δωροδοκία πολιτικών προσώπων), 236 (δωροδοκία υπαλλήλου), 237 παρ. 2-4 (δωροδοκία δικαστικών λειτουργιών), 237Α παρ. 2 (εμπορία επιρροής – μεσάζοντες), 396 παρ. 2 (δωροδοκία στον ιδιωτικό τομέα) του Ποινικού Κώδικα,

(γ) απάτη εις βάρος των οικονομικών συμφερόντων της Ένωσης, κατά την έννοια των άρθρων 3 και 4 της Οδηγίας (ΕΕ) 2017/1371 του Ευρωπαϊκού Κοινοβουλίου και του Συμβουλίου της 5ης Ιουλίου 2017 σχετικά με την καταπολέμηση, μέσω του ποινικού δικαίου, της απάτης εις βάρος των οικονομικών συμφερόντων της Ένωσης (L 198/28.07.2017) και τα εγκλήματα των άρθρων 159Α (δωροδοκία πολιτικών προσώπων), 216 (πλαστογραφία), 236 (δωροδοκία υπαλλήλου), 237 παρ. 2-4 (δωροδοκία δικαστικών λειτουργιών), 242 (ψευδής βεβαίωση, νόθευση κ.λπ.) 374 (διακεκριμένη κλοπή), 375 (υπεξαίρεση), 386 (απάτη), 386Α (απάτη με υπολογιστή), 386Β (απάτη σχετική με τις επιχορηγήσεις), 390 (απιστία) του Ποινικού Κώδικα και των άρθρων 155 επ. του Εθνικού Τελεωειακού Κώδικα (ν. 2960/2001, Α' 265), όταν αυτά στρέφονται κατά των οικονομικών συμφερόντων της Ευρωπαϊκής Ένωσης ή συνδέονται με την προσβολή αυτών των συμφερόντων, καθώς και τα εγκλήματα των άρθρων 23 (διασυνωριακή απάτη σχετικά με τον ΦΠΑ) και 24 (επικουρικές διατάξεις για την ποινική προστασία των οικονομικών συμφερόντων της Ευρωπαϊκής Ένωσης) του ν. 4689/2020 (Α' 103),

(δ) τρομοκρατικά εγκλήματα ή εγκλήματα συνδεόμενα με τρομοκρατικές δραστηριότητες, όπως ορίζονται, αντιστοίχως, στα άρθρα 3-4 και 5-12 της Οδηγίας (ΕΕ) 2017/541 του Ευρωπαϊκού Κοινοβουλίου και του

Συμβουλίου της 15^{ης} Μαρτίου 2017 για την καταπολέμηση της τρομοκρατίας και την αντικατάσταση της απόφασης-πλαίσιο 2002/475/ΔΕΥ του Συμβουλίου και για την τροποποίηση της απόφασης 2005/671/ΔΕΥ του Συμβουλίου (ΕΕ L 88/31.03.2017) ή ηθική αυτουργία ή συνέργεια ή απόπειρα διάπραξης εγκλήματος, όπως ορίζονται στο άρθρο 14 αυτής, και τα εγκλήματα των άρθρων 187Α και 187Β του Ποινικού Κώδικα, καθώς και τα εγκλήματα των άρθρων 32-35 του ν. 4689/2020 (Α'103),

(ε) νομιμοποίηση εσόδων από παράνομες δραστηριότητες ή χρηματοδότηση της τρομοκρατίας, όπως αυτές ορίζονται στο άρθρο 1 της Οδηγίας (ΕΕ) 2015/849 του Ευρωπαϊκού Κοινοβουλίου και του Συμβουλίου της 20ης Μαΐου 2015, σχετικά με την πρόληψη της χρησιμοποίησης του χρηματοπιστωτικού συστήματος για τη νομιμοποίηση εσόδων από παράνομες δραστηριότητες ή για τη χρηματοδότηση της τρομοκρατίας, την τροποποίηση του κανονισμού (ΕΕ) αριθμ. 648/2012 του Ευρωπαϊκού Κοινοβουλίου και του Συμβουλίου, και την κατάργηση της οδηγίας 2005/60/ΕΚ του Ευρωπαϊκού Κοινοβουλίου και του Συμβουλίου και της οδηγίας 2006/70/ΕΚ της Επιτροπής (ΕΕ L 141/05.06.2015) και τα εγκλήματα των άρθρων 2 και 39 του ν. 4557/2018 (Α' 139),

(στ) παιδική εργασία και άλλες μορφές εμπορίας ανθρώπων, όπως ορίζονται στο άρθρο 2 της Οδηγίας 2011/36/ΕΕ του Ευρωπαϊκού Κοινοβουλίου και του Συμβουλίου της 5ης Απριλίου 2011, για την πρόληψη και την καταπολέμηση της εμπορίας ανθρώπων και για την προστασία των θυμάτων της, καθώς και για την αντικατάσταση της απόφασης-πλαίσιο 2002/629/ΔΕΥ του Συμβουλίου (ΕΕ L 101 της 15.4.2011, σ. 1) και τα εγκλήματα του άρθρου 323Α του Ποινικού Κώδικα (εμπορία ανθρώπων).

Ο οικονομικός φορέας αποκλείεται, επίσης, όταν το πρόσωπο εις βάρος του οποίου εκδόθηκε αμετάκλητη καταδικαστική απόφαση είναι μέλος του διοικητικού, διευθυντικού ή εποπτικού οργάνου του ή έχει εξουσία εκπροσώπησης, λήψης αποφάσεων ή ελέγχου σε αυτό. Η υποχρέωση του προηγούμενου εδαφίου αφορά:

- στις περιπτώσεις εταιρειών περιορισμένης ευθύνης (Ε.Π.Ε.), ιδιωτικών κεφαλαιουχικών εταιρειών (Ι.Κ.Ε.) και προσωπικών εταιρειών (Ο.Ε. και Ε.Ε.) τους διαχειριστές.
- στις περιπτώσεις ανωνύμων εταιρειών (Α.Ε.), τον διευθύνοντα Σύμβουλο, τα μέλη του Διοικητικού Συμβουλίου, καθώς και τα πρόσωπα στα οποία με απόφαση του Διοικητικού Συμβουλίου έχει ανατεθεί το σύνολο της διαχείρισης και εκπροσώπησης της εταιρείας.
- στις περιπτώσεις Συνεταιρισμών, τα μέλη του Διοικητικού Συμβουλίου.
- σε όλες τις υπόλοιπες περιπτώσεις νομικών προσώπων, τον κατά περίπτωση νόμιμο εκπρόσωπο.

Εάν στις ως άνω περιπτώσεις (α) έως (στ) η περίοδος αποκλεισμού δεν έχει καθοριστεί με αμετάκλητη απόφαση, αυτή ανέρχεται σε πέντε (5) έτη από την ημερομηνία της καταδίκης με αμετάκλητη απόφαση

2.2.3.2. Στις ακόλουθες περιπτώσεις :

α) όταν ο οικονομικός φορέας έχει αθετήσει τις υποχρεώσεις του όσον αφορά στην καταβολή φόρων ή εισφορών κοινωνικής ασφάλισης και αυτό έχει διαπιστωθεί από δικαστική ή διοικητική απόφαση με τελεσίδικη και δεσμευτική ισχύ, σύμφωνα με διατάξεις της χώρας όπου είναι εγκατεστημένος ή την εθνική νομοθεσία ή

β) όταν η αναθέτουσα αρχή μπορεί να αποδείξει με τα κατάλληλα μέσα ότι ο προσφέρων έχει αθετήσει τις υποχρεώσεις του όσον αφορά την καταβολή φόρων ή εισφορών κοινωνικής ασφάλισης.

Αν ο οικονομικός φορέας είναι Έλληνας πολίτης ή έχει την εγκατάστασή του στην Ελλάδα, οι υποχρεώσεις του που αφορούν τις εισφορές κοινωνικής ασφάλισης καλύπτουν τόσο την κύρια όσο και την επικουρική ασφάλιση.

Οι υποχρεώσεις των περ. α' και β' της παρ. 2.2.3.2 θεωρείται ότι δεν έχουν αθετηθεί εφόσον δεν έχουν καταστεί ληξιπρόθεσμες ή εφόσον αυτές έχουν υπαχθεί σε δεσμευτικό διακανονισμό που τηρείται.

Δεν αποκλείεται οικονομικός φορέας, όταν έχει εκπληρώσει τις υποχρεώσεις του είτε καταβάλλοντας τους φόρους ή τις εισφορές κοινωνικής ασφάλισης που οφείλει, συμπεριλαμβανομένων, κατά περίπτωση, των δεδουλευμένων τόκων ή των προστίμων είτε υπαγόμενος σε δεσμευτικό διακανονισμό για την καταβολή τους στο μέτρο που τηρεί τους όρους του δεσμευτικού κανονισμού.

2.2.3.3. Αποκλείεται από τη συμμετοχή στη διαδικασία σύναψης της παρούσας σύμβασης, οικονομικός φορέας σε οποιαδήποτε από τις ακόλουθες καταστάσεις:

(α) εάν έχει αθετήσει τις υποχρεώσεις που προβλέπονται στην παρ. 2 του άρθρου 18 του ν. 4412/2016, περί αρχών που εφαρμόζονται στις διαδικασίες σύναψης δημοσίων συμβάσεων,

(β) εάν τελεί υπό πτώχευση ή έχει υπαχθεί σε διαδικασία εξυγίανσης ή ειδικής εκκαθάρισης ή τελεί υπό αναγκαστική διαχείριση από εκκαθαριστή ή από το δικαστήριο ή έχει υπαχθεί σε διαδικασία πτωχευτικού συμβιβασμού ή έχει αναστείλει τις επιχειρηματικές του δραστηριότητες ή εάν βρίσκεται σε οποιαδήποτε ανάλογη κατάσταση που προκύπτει από παρόμοια διαδικασία, προβλεπόμενη σε εθνικές διατάξεις νόμου. Η αναθέτουσα αρχή μπορεί να μην αποκλείει έναν οικονομικό φορέα ο οποίος βρίσκεται σε μία εκ των καταστάσεων που αναφέρονται στην περίπτωση αυτή, υπό την προϋπόθεση ότι αποδεικνύει ότι ο εν λόγω φορέας είναι σε θέση να εκτελέσει τη σύμβαση, λαμβάνοντας υπόψη τις ισχύουσες διατάξεις και τα μέτρα για τη συνέχιση της επιχειρηματικής του λειτουργίας,

(γ) εάν, με την επιφύλαξη της παραγράφου 3β του άρθρου 44 του ν. 3959/2011 περί ποινικών κυρώσεων και άλλων διοικητικών συνεπειών, υπάρχουν επαρκώς εύλογες ενδείξεις που οδηγούν στο συμπέρασμα ότι ο οικονομικός φορέας συνήψε συμφωνίες με άλλους οικονομικούς φορείς με στόχο τη στρέβλωση του ανταγωνισμού,

(δ) εάν μία κατάσταση σύγκρουσης συμφερόντων κατά την έννοια του άρθρου 24 του Ν. 4412/2016 δεν μπορεί να θεραπευθεί αποτελεσματικά με άλλα, λιγότερο παρεμβατικά, μέσα,

(ε) εάν μία κατάσταση στρέβλωσης του ανταγωνισμού από την πρότερη συμμετοχή του οικονομικού φορέα κατά την προετοιμασία της διαδικασίας σύναψης σύμβασης, κατά τα οριζόμενα στο άρθρο 48 του Ν. 4412/2016, δεν μπορεί να θεραπευθεί με άλλα, λιγότερο παρεμβατικά, μέσα,

(στ) εάν έχει επιδείξει σοβαρή ή επαναλαμβανόμενη πλημμέλεια κατά την εκτέλεση ουσιώδους απαίτησης στο πλαίσιο προηγούμενης δημόσιας σύμβασης, προηγούμενης σύμβασης με αναθέτοντα φορέα ή προηγούμενης σύμβασης παραχώρησης που είχε ως αποτέλεσμα την πρόωρη καταγγελία της προηγούμενης σύμβασης, αποζημιώσεις ή άλλες παρόμοιες κυρώσεις,

(ζ) εάν έχει κριθεί ένοχος εκ προθέσεως σοβαρών απατηλών δηλώσεων κατά την παροχή των πληροφοριών που απαιτούνται για την εξακρίβωση της απουσίας των λόγων αποκλεισμού ή την πλήρωση των κριτηρίων επιλογής, έχει αποκρύψει τις πληροφορίες αυτές ή δεν είναι σε θέση να προσκομίσει τα δικαιολογητικά που απαιτούνται κατ' εφαρμογή της παραγράφου 2.2.9.2 της παρούσας,

(η) εάν επιχειρήσει να επηρεάσει με αθέμιτο τρόπο τη διαδικασία λήψης αποφάσεων της αναθέτουσας αρχής, να αποκτήσει εμπιστευτικές πληροφορίες που ενδέχεται να του αποφέρουν αθέμιτο πλεονέκτημα στη διαδικασία σύναψης σύμβασης ή να παράσχει εξ αμελείας παραπλανητικές πληροφορίες που ενδέχεται να επηρεάσουν ουσιωδώς τις αποφάσεις που αφορούν τον αποκλεισμό, την επιλογή ή την ανάθεση,

(θ) εάν η αναθέτουσα αρχή μπορεί να αποδείξει, με κατάλληλα μέσα ότι έχει διαπράξει σοβαρό επαγγελματικό παράπτωμα, το οποίο θέτει εν αμφιβόλω την ακεραιότητά του.

Εάν στις ως άνω περιπτώσεις (α) έως (θ) η περίοδος αποκλεισμού δεν έχει καθοριστεί με αμετάκλητη απόφαση, αυτή ανέρχεται σε τρία (3) έτη από την ημερομηνία έκδοσης πράξης που βεβαιώνει το σχετικό γεγονός.

2.2.3.4. Αποκλείεται από τον παρόντα διαγωνισμό υποψήφιος εφόσον ο ίδιος ή σε περίπτωση ένωσης προσώπων, έστω και ένας συμμετέχων στην ένωση υποψήφιος συνιστά εξωχώρια εταιρεία κατά τα οριζόμενα στην περ. α' της παρ. 4 του άρθρου 4 του ν. 3310/2005, όπως συμπληρώθηκε με την παρ. 4 του άρθρου 4 του ν. 3414/2005.

2.2.3.5. Ο οικονομικός φορέας σε οποιοδήποτε χρονικό σημείο κατά τη διάρκεια της διαδικασίας σύναψης της παρούσας σύμβασης, όταν αποδεικνύεται ότι βρίσκεται, λόγω πράξεων ή παραλείψεων του, είτε πριν είτε κατά τη διαδικασία, σε μία από τις ως άνω περιπτώσεις

2.2.3.6. Οικονομικός φορέας που εμπίπτει σε μια από τις καταστάσεις που αναφέρονται στις παραγράφους 2.2.3.1 και 2.2.3.3, εκτός από την περ. β αυτής, μπορεί να προσκομίζει στοιχεία, προκειμένου να αποδείξει

ότι τα μέτρα που έλαβε επαρκούν για να αποδείξουν την αξιοπιστία του, παρότι συντρέχει ο σχετικός λόγος αποκλεισμού (αυτοκάθαρση). Για τον σκοπό αυτόν, ο οικονομικός φορέας αποδεικνύει ότι έχει καταβάλει ή έχει δεσμευθεί να καταβάλει αποζημίωση για ζημίες που προκλήθηκαν από το ποινικό αδίκημα ή το παράπτωμα, ότι έχει διευκρινίσει τα γεγονότα και τις περιστάσεις με ολοκληρωμένο τρόπο, μέσω ενεργού συνεργασίας με τις ερευνητικές αρχές, και έχει λάβει συγκεκριμένα τεχνικά και οργανωτικά μέτρα, καθώς και μέτρα σε επίπεδο προσωπικού κατάλληλα για την αποφυγή περαιτέρω ποινικών αδικημάτων ή παραπτωμάτων. Τα μέτρα που λαμβάνονται από τους οικονομικούς φορείς αξιολογούνται σε συνάρτηση με τη σοβαρότητα και τις ιδιαίτερες περιστάσεις του ποινικού αδικήματος ή του παραπτώματος. Εάν τα στοιχεία κριθούν επαρκή, ο εν λόγω οικονομικός φορέας δεν αποκλείεται από τη διαδικασία σύναψης σύμβασης. Αν τα μέτρα κριθούν ανεπαρκή, γνωστοποιείται στον οικονομικό φορέα το σκεπτικό της απόφασης αυτής. Οικονομικός φορέας που έχει αποκλειστεί, σύμφωνα με τις κείμενες διατάξεις, με τελεσίδικη απόφαση, σε εθνικό επίπεδο, από τη συμμετοχή σε διαδικασίες σύναψης σύμβασης ή ανάθεσης παραχώρησης δεν μπορεί να κάνει χρήση της ανωτέρω δυνατότητας κατά την περίοδο του αποκλεισμού που ορίζεται στην εν λόγω απόφαση.

2.2.3.7. Η απόφαση για την διαπίστωση της επάρκειας ή μη των επανορθωτικών μέτρων κατά την προηγούμενη παράγραφο εκδίδεται σύμφωνα με τα οριζόμενα στις παρ. 8 και 9 του άρθρου 73 του ν. 4412/2016 (όπως έχει αντικατασταθεί και ισχύει με το άρθρο 22 του ν. 4782/2021).

2.2.3.8. Οικονομικός φορέας, σε βάρος του οποίου έχει επιβληθεί η κύρωση του οριζόντιου αποκλεισμού σύμφωνα με τις κείμενες διατάξεις και για το χρονικό διάστημα που αυτή ορίζει, αποκλείεται από την παρούσα διαδικασία σύναψης της σύμβασης.

Κριτήρια Επιλογής

2.2.4 Καταλληλότητα άσκησης επαγγελματικής δραστηριότητας

Οι οικονομικοί φορείς που συμμετέχουν στη διαδικασία σύναψης της παρούσας σύμβασης απαιτείται να ασκούν εμπορική ή βιομηχανική ή βιοτεχνική δραστηριότητα συναφή με το αντικείμενο της προμήθειας.

Οι οικονομικοί φορείς που είναι εγκατεστημένοι σε κράτος μέλος της Ευρωπαϊκής Ένωσης απαιτείται να είναι εγγεγραμμένοι σε ένα από τα επαγγελματικά ή εμπορικά μητρώα που τηρούνται στο κράτος εγκατάστασής τους ή να ικανοποιούν οποιαδήποτε άλλη απαίτηση ορίζεται στο Παράρτημα XI του Προσαρτήματος Α' του ν. 4412/2016.

Στην περίπτωση οικονομικών φορέων εγκατεστημένων σε κράτος μέλος του Ευρωπαϊκού Οικονομικού Χώρου (Ε.Ο.Χ) ή σε τρίτες χώρες που προσχωρήσει στη ΣΔΣ, ή σε τρίτες χώρες που δεν εμπίπτουν στην προηγούμενη περίπτωση και έχουν συνάψει διμερείς ή πολυμερείς συμφωνίες με την Ένωση σε θέματα διαδικασιών ανάθεσης δημοσίων συμβάσεων, απαιτείται να είναι εγγεγραμμένοι σε αντίστοιχα επαγγελματικά ή εμπορικά μητρώα.

Οι εγκατεστημένοι στην Ελλάδα οικονομικοί φορείς απαιτείται να είναι εγγεγραμμένοι στο Βιοτεχνικό ή Εμπορικό ή Βιομηχανικό Επιμελητήριο.

Επίσης:

α1) Οι παραγωγοί ειδών ηλεκτρικού και ηλεκτρονικού εξοπλισμού (ΗΗΕ) απαιτείται να είναι εγγεγραμμένοι στο Εθνικό Μητρώο Παραγωγών (Ε.Μ.ΠΑ), σύμφωνα με την Υ.Α. οικ. 181504/2016 (ΦΕΚ 2454Β).

α2) Οι διανομείς υποχρεούνται να διακινούν προϊόντα ΗΗΕ των οποίων οι παραγωγοί είναι καταχωρημένοι στο Μητρώο Παραγωγών του άρθρου 17 της υπ. αριθ. Η.Π. 23615/651/Ε.103 ΚΥΑ (ΦΕΚ 1184 Β/2014).

β1) Οι παραγωγοί συσκευασιών, οι παραγωγοί ή διαχειριστές άλλων προϊόντων, απαιτείται να έχουν εκπληρώσει τις υποχρεώσεις που απορρέουν από το άρθρο 4Β του Ν. 2939/01 όπως τροποποιήθηκε και ισχύει.

β2) Οι διακινητές συσκευασμένων προϊόντων υποχρεούνται να μην διακινούν προϊόντα των οποίων οι παραγωγοί δεν έχουν εκπληρώσει τις υποχρεώσεις που απορρέουν από το άρθρο 4Β του Ν. 2939/01 όπως τροποποιήθηκε και ισχύει.

Η ανωτέρω προϋπόθεση αφορά κάθε τμήμα ξεχωριστά και οι οικονομικοί φορείς οφείλουν να αποδείξουν τη συνδρομή της για κάθε τμήμα στο οποίο συμμετέχουν στο πλαίσιο του παρόντος διαγωνισμού.

2.2.5 Οικονομική και χρηματοοικονομική επάρκεια

Όσον αφορά την οικονομική και χρηματοοικονομική επάρκεια για την παρούσα διαδικασία σύναψης σύμβασης, οι υποψήφιοι οικονομικοί φορείς (ή εφόσον πρόκειται για ένωση/κοινοπραξία ένα τουλάχιστον μέλος αυτής) θα πρέπει να έχουν συνολικό κύκλο εργασιών των τριών (3) τελευταίων ετών (2019, 2020, 2021), πριν το έτος της διενέργειας του διαγωνισμού, μεγαλύτερο από τον προϋπολογισμό του υπό ανάθεση τμήματος στο οποίο συμμετέχουν (μη συμπεριλαμβανομένου του ΦΠΑ).

Σε περίπτωση ένωσης/κοινοπραξίας η παραπάνω απαιτούμενη οικονομική και χρηματοοικονομική επάρκεια μπορεί να καλύπτεται αθροιστικά από όλα τα μέλη της ένωσης/κοινοπραξίας.

Η ανωτέρω προϋπόθεση αφορά κάθε τμήμα ξεχωριστά και οι οικονομικοί φορείς οφείλουν να αποδείξουν τη συνδρομή της για κάθε τμήμα στο οποίο συμμετέχουν στο πλαίσιο του παρόντος διαγωνισμού.

Στην περίπτωση που ο υποψήφιος ανάδοχος συμμετέχει σε περισσότερα του ενός Τμήματα (Lot) τα στοιχεία της χρηματοοικονομικής του ικανότητας θα πρέπει να καλύπτουν αθροιστικά το σύνολο του προϋπολογισμού όλων των Τμημάτων (Lot) στα οποία συμμετέχει.

Στην περίπτωση μη κάλυψης του συνολικού προϋπολογισμού αθροιστικά των τμημάτων στα οποία τυχόν συμμετέχει ο υποψήφιος από τα στοιχεία χρηματοοικονομικής επάρκειάς του, τότε αποκλείεται για το σύνολο της προσφοράς του.

2.2.6 Τεχνική και επαγγελματική ικανότητα

Όσον αφορά στην τεχνική και επαγγελματική ικανότητα για την παρούσα διαδικασία σύναψης σύμβασης, οι οικονομικοί φορείς (ή εφόσον πρόκειται για ένωση/κοινοπραξία ένα τουλάχιστον μέλος αυτής) πρέπει να έχουν προβεί σε εμπρόθεσμη και προσήκουσα ολοκλήρωση ανάλογων έργων προμήθειας εξοπλισμού ή αγαθών **εντός των τελευταίων τριών (3) ετών, συν του τρέχοντος και πριν την ημερομηνία διενέργειας του διαγωνισμού.**

Ως ανάλογο έργο προμήθειας αγαθών ή εξοπλισμού νοείται το έργο που πληροί σωρευτικά τους παρακάτω όρους, δηλαδή:

(α) έχει ως αντικείμενο την προμήθεια ηλεκτρονικού εξοπλισμού ή ειδών επίπλωσης ή παροχή υπηρεσιών για ανάπτυξη λογισμικών,

(β) έχει προϋπολογισμό που κατ' ελάχιστον ανέρχεται στο 50% του προϋπολογισμού (χωρίς ΦΠΑ) του κάθε, υπό ανάθεση, τμήματος, και

(γ) έχει υλοποιηθεί εντός των τελευταίων τριών (3) συν του τρέχοντος ετών πριν από την καταληκτική ημερομηνία υποβολής προσφορών του παρόντος διαγωνισμού (2019, 2020, 2021 έως σήμερα). Ως ημερομηνία υλοποίησης νοείται η ημερομηνία που αναφέρεται στο πιστοποιητικό ή στη βεβαίωση παραλαβής του.

Για την σωρευτική πλήρωση των ανωτέρω, ο υποψήφιος μπορεί να επικαλεστεί στην προσφορά του από ένα έως και τρία ανάλογα έργα.

2.2.7 Πρότυπα διασφάλισης ποιότητας

Οι οικονομικοί φορείς για την παρούσα διαδικασία σύναψης σύμβασης οφείλουν να εφαρμόζουν μέτρα για την διασφάλιση της ποιότητας των παρεχόμενων υπηρεσιών όσον αφορά την προμήθεια του υπό ανάθεση εξοπλισμού και την παροχή υπηρεσιών υποστήριξης αυτού καθώς και της περιβαλλοντικής διαχείρισης.

Για την πλήρωση του παρόντος, απαιτείται η προσκόμιση πιστοποιητικών ISO 9001 ή ισοδυνάμων, καθώς και τυχόν άλλων επαγγελματικών πιστοποιήσεων ποιότητας και διοικητικών μέτρων που λαμβάνουν.

Η αναθέτουσα αρχή αναγνωρίζει ισοδύναμα πιστοποιητικά που έχουν εκδοθεί από φορείς διαπιστευμένους από ισοδύναμους Οργανισμούς διαπίστευσης, εδρεύοντες και σε άλλα κράτη - μέλη. Επίσης, κάνει δεκτά άλλα αποδεικτικά στοιχεία για ισοδύναμα μέτρα διασφάλισης ποιότητας, εφόσον ο ενδιαφερόμενος οικονομικός φορέας δεν είχε τη δυνατότητα να αποκτήσει τα εν λόγω πιστοποιητικά εντός των σχετικών προθεσμιών για λόγους για τους οποίους δεν ευθύνεται ο ίδιος, υπό την προϋπόθεση ότι ο οικονομικός φορέας αποδεικνύει ότι τα προτεινόμενα μέτρα διασφάλισης ποιότητας πληρούν τα απαιτούμενα πρότυπα διασφάλισης ποιότητας.

2.2.8 Στήριξη στην ικανότητα τρίτων – Υπεργολαβία

2.2.8.1. Στήριξη στην ικανότητα τρίτων

Οι οικονομικοί φορείς, αναφορικά με τα κριτήρια της οικονομικής και χρηματοοικονομικής επάρκειας (της παραγράφου 2.2.5) και με τα κριτήρια της τεχνικής και επαγγελματικής ικανότητας (της παραγράφου 2.2.6), μπορούν να στηρίζονται στις ικανότητες άλλων φορέων, ασχέτως της νομικής φύσης των δεσμών τους με αυτούς. Στην περίπτωση αυτή, αποδεικνύουν ότι θα έχουν στη διάθεσή τους τους αναγκαίους πόρους, με την προσκόμιση της σχετικής δέσμευσης των φορέων στην ικανότητα των οποίων στηρίζονται.

Όταν οι οικονομικοί φορείς στηρίζονται στις ικανότητες άλλων φορέων αναφορικά με τα κριτήρια που σχετίζονται με την απαιτούμενη με τη διακήρυξη οικονομική και χρηματοοικονομική επάρκεια, οι εν λόγω οικονομικοί φορείς και αυτοί στους οποίους στηρίζονται είναι από κοινού υπεύθυνοι για την εκτέλεση της σύμβασης.

Υπό τους ίδιους όρους οι ενώσεις οικονομικών φορέων μπορούν να στηρίζονται στις ικανότητες των συμμετεχόντων στην ένωση ή άλλων φορέων.

Η αναθέτουσα αρχή ελέγχει αν οι φορείς, στις ικανότητες των οποίων προτίθεται να στηριχθεί ο οικονομικός φορέας, πληρούν κατά περίπτωση τα σχετικά κριτήρια επιλογής και εάν συντρέχουν λόγοι αποκλεισμού της παραγράφου 2.2.3.. Ο οικονομικός φορέας υποχρεούται να αντικαταστήσει έναν φορέα στην ικανότητα του οποίου στηρίζεται, εφόσον ο τελευταίος δεν πληροί το σχετικό κριτήριο επιλογής ή για τον οποίο συντρέχουν λόγοι αποκλεισμού, εντός προθεσμίας τριάντα (30) ημερών από την σχετική πρόσκληση της αναθέτουσας αρχής, η οποία απευθύνεται στον οικονομικό φορέα μέσω της λειτουργικότητας «Επικοινωνία» του ΕΣΗΔΗΣ. Ο φορέας που αντικαθιστά φορέα του προηγούμενου εδαφίου δεν επιτρέπεται να αντικατασταθεί εκ νέου.

2.2.8.2 Υπεργολαβία

Ο οικονομικός φορέας αναφέρει στην προσφορά του το τμήμα της σύμβασης που προτίθεται να αναθέσει υπό μορφή υπεργολαβίας σε τρίτους, καθώς και τους υπεργολάβους που προτείνει. Στην περίπτωση που ο προσφέρων αναφέρει στην προσφορά του ότι προτίθεται να αναθέσει τμήμα(τα) της σύμβασης υπό μορφή υπεργολαβίας σε τρίτους σε ποσοστό που υπερβαίνει το τριάντα τοις εκατό (30%) της συνολικής αξίας της σύμβασης, η αναθέτουσα αρχή ελέγχει ότι δεν συντρέχουν οι λόγοι αποκλεισμού της παραγράφου 2.2.3 της παρούσας. Ο οικονομικός φορέας υποχρεούται να αντικαταστήσει έναν υπεργολάβο, εφόσον συντρέχουν στο πρόσωπό του λόγοι αποκλεισμού της ως άνω παραγράφου 2.2.3..

2.2.9 Κανόνες απόδειξης ποιοτικής επιλογής

Το δικαίωμα συμμετοχής των οικονομικών φορέων και οι όροι και προϋποθέσεις συμμετοχής τους, όπως ορίζονται στις παραγράφους 2.2.1 έως 2.2.8, κρίνονται κατά την υποβολή της προσφοράς δια του ΕΕΕΣ, κατά τα οριζόμενα στην παράγραφο 2.2.9.1, κατά την υποβολή των δικαιολογητικών της παραγράφου 2.2.9.2 και κατά τη σύναψη της σύμβασης με την κατάθεση της υπεύθυνης δήλωσης, της περ. δ' της παρ. 3 του άρθρου 105 του ν. 4412/2016 (όπως έχει αντικατασταθεί και ισχύει από το άρθρο 45 του ν. 4782/2021).

Στην περίπτωση που ο οικονομικός φορέας στηρίζεται στις ικανότητες άλλων φορέων, σύμφωνα με την παράγραφο 2.2.8. της παρούσας, οι φορείς στην ικανότητα των οποίων στηρίζεται υποχρεούνται να αποδεικνύουν, κατά τα οριζόμενα στις παραγράφους 2.2.9.1 και 2.2.9.2, ότι δεν συντρέχουν οι λόγοι αποκλεισμού της παραγράφου 2.2.3 της παρούσας και ότι πληρούν τα σχετικά κριτήρια επιλογής κατά περίπτωση.

Στην περίπτωση που ο οικονομικός φορέας αναφέρει στην προσφορά του ότι προτίθεται να αναθέσει τμήμα(τα) της σύμβασης υπό μορφή υπεργολαβίας σε τρίτους σε ποσοστό που υπερβαίνει το τριάντα τοις

εκατό (30%) της συνολικής αξίας της σύμβασης, οι υπερβολάβοι υποχρεούνται να αποδεικνύουν, κατά τα οριζόμενα στις παραγράφους 2.2.9.1 και 2.2.9.2, ότι δεν συντρέχουν οι λόγοι αποκλεισμού της παραγράφου 2.2.3 της παρούσας.

Αν επέλθουν μεταβολές στις προϋποθέσεις τις οποίες οι προσφέροντες δηλώσουν ότι πληρούν, σύμφωνα με το παρόν άρθρο, οι οποίες επέλθουν ή για τις οποίες λάβουν γνώση μετά την συμπλήρωση του ΕΕΕΣ και μέχρι την ημέρα της έγγραφης πρόσκλησης για την σύναψη του συμφωνητικού οι προσφέροντες οφείλουν να ενημερώσουν αμελλητί την αναθέτουσα αρχή.

2.2.9.1 Προκαταρκτική απόδειξη κατά την υποβολή προσφορών

Προς προκαταρκτική απόδειξη ότι οι προσφέροντες οικονομικοί φορείς: (α) δεν βρίσκονται σε μία από τις καταστάσεις της παραγράφου 2.2.3 και (β) πληρούν τα σχετικά κριτήρια επιλογής των παραγράφων 2.2.4, 2.2.5, 2.2.6 και 2.2.7 της παρούσας, προσκομίζουν κατά την υποβολή της προσφοράς τους ως δικαιολογητικό συμμετοχής, από το άρθρο 79 παρ. 1 και 3 του ν. 4412/2016 (όπως έχει τροποποιηθεί και ισχύει με άρθρο 27 του ν. 4782/2021) Ευρωπαϊκό Ενιαίο Έγγραφο Σύμβασης (ΕΕΕΣ), σύμφωνα με το επισυναπτόμενο στην παρούσα διακήρυξη **Παράρτημα VIII** το οποίο ισοδυναμεί με ενημερωμένη υπεύθυνη δήλωση, με τις συνέπειες του ν. 1599/1986. Το ΕΕΕΣ καταρτίζεται βάσει του τυποποιημένου εντύπου του Παραρτήματος 2 του Κανονισμού (ΕΕ) 2016/7 και συμπληρώνεται από τους προσφέροντες οικονομικούς φορείς σύμφωνα με τις οδηγίες του Παραρτήματος 1 του Κανονισμού (ΕΕ) 2016/7.

Ο Κανονισμός 2016/7 μπορεί αναζητηθεί στην ηλεκτρονική διεύθυνση:

http://eur-lex.europa.eu/legal-content/EL/TXT/?uri=OJ%3AJOL_2016_003_R_0004 και στην ιστοσελίδα της Ενιαίας Ανεξάρτητης Αρχής Δημοσίων Συμβάσεων www.eaadhsy.gr.

Αναλυτικές οδηγίες και πληροφορίες για το θεσμικό πλαίσιο, τον τρόπο χρήσης και συμπλήρωσης ηλεκτρονικών ΕΕΕΣ και της χρήσης του υποσυστήματος Promitheus ESPDint είναι αναρτημένες σε σχετική θεματική ενότητα στη Διαδικτυακή Πύλη (www.promitheus.gov.gr) του ΟΠΣ-ΕΣΗΔΗΣ.

Επισημαίνεται ότι, στη περίπτωση που οι υποψήφιοι οικονομικοί φορείς συμμετέχουν σε περισσότερα του ενός τμήματα του διαγωνισμού, οι υποψήφιοι οικονομικοί φορείς είναι υποχρεωμένοι να συμπληρώνουν και να υποβάλλουν ένα (1) ΕΕΕΣ ξεχωριστά για κάθε τμήμα του παρόντος διαγωνισμού προμήθειας εξοπλισμού στο οποίο συμμετέχουν.

Το ΕΕΕΣ φέρει υπογραφή με ημερομηνία εντός του χρονικού διαστήματος κατά το οποίο μπορούν να υποβάλλονται προσφορές. Αν στο διάστημα που μεσολαβεί μεταξύ της ημερομηνίας υπογραφής του ΕΕΕΣ και της καταληκτικής ημερομηνίας υποβολής προσφορών έχουν επέλθει μεταβολές στα δηλωθέντα στοιχεία, εκ μέρους του, στο ΕΕΕΣ, ο οικονομικός φορέας αποσύρει την προσφορά του, χωρίς να απαιτείται απόφαση της αναθέτουσας αρχής. Στη συνέχεια μπορεί να την υποβάλει εκ νέου με επίκαιρο ΕΕΕΣ.

Ο οικονομικός φορέας δύναται να διευκρινίζει τις δηλώσεις και πληροφορίες που παρέχει στο ΕΕΕΣ με συνοδευτική υπεύθυνη δήλωση, την οποία υποβάλλει μαζί με αυτό.

Κατά την υποβολή του ΕΕΕΣ, καθώς και της συνοδευτικής υπεύθυνης δήλωσης, είναι δυνατή, με μόνη την υπογραφή του κατά περίπτωση εκπροσώπου του οικονομικού φορέα, η προκαταρκτική απόδειξη των λόγων αποκλεισμού που αναφέρονται στην παράγραφο 2.2.3 της παρούσας, για το σύνολο των φυσικών προσώπων που είναι μέλη του διοικητικού, διευθυντικού ή εποπτικού οργάνου του ή έχουν εξουσία εκπροσώπησης, λήψης αποφάσεων ή ελέγχου σε αυτόν.

Ως εκπρόσωπος του οικονομικού φορέα νοείται ο νόμιμος εκπρόσωπος αυτού, όπως προκύπτει από το ισχύον καταστατικό ή το πρακτικό εκπροσώπησης του κατά το χρόνο υποβολής της προσφοράς ή το αρμοδίως εξουσιοδοτημένο φυσικό πρόσωπο να εκπροσωπεί τον οικονομικό φορέα για διαδικασίες σύναψης συμβάσεων ή για συγκεκριμένη διαδικασία σύναψης σύμβασης.

Στην περίπτωση υποβολής προσφοράς από ένωση οικονομικών φορέων το ΕΕΕΣ υποβάλλεται χωριστά από κάθε μέλος της ένωσης. Στο ΕΕΕΣ απαραίτητως πρέπει να προσδιορίζεται η έκταση και το είδος της συμμετοχής του (συμπεριλαμβανομένης της κατανομής αμοιβής μεταξύ τους) κάθε μέλους της ένωσης, καθώς και ο εκπρόσωπος/συντονιστής αυτής.

Ο οικονομικός φορέας φέρει την ειδική υποχρέωση, να δηλώσει, μέσω του ΕΕΕΣ, την κατάσταση του σε σχέση με τους λόγους που προβλέπονται στο άρθρο 73 του ν. 4412/2016 (όπως έχει αντικατασταθεί και ισχύει με το άρθρο 22 του ν. 4782/2021) και την παράγραφο 2.2.3 της παρούσης και ταυτόχρονα να επικαλεσθεί και τυχόν ληφθέντα μέτρα προς αποκατάσταση της αξιοπιστίας του.

Ιδίως επισημαίνεται ότι κατά την απάντηση οικονομικού φορέα στο σχετικό πεδίο του ΕΕΕΣ για τυχόν σύναψη συμφωνιών με άλλους οικονομικούς φορείς με στόχο τη στρέβλωση του ανταγωνισμού, η συνδρομή περιστάσεων, όπως η πάροδος της τριετούς περιόδου της ισχύος του λόγου αποκλεισμού (παραγράφου 10 του άρθρου 73 του ν. 4412/2016 (όπως έχει αντικατασταθεί και ισχύει με το άρθρο 22 του ν. 4782/2021)) ή η εφαρμογή της διάταξης της παραγράφου 3β του άρθρου 44 του ν. 3959/2011, σύμφωνα με την περ. γ της παραγράφου 2.2.3.3 της παρούσης, αναλύεται στο σχετικό πεδίο που προβάλλει κατόπιν θετικής απάντησης..

Όσον αφορά στις υποχρεώσεις του ως προς την καταβολή φόρων ή εισφορών κοινωνικής ασφάλισης (περ. α' και β' της παρ. 2 του άρθρου 73 του ν. 4412/2016 (όπως έχει αντικατασταθεί και ισχύει με το άρθρο 22 του ν. 4782/2021)) αυτές θεωρείται ότι δεν έχουν αθετηθεί εφόσον δεν έχουν καταστεί ληξιπρόθεσμες ή εφόσον έχουν υπαχθεί σε δεσμευτικό διακανονισμό που τηρείται. Στην περίπτωση αυτή, ο οικονομικός φορέας δεν υποχρεούται να απαντήσει καταφατικά στο σχετικό πεδίο του ΕΕΕΣ με το οποίο ερωτάται εάν ο οικονομικός φορέας έχει ανεκπλήρωτες υποχρεώσεις όσον αφορά στην καταβολή φόρων ή εισφορών κοινωνικής ασφάλισης ή, κατά περίπτωση, εάν έχει αθετήσει τις παραπάνω υποχρεώσεις του.

2.2.9.2 Αποδεικτικά μέσα

A. Για την απόδειξη της μη συνδρομής λόγων αποκλεισμού κατ' άρθρο 2.2.3 και της πλήρωσης των κριτηρίων ποιοτικής επιλογής κατά τις παραγράφους 2.2.4, 2.2.5, 2.2.6 και 2.2.7, οι οικονομικοί φορείς προσκομίζουν τα δικαιολογητικά του παρόντος. Η προσκόμιση των εν λόγω δικαιολογητικών γίνεται κατά τα οριζόμενα στο άρθρο 3.2 από τον προσωρινό ανάδοχο. Η αναθέτουσα αρχή μπορεί να ζητεί από προσφέροντες, σε οποιοδήποτε χρονικό σημείο κατά τη διάρκεια της διαδικασίας, να υποβάλλουν όλα ή ορισμένα δικαιολογητικά, όταν αυτό απαιτείται για την ορθή διεξαγωγή της διαδικασίας.

Οι οικονομικοί φορείς δεν υποχρεούνται να υποβάλλουν δικαιολογητικά ή άλλα αποδεικτικά στοιχεία, αν και στο μέτρο που η αναθέτουσα αρχή έχει τη δυνατότητα να λαμβάνει τα πιστοποιητικά ή τις συναφείς πληροφορίες απευθείας μέσω πρόσβασης σε εθνική βάση δεδομένων σε οποιοδήποτε κράτος - μέλος της Ένωσης, η οποία διατίθεται δωρεάν, όπως εθνικό μητρώο συμβάσεων, εικονικό φάκελο επιχείρησης, ηλεκτρονικό σύστημα αποθήκευσης εγγράφων ή σύστημα προεπιλογής. Η δήλωση για την πρόσβαση σε εθνική βάση δεδομένων εμπεριέχεται Ευρωπαϊκό Ενιαίο Έγγραφο Σύμβασης (ΕΕΕΣ), στο οποίο περιέχονται επίσης οι πληροφορίες που απαιτούνται για τον συγκεκριμένο σκοπό, όπως η ηλεκτρονική διεύθυνση της βάσης δεδομένων, τυχόν δεδομένα αναγνώρισης και, κατά περίπτωση, η απαραίτητη δήλωση συναίνεσης.

Οι οικονομικοί φορείς δεν υποχρεούνται να υποβάλουν δικαιολογητικά, όταν η αναθέτουσα αρχή που έχει αναθέσει τη σύμβαση διαθέτει ήδη τα ως άνω δικαιολογητικά και αυτά εξακολουθούν να ισχύουν.

Τα δικαιολογητικά του παρόντος υποβάλλονται και γίνονται αποδεκτά σύμφωνα με την παράγραφο 2.4.2.5. και 3.2 της παρούσας.

Τα αποδεικτικά έγγραφα συντάσσονται στην ελληνική γλώσσα ή συνοδεύονται από επίσημη μετάφρασή τους στην ελληνική γλώσσα σύμφωνα με την παράγραφο 2.1.4.

B.1. Για την απόδειξη της μη συνδρομής των λόγων αποκλεισμού της παραγράφου 2.2.3 οι προσφέροντες οικονομικοί φορείς προσκομίζουν αντίστοιχα τα παρακάτω δικαιολογητικά:

Αν το αρμόδιο για την έκδοση των ανωτέρω κράτος-μέλος ή χώρα δεν εκδίδει τέτοιου είδους έγγραφα ή πιστοποιητικά ή όπου το έγγραφο ή τα πιστοποιητικά αυτά δεν καλύπτουν όλες τις περιπτώσεις που αναφέρονται στις παραγράφους 2.2.3.1 και 2.2.3.2 περ. α' και β', καθώς και στην περ. β' της παραγράφου 2.2.3.3, τα έγγραφα ή τα πιστοποιητικά μπορεί να αντικαθίστανται από ένορκη βεβαίωση ή, στα κράτη - μέλη ή στις χώρες όπου δεν προβλέπεται ένορκη βεβαίωση, από υπεύθυνη δήλωση του ενδιαφερομένου ενώπιον αρμόδιας δικαστικής ή διοικητικής αρχής, συμβολαιογράφου ή αρμόδιου επαγγελματικού ή εμπορικού οργανισμού του κράτους - μέλους ή της χώρας καταγωγής ή της χώρας όπου είναι

εγκατεστημένος ο οικονομικός φορέας. Οι αρμόδιες δημόσιες αρχές παρέχουν, όπου κρίνεται αναγκαίο, επίσημη δήλωση στην οποία αναφέρεται ότι δεν εκδίδονται τα έγγραφα ή τα πιστοποιητικά της παρούσας παραγράφου ή ότι τα έγγραφα αυτά δεν καλύπτουν όλες τις περιπτώσεις που αναφέρονται στις παραγράφους 2.2.3.1 και 2.2.3.2 περ. α' και β', καθώς και στην περ. β' της παραγράφου 2.2.3.3. Οι επίσημες δηλώσεις καθίστανται διαθέσιμες μέσω του επιγραμμικού αποθετηρίου πιστοποιητικών (e-Certis) του άρθρου 81 του ν. 4412/2016.

Ειδικότερα οι οικονομικοί φορείς προσκομίζουν:

α) για την παράγραφο 2.2.3.1 απόσπασμα του σχετικού μητρώου, όπως του ποινικού μητρώου ή, ελλείψει αυτού, ισοδύναμο έγγραφο που εκδίδεται από αρμόδια δικαστική ή διοικητική αρχή του κράτους-μέλους ή της χώρας καταγωγής ή της χώρας όπου είναι εγκατεστημένος ο οικονομικός φορέας, από το οποίο προκύπτει ότι πληρούνται αυτές οι προϋποθέσεις.

Η υποχρέωση προσκόμισης του ως άνω αποσπάσματος αφορά και στα μέλη του διοικητικού, διευθυντικού ή εποπτικού οργάνου του εν λόγω οικονομικού φορέα ή στα πρόσωπα που έχουν εξουσία εκπροσώπησης, λήψης αποφάσεων ή ελέγχου σε αυτό κατά τα ειδικότερα αναφερόμενα στην ως άνω παράγραφο 2.2.3.1.,

β) για την παράγραφο 2.2.3.2 πιστοποιητικό που εκδίδεται από την αρμόδια αρχή του οικείου κράτους - μέλους ή χώρας, που να είναι σε ισχύ κατά το χρόνο υποβολής του, άλλως, στην περίπτωση που δεν αναφέρεται σε αυτό χρόνος ισχύος, που να έχει εκδοθεί έως τρεις (3) μήνες πριν από την υποβολή του.

Ιδίως οι οικονομικοί φορείς που είναι εγκατεστημένοι στην Ελλάδα προσκομίζουν:

i) Για την απόδειξη της εκπλήρωσης των φορολογικών υποχρεώσεων της παραγράφου 2.2.3.2 περίπτωση (α) αποδεικτικό ενημερότητας εκδιδόμενο από την Α.Α.Δ.Ε..

ii) Για την απόδειξη της εκπλήρωσης των υποχρεώσεων προς τους οργανισμούς κοινωνικής ασφάλισης της παραγράφου 2.2.3.2 περίπτωση α' πιστοποιητικό εκδιδόμενο από τον e-ΕΦΚΑ.

iii) Για την παράγραφο 2.2.3.2 περίπτωση α', πλέον των ως άνω πιστοποιητικών, υπεύθυνη δήλωση ότι δεν έχει εκδοθεί δικαστική ή διοικητική απόφαση με τελεσίδικη και δεσμευτική ισχύ για την αθέτηση των υποχρεώσεών τους όσον αφορά στην καταβολή φόρων ή εισφορών κοινωνικής ασφάλισης.

γ) για την παράγραφο 2.2.3.3. περίπτωση β' πιστοποιητικό που εκδίδεται από την αρμόδια αρχή του οικείου κράτους - μέλους ή χώρας, που να έχει εκδοθεί έως τρεις (3) μήνες πριν από την υποβολή του.

Ιδίως οι οικονομικοί φορείς που είναι εγκατεστημένοι στην Ελλάδα προσκομίζουν:

i) Ενιαίο Πιστοποιητικό Δικαστικής Φερεγγυότητας από το αρμόδιο Πρωτοδικείο, από το οποίο προκύπτει ότι δεν τελούν υπό πτώχευση, πτωχευτικό συμβιβασμό ή υπό αναγκαστική διαχείριση ή δικαστική εκκαθάριση ή ότι δεν έχουν υπαχθεί σε διαδικασία εξυγίανσης. Για τις ΙΚΕ προσκομίζεται επιπλέον και πιστοποιητικό του Γ.Ε.Μ.Η. περί μη έκδοσης απόφασης λύσης ή κατάθεσης αίτησης λύσης του νομικού προσώπου, ενώ για τις ΕΠΕ προσκομίζεται επιπλέον πιστοποιητικό μεταβολών.

ii) Πιστοποιητικό του Γ.Ε.Μ.Η. από το οποίο προκύπτει ότι το νομικό πρόσωπο δεν έχει λυθεί και τεθεί υπό εκκαθάριση με απόφαση των εταίρων.

iii) Εκτύπωση της καρτέλας "Στοιχεία Μητρώου/ Επιχείρησης" από την ηλεκτρονική πλατφόρμα της Ανεξάρτητης Αρχής Δημοσίων Εσόδων, όπως αυτά εμφανίζονται στο taxisnet, από την οποία να προκύπτει η μη αναστολή της επιχειρηματικής δραστηριότητάς τους.

Προκειμένου για τα σωματεία και τους συνεταιρισμούς, το Ενιαίο Πιστοποιητικό Δικαστικής Φερεγγυότητας εκδίδεται για τα σωματεία από το αρμόδιο Πρωτοδικείο, και για τους συνεταιρισμούς για το χρονικό διάστημα έως τις 31.12.2019 από το Ειρηνοδικείο και μετά την παραπάνω ημερομηνία από το Γ.Ε.Μ.Η..

δ) Για τις λοιπές περιπτώσεις της παραγράφου 2.2.3.3, υπεύθυνη δήλωση του προσφέροντος οικονομικού φορέα ότι δεν συντρέχουν στο πρόσωπό του οι οριζόμενοι στην παράγραφο λόγοι αποκλεισμού.

ε) για την παράγραφο 2.2.3.8. υπεύθυνη δήλωση του προσφέροντος οικονομικού φορέα περί μη επιβολής σε βάρος του της κύρωσης του οριζόντιου αποκλεισμού, σύμφωνα τις διατάξεις της κείμενης νομοθεσίας.

στ) για την παράγραφο 2.2.3.4 η αναθέτουσα αρχή ελέγχει επίσης, επί ποινή απαραδέκτου της προσφοράς, εάν στη διαδικασία συμμετέχει εξωχώρια εταιρεία από «μη συνεργάσιμα κράτη στον φορολογικό τομέα» κατά την έννοια των παρ. 3 και 4 του άρθρου 65 του ν. 4172/2013, καθώς και από κράτη που έχουν προνομιακό φορολογικό καθεστώς, όπως αυτά ορίζονται στον κατάλογο της απόφασης της παρ. 7 του άρθρου 65 του ως άνω Κώδικα, κατά τα αναφερόμενα στις περιπτώσεις α & β της παραγράφου 4 του άρθρου 4 του ν. 3310/2005.

Προς το σκοπό αυτό ο προσωρινός ανάδοχος, πέραν των ως άνω δικαιολογητικών ονομαστικοποίησης, προσκομίζει κατά το στάδιο κατακύρωσης υπεύθυνη δήλωση ότι δεν είναι εξωχώρια εταιρεία από «μη συνεργάσιμα κράτη στον φορολογικό τομέα» κατά την έννοια των παρ. 3 και 4 του άρθρου 65 του ν. 4172/2013, καθώς και από κράτη που έχουν προνομιακό φορολογικό καθεστώς, όπως αυτά ορίζονται στον κατάλογο της απόφασης της παρ. 7 του άρθρου 65 του ως άνω Κώδικα, και δεν εμπίπτει στις διατάξεις της παρ. 4 εδαφ. α & β του άρθρου 4 του Ν. 3310/2005, όπως ισχύει.

B.2. Για την απόδειξη της απαίτησης του άρθρου 2.2.4. (απόδειξη καταλληλότητας για την άσκηση επαγγελματικής δραστηριότητας) προσκομίζουν πιστοποιητικό/βεβαίωση του οικείου επαγγελματικού ή εμπορικού μητρώου του κράτους εγκατάστασης. Οι οικονομικοί φορείς που είναι εγκατεστημένοι σε κράτος μέλος της Ευρωπαϊκής Ένωσης προσκομίζουν πιστοποιητικό/βεβαίωση του αντίστοιχου επαγγελματικού ή εμπορικού μητρώου του Παραρτήματος XI του Προσαρτήματος Α' του ν. 4412/2016, με το οποίο πιστοποιείται αφενός η εγγραφή τους σε αυτό και αφετέρου το ειδικό επάγγελμά τους. Στην περίπτωση που χώρα δεν τηρεί τέτοιο μητρώο, το έγγραφο ή το πιστοποιητικό μπορεί να αντικαθίσταται από ένορκη βεβαίωση ή, στα κράτη - μέλη ή στις χώρες όπου δεν προβλέπεται ένορκη βεβαίωση, από υπεύθυνη δήλωση του ενδιαφερομένου ενώπιον αρμόδιας δικαστικής ή διοικητικής αρχής, συμβολαιογράφου ή αρμόδιου επαγγελματικού ή εμπορικού οργανισμού της χώρας καταγωγής ή της χώρας όπου είναι εγκατεστημένος ο οικονομικός φορέας ότι δεν τηρείται τέτοιο μητρώο και ότι ασκεί τη δραστηριότητα που απαιτείται για την εκτέλεση του αντικειμένου της υπό ανάθεση σύμβασης.

Οι εγκατεστημένοι στην Ελλάδα οικονομικοί φορείς προσκομίζουν βεβαίωση εγγραφής στο Βιοτεχνικό ή Εμπορικό ή Βιομηχανικό Επιμελητήριο ή στο Μητρώο Κατασκευαστών Αμυντικού Υλικού ή πιστοποιητικό που εκδίδεται από την οικεία υπηρεσία του Γ.Ε.Μ.Η. των ως άνω Επιμελητηρίων. Για την απόδειξη άσκησης γεωργικού ή κτηνοτροφικού επαγγέλματος, οι αναθέτουσες αρχές απαιτούν σχετική βεβαίωση άσκησης επαγγέλματος, από αρμόδια διοικητική αρχή ή αρχή Οργανισμού Τοπικής Αυτοδιοίκησης

Ειδικότερα για την εκπλήρωση των α1, α2, β1 και β2 του άρθρου 2.2.4, προσκομίζουν υπεύθυνη δήλωση όπου αναγράφουν τους αριθμούς ΕΜΠΑ των υπόχρεων (παρ. 1 του άρθρου 130 του Ν.4412/16 όπως τροποποιήθηκε και ισχύει).

Επισημαίνεται ότι, τα δικαιολογητικά που αφορούν στην απόδειξη της απαίτησης του άρθρου 2.2.4 (απόδειξη καταλληλότητας για την άσκηση επαγγελματικής δραστηριότητας) γίνονται αποδεκτά, εφόσον έχουν εκδοθεί έως τριάντα (30) εργάσιμες ημέρες πριν από την υποβολή τους, εκτός εάν, σύμφωνα με τις ειδικότερες διατάξεις αυτών, φέρουν συγκεκριμένο χρόνο ισχύος.

B.3. Για την απόδειξη της οικονομικής και χρηματοοικονομικής επάρκειας της παραγράφου 2.2.5 οι οικονομικοί φορείς προσκομίζουν ισολογισμούς ή αποσπάσματα ισολογισμών των τριών (3) προηγούμενων του έτους του διαγωνισμού οικονομικών χρήσεων, για τις οποίες έχουν δημοσιευτεί ισολογισμοί. Στις περιπτώσεις που παρίσταται σχετική εκ του νόμου υποχρέωση προς δημοσίευση ισολογισμών, προσκομίζονται τα ΦΕΚ δημοσίευσης αυτών. Για στοιχεία μετά την 1^η/1/2015, η σχετική υποχρέωση δημοσίευσης αντικαθίσταται με υποχρέωση δημοσίευσης στο διαδικτυακό τόπο του ΓΕΜΗ. Στην περίπτωση που ο υποψήφιος δεν υποχρεούται στην έκδοση ισολογισμών, υπεύθυνη δήλωση περί του ύψους του συνολικού κύκλου εργασιών κατά τη διάρκεια των τριών (3) τελευταίων χρήσεων με αιτιολόγηση της απαλλαγής του από την υποχρέωση έκδοσης ισολογισμών (π.χ. μνεία νομικής διάταξης κλπ).

Εάν η επιχείρηση του υποψήφιου λειτουργεί ή ασκεί επιχειρηματική δραστηριότητα σχετικά με την ζητούμενη προμήθεια, για χρονικό διάστημα που δεν επιτρέπει την έκδοση κατά νόμο τριών ισολογισμών, υποβάλλει τους ισολογισμούς, εφόσον υπάρχουν, ή τα σχετικά επίσημα στοιχεία που υπάρχουν κατά το διάστημα αυτό μαζί με υπεύθυνη δήλωση περί του συνολικού ύψους του κύκλου εργασιών για όσες διαχειριστικές χρήσεις δραστηριοποιείται.

Εάν ο οικονομικός φορέας, για βάσιμο λόγο, δεν είναι σε θέση να προσκομίσει τα ανωτέρω δικαιολογητικά, μπορεί να αποδεικνύει την οικονομική και χρηματοοικονομική του επάρκεια με οποιοδήποτε άλλο κατάλληλο έγγραφο.

B.4. Για την απόδειξη της τεχνικής ικανότητας της παραγράφου 2.2.6 οι οικονομικοί φορείς προσκομίζουν:

(α) **Περιγραφή** του ανάλογου έργου προμήθειας αγαθών, που υλοποίησε ο υποψήφιος **εντός των τελευταίων τριών (3) ετών, συν του τρέχοντος και πριν την ημερομηνία διενέργειας του διαγωνισμού.** (σε επιθυμητή έκταση όχι μεγαλύτερη της μιας σελίδας) με συμπλήρωση του κάτωθι πίνακα:

α/α	Φορέας Υλοποίησης	Αναθέτουσα Αρχή / Παραλήπτης	Τίτλος – Αντικείμενο Έργου	Διάρκεια Εκτέλεσης Έργου (από μμ/εε έως μμ/εε)	Συνολική Αξία (προ ΦΠΑ σε €)	% Συμμετοχής σε περίπτωση ένωσης ή κοινοπραξίας	Ημερομηνία υλοποίησης του Έργου	Προσκομισθέν Αποδεικτικό Στοιχείο (είδος & ημ/νία έκδοσης)

(β) Οι παραδόσεις αποδεικνύονται εάν μεν ο αποδέκτης είναι δημόσιος φορέας με πιστοποιητικά ή βεβαιώσεις που έχουν εκδοθεί ή θεωρηθεί από την αρμόδια αρχή ή με τις σχετικές συμβάσεις, εάν δε ο αποδέκτης είναι ιδιωτικός φορέας με βεβαίωση του αγοραστή ή εφόσον τούτο δεν είναι δυνατόν με απλή δήλωση του οικονομικού φορέα.

Βάσει του άρθρου 1 του Ν. 4250/2014, και εφόσον πληρούνται οι προϋποθέσεις της εν λόγω διάταξης, στην περίπτωση των εγγράφων που εκδόθηκαν από υπηρεσίες ή φορείς του δημόσιου τομέα γίνονται αποδεκτά τα ευκρινή φωτοαντίγραφα των πρωτοτύπων εγγράφων ή των ακριβών αντιγράφων τους. Ομοίως γίνονται αποδεκτά ευκρινή φωτοαντίγραφα από αντίγραφα ιδιωτικών εγγράφων τα οποία έχουν επικυρωθεί από δικηγόρο, καθώς και ευκρινή φωτοαντίγραφα από τα πρωτότυπα όσων ιδιωτικών εγγράφων φέρουν θεώρηση από υπηρεσίες και φορείς του δημόσιου τομέα. Ομοίως, υποβάλλονται και γίνονται υποχρεωτικά αποδεκτά ευκρινή φωτοαντίγραφα από αντίγραφα εγγράφων που έχουν εκδοθεί από αλλοδαπές αρχές και έχουν επικυρωθεί από δικηγόρο.

B.5. Για την απόδειξη της συμμόρφωσής τους με πρότυπα διασφάλισης ποιότητας και πρότυπα περιβαλλοντικής διαχείρισης της παραγράφου 2.2.7 οι οικονομικοί φορείς προσκομίζουν πιστοποιητικό διασφάλισης ποιότητας από εθνικά πρότυπα που αποτελούν μεταφορά ευρωπαϊκών προτύπων, από διεθνή πρότυπα που έχουν θεσπισθεί από ευρωπαϊκούς οργανισμούς τυποποίησης ή - όταν αυτά δεν υπάρχουν - από εθνικά πρότυπα, από εθνικές τεχνικές εγκρίσεις κατά ISO 9001:2008 ή «ισοδύναμο, που να είναι σε ισχύ την ημερομηνία διενέργειας του διαγωνισμού. Σε αντίθετη περίπτωση ο Διαγωνιζόμενος θα αποκλείεται από τον διαγωνισμό.

B.6. Για την απόδειξη της νόμιμης εκπροσώπησης, στις περιπτώσεις που ο οικονομικός φορέας είναι νομικό πρόσωπο και εγγράφεται υποχρεωτικά ή προαιρετικά, κατά την κείμενη νομοθεσία, και δηλώνει την εκπροσώπηση και τις μεταβολές της σε αρμόδια αρχή (πχ ΓΕΜΗ), προσκομίζει σχετικό πιστοποιητικό ισχύουσας εκπροσώπησης, το οποίο πρέπει να έχει εκδοθεί έως τριάντα (30) εργάσιμες ημέρες πριν από την υποβολή του, εκτός αν αυτό φέρει συγκεκριμένο χρόνο ισχύος.

Ειδικότερα για τους ημεδαπούς οικονομικούς φορείς προσκομίζονται:

i) **για την απόδειξη της νόμιμης εκπροσώπησης**, στις περιπτώσεις που ο οικονομικός φορέας είναι νομικό πρόσωπο και υποχρεούται, κατά την κείμενη νομοθεσία, να δηλώνει την εκπροσώπηση και τις μεταβολές της στο ΓΕΜΗ, προσκομίζει σχετικό πιστοποιητικό ισχύουσας εκπροσώπησης, το οποίο πρέπει να έχει εκδοθεί έως τριάντα (30) εργάσιμες ημέρες πριν από την υποβολή του.

ii) Για την **απόδειξη της νόμιμης σύστασης και των μεταβολών** του νομικού προσώπου γενικό πιστοποιητικό μεταβολών του ΓΕΜΗ, εφόσον έχει εκδοθεί έως τρεις (3) μήνες πριν από την υποβολή του.

Στις λοιπές περιπτώσεις τα κατά περίπτωση νομιμοποιητικά έγγραφα σύστασης και νόμιμης εκπροσώπησης (όπως καταστατικά, πιστοποιητικά μεταβολών, αντίστοιχα ΦΕΚ, αποφάσεις συγκρότησης οργάνων

διοίκησης σε σώμα, κλπ., ανάλογα με τη νομική μορφή του οικονομικού φορέα), συνοδευόμενα από υπεύθυνη δήλωση του νόμιμου εκπροσώπου ότι εξακολουθούν να ισχύουν κατά την υποβολή τους.

Σε περίπτωση που για τη διενέργεια της παρούσας διαδικασίας ανάθεσης έχουν χορηγηθεί εξουσίες σε πρόσωπο πλέον αυτών που αναφέρονται στα παραπάνω έγγραφα, προσκομίζεται επιπλέον απόφαση-πρακτικό του αρμοδίου καταστατικού οργάνου διοίκησης του νομικού προσώπου με την οποία χορηγήθηκαν οι σχετικές εξουσίες. Όσον αφορά τα φυσικά πρόσωπα, εφόσον έχουν χορηγηθεί εξουσίες σε τρίτα πρόσωπα, προσκομίζεται εξουσιοδότηση του οικονομικού φορέα.

Οι αλλοδαποί οικονομικοί φορείς προσκομίζουν τα προβλεπόμενα, κατά τη νομοθεσία της χώρας εγκατάστασης, αποδεικτικά έγγραφα, και εφόσον δεν προβλέπονται, υπεύθυνη δήλωση του νόμιμου εκπροσώπου, από την οποία αποδεικνύονται τα ανωτέρω ως προς τη νόμιμη σύσταση, μεταβολές και εκπροσώπηση του οικονομικού φορέα.

Οι ως άνω υπεύθυνες δηλώσεις γίνονται αποδεκτές, εφόσον έχουν συνταχθεί μετά την κοινοποίηση της πρόσκλησης για την υποβολή των δικαιολογητικών.

Από τα ανωτέρω έγγραφα πρέπει να προκύπτουν η νόμιμη σύσταση του οικονομικού φορέα, όλες οι σχετικές τροποποιήσεις των καταστατικών, το/τα πρόσωπο/α που δεσμεύει/ουν νόμιμα την εταιρία κατά την ημερομηνία διενέργειας του διαγωνισμού (νόμιμος εκπρόσωπος, δικαίωμα υπογραφής κλπ.), τυχόν τρίτοι, στους οποίους έχει χορηγηθεί εξουσία εκπροσώπησης, καθώς και η θητεία του/των ή/και των μελών του οργάνου διοίκησης/ νόμιμου εκπροσώπου.

B.7. Οι οικονομικοί φορείς που είναι εγγεγραμμένοι σε επίσημους καταλόγους που προβλέπονται από τις εκάστοτε ισχύουσες εθνικές διατάξεις ή διαθέτουν πιστοποίηση από οργανισμούς πιστοποίησης που συμμορφώνονται με τα ευρωπαϊκά πρότυπα πιστοποίησης, κατά την έννοια του Παραρτήματος VIII του Προσαρτήματος Α' του ν. 4412/2016, μπορούν να προσκομίζουν στις αναθέτουσες αρχές πιστοποιητικό εγγραφής εκδιδόμενο από την αρμόδια αρχή ή το πιστοποιητικό που εκδίδεται από τον αρμόδιο οργανισμό πιστοποίησης.

Στα πιστοποιητικά αυτά αναφέρονται τα δικαιολογητικά βάσει των οποίων έγινε η εγγραφή των εν λόγω οικονομικών φορέων στον επίσημο κατάλογο ή η πιστοποίηση και η κατάταξη στον εν λόγω κατάλογο.

Η πιστοποιούμενη εγγραφή στους επίσημους καταλόγους από τους αρμόδιους οργανισμούς ή το πιστοποιητικό, που εκδίδεται από τον οργανισμό πιστοποίησης, συνιστά τεκμήριο καταλληλότητας όσον αφορά τις απαιτήσεις ποιοτικής επιλογής, τις οποίες καλύπτει ο επίσημος κατάλογος ή το πιστοποιητικό.

Οι οικονομικοί φορείς που είναι εγγεγραμμένοι σε επίσημους καταλόγους απαλλάσσονται από την υποχρέωση υποβολής των δικαιολογητικών που αναφέρονται στο πιστοποιητικό εγγραφής τους. Ειδικώς όσον αφορά την καταβολή των εισφορών κοινωνικής ασφάλισης και των φόρων και τελών, προσκομίζονται επιπροσθέτως της βεβαίωσης εγγραφής στον επίσημο κατάλογο και πιστοποιητικά, κατά τα οριζόμενα ανωτέρω στην περίπτωση Β.1, υποπερ. i, ii και iii της περ. β.

B.8. Οι ενώσεις οικονομικών φορέων που υποβάλλουν κοινή προσφορά, υποβάλλουν τα παραπάνω, κατά περίπτωση δικαιολογητικά, για κάθε οικονομικό φορέα που συμμετέχει στην ένωση, σύμφωνα με τα ειδικότερα προβλεπόμενα στο άρθρο 19 παρ. 2 του ν. 4412/2016.

B.9. Στην περίπτωση που οι οικονομικοί φορέας έχουν επικαλεστεί ότι επιθυμούν να στηριχθούν στις ικανότητες άλλων φορέων, σύμφωνα με την παράγραφο 2.2.8., για την απόδειξη ότι θα έχει στη διάθεσή του τους αναγκαίους πόρους, προσκομίζει, ιδίως, σχετική έγγραφη δέσμευση των φορέων αυτών για τον σκοπό αυτό. Ειδικότερα, προσκομίζεται έγγραφο (συμφωνητικό ή σε περίπτωση νομικού προσώπου απόφαση του αρμοδίου οργάνου διοίκησης αυτού ή σε περίπτωση φυσικού προσώπου υπεύθυνη δήλωση), δυνάμει του οποίου αμφότεροι, διαγωνιζόμενος οικονομικός φορέας και τρίτος φορέας, εγκρίνουν τη μεταξύ τους συνεργασία για την κατά περίπτωση παροχή προς τον διαγωνιζόμενο της χρηματοοικονομικής ή/και τεχνικής ή/και επαγγελματικής ικανότητας του φορέα, ώστε αυτή να είναι στη διάθεση του διαγωνιζόμενου για την εκτέλεση της Σύμβασης. Η σχετική αναφορά θα πρέπει να είναι λεπτομερής και να αναφέρει κατ' ελάχιστον τους συγκεκριμένους πόρους που θα είναι διαθέσιμοι για την εκτέλεση της σύμβασης και τον τρόπο δια του οποίου θα χρησιμοποιηθούν αυτοί για την εκτέλεση της σύμβασης. Ο τρίτος θα δεσμεύεται ρητά ότι θα διαθέσει στον διαγωνιζόμενο τους συγκεκριμένους πόρους κατά τη

διάρκεια της σύμβασης και ο διαγωνιζόμενος ότι θα κάνει χρήση αυτών σε περίπτωση που του ανατεθεί η σύμβαση.

Σε περίπτωση που ο τρίτος διαθέτει χρηματοοικονομική επάρκεια, θα δηλώνει επίσης ότι καθίσταται από κοινού με τον διαγωνιζόμενο υπεύθυνος για την εκτέλεση της σύμβασης.

Σε περίπτωση που ο τρίτος διαθέτει στοιχεία τεχνικής ή επαγγελματικής καταλληλότητας που σχετίζονται με τους τίτλους σπουδών και τα επαγγελματικά προσόντα που ορίζονται στην περίπτωση στ' του Μέρους II του Παραρτήματος XII του Προσαρτήματος Α του ν. 4412/2016 ή με την σχετική επαγγελματική εμπειρία, θα δεσμεύεται ότι θα εκτελέσει τις εργασίες ή υπηρεσίες για τις οποίες απαιτούνται οι συγκεκριμένες ικανότητες, δηλώνοντας το τμήμα της σύμβασης που θα εκτελέσει.

B.10. Στην περίπτωση που ο οικονομικός φορέας δηλώνει στην προσφορά του ότι θα κάνει χρήση υπεργολάβων, στις ικανότητες των οποίων δεν στηρίζεται, προσκομίζεται υπεύθυνη δήλωση του προσφέροντος με αναφορά του τμήματος της σύμβασης το οποίο προτίθεται να αναθέσει σε τρίτους υπό μορφή υπεργολαβίας και υπεύθυνη δήλωση των υπεργολάβων ότι αποδέχονται την εκτέλεση των εργασιών.

B.11. Επισημαίνεται ότι γίνονται αποδεκτές:

(α) οι ένορκες βεβαιώσεις που αναφέρονται στην παρούσα Διακήρυξη, εφόσον έχουν συνταχθεί έως τρεις (3) μήνες πριν από την υποβολή τους,

(β) οι υπεύθυνες δηλώσεις, εφόσον έχουν συνταχθεί μετά την κοινοποίηση της πρόσκλησης για την υποβολή των δικαιολογητικών. Σημειώνεται ότι δεν απαιτείται θεώρηση του γνησίου της υπογραφής τους.

2.3 Κριτήρια Ανάθεσης

2.3.1 Κριτήριο ανάθεσης

Κριτήριο ανάθεσης της Σύμβασης είναι, ανά τμήμα, η **πλέον συμφέρουσα από οικονομική άποψη προσφορά βάσει τιμής.**

2.4 Κατάρτιση - Περιεχόμενο Προσφορών

2.4.1 Γενικοί όροι υποβολής προσφορών

Οι προσφορές υποβάλλονται με βάση τα αναφερόμενα στο άρθρο 1.3 και τις απαιτήσεις που ορίζονται στο **Παράρτημα III** της παρούσας διακήρυξης, για το σύνολο της προκηρυχθείσας ποσότητας των ειδών της προμήθειας, ανά τμήμα χωρίς να επιτρέπονται ή/και να γίνονται δεκτές εναλλακτικές προσφορές ή/και προσφορές που υποβάλλονται για μέρος των ζητούμενων αγαθών.

Οι υποψήφιοι μπορούν να υποβάλλουν προσφορά για ένα ή περισσότερα τμήματα, αλλά για το σύνολο των ζητούμενων ειδών και ποσοτήτων κάθε τμήματος. Προσφορές για μέρος των ζητούμενων ειδών και ποσοτήτων κάθε τμήματος, καθώς και εναλλακτικές προσφορές δεν γίνονται δεκτές και απορρίπτονται ως απαράδεκτες.

Η ένωση οικονομικών φορέων υποβάλλει κοινή προσφορά, η οποία υπογράφεται υποχρεωτικά ηλεκτρονικά είτε από όλους τους οικονομικούς φορείς που αποτελούν την ένωση, είτε από εκπρόσωπό τους νομίμως εξουσιοδοτημένο. Στην προσφορά, απαραίτητως πρέπει να προσδιορίζεται η έκταση και το είδος της συμμετοχής του (συμπεριλαμβανομένης της κατανομής αμοιβής μεταξύ τους) κάθε μέλους της ένωσης, καθώς και ο εκπρόσωπος/συντονιστής αυτής.

Οι οικονομικοί φορείς μπορούν να αποσύρουν την προσφορά τους, πριν την καταληκτική ημερομηνία υποβολής προσφοράς, χωρίς να απαιτείται έγκριση εκ μέρους του αποφαινομένου οργάνου της αναθέτουσας αρχής, υποβάλλοντας έγγραφη ειδοποίηση προς την αναθέτουσα αρχή μέσω της λειτουργικότητας «Επικοινωνία» του ΟΠΣ ΕΣΗΔΗΣ.

2.4.2 Χρόνος και Τρόπος υποβολής προσφορών

2.4.2.1 Οι προσφορές υποβάλλονται από τους ενδιαφερόμενους ηλεκτρονικά, μέσω του ΕΣΗΔΗΣ, μέχρι την καταληκτική ημερομηνία και ώρα που ορίζει η παρούσα διακήρυξη, στην Ελληνική Γλώσσα, σε ηλεκτρονικό φάκελο, σύμφωνα με τα αναφερόμενα στο ν. 4412/2016, ιδίως στα άρθρα 36 (όπως έχει αντικατασταθεί και ισχύει με το άρθρο 4 του ν. 4782/2021) και 37 (όπως έχει τροποποιηθεί και ισχύει με το άρθρο 5 του ν. 4782/2021) και στην κατ' εξουσιοδότηση της παρ. 5 του άρθρου 36 του ν. 4412/2016 (όπως έχει αντικατασταθεί και ισχύει με το άρθρο 4 του ν. 4782/2021) εκδοθείσα υπ' αριθμ. 64233/08.06.2021 (Β'2453/09.06.2021) Κοινή Απόφαση των Υπουργών Ανάπτυξης και Επενδύσεων και Ψηφιακής Διακυβέρνησης με θέμα «Ρυθμίσεις τεχνικών ζητημάτων που αφορούν την ανάθεση των Δημοσίων Συμβάσεων Προμηθειών και Υπηρεσιών με χρήση των επιμέρους εργαλείων και διαδικασιών του Εθνικού Συστήματος Ηλεκτρονικών Δημοσίων Συμβάσεων (ΕΣΗΔΗΣ)» (εφεξής Κ.Υ.Α. ΕΣΗΔΗΣ Προμήθειες και Υπηρεσίες).

Για τη συμμετοχή στο διαγωνισμό οι ενδιαφερόμενοι οικονομικοί φορείς απαιτείται να διαθέτουν προηγμένη ηλεκτρονική υπογραφή που υποστηρίζεται τουλάχιστον από αναγνωρισμένο (εγκεκριμένο) πιστοποιητικό, το οποίο χορηγήθηκε από πάροχο υπηρεσιών πιστοποίησης, ο οποίος περιλαμβάνεται στον κατάλογο εμπιστευσης που προβλέπεται στην απόφαση 2009/767/ΕΚ και σύμφωνα με τα οριζόμενα στο Κανονισμό (ΕΕ) 910/2014 και να εγγραφούν στο ΟΠΣ ΕΣΗΔΗΣ, σύμφωνα με την περ. β της παρ. 2 του άρθρου 37 του ν. 4412/2016 (όπως έχει τροποποιηθεί και ισχύει με το άρθρο 5 του ν. 4782/2021) και τις διατάξεις του άρθρου 6 της Κ.Υ.Α. ΕΣΗΔΗΣ Προμήθειες και Υπηρεσίες υπ' αριθμ. 64233/08.06.2021 (Β'2453/09.06.2021).

2.4.2.2. Ο χρόνος υποβολής της προσφοράς μέσω του ΟΠΣ-ΕΣΗΔΗΣ βεβαιώνεται αυτόματα από το ΟΠΣ-ΕΣΗΔΗΣ με υπηρεσίες χρονοσήμανσης, σύμφωνα με τα οριζόμενα στο άρθρο 37 του ν. 4412/2016 (όπως έχει τροποποιηθεί και ισχύει με το άρθρο 5 του ν. 4782/2021) και τις διατάξεις του άρθρου 10 της ως άνω κοινής υπουργικής απόφασης.

Μετά την παρέλευση της καταληκτικής ημερομηνίας και ώρας, δεν υπάρχει η δυνατότητα υποβολής προσφοράς στο ΟΠΣ-ΕΣΗΔΗΣ. Σε περιπτώσεις τεχνικής αδυναμίας λειτουργίας του ΟΠΣ-ΕΣΗΔΗΣ, η αναθέτουσα αρχή ρυθμίζει τα της συνέχειας του διαγωνισμού με αιτιολογημένη απόφασή της.

2.4.2.3. Οι οικονομικοί φορείς υποβάλλουν με την προσφορά τους τα ακόλουθα σύμφωνα με τις διατάξεις του άρθρου 13 της ως άνω Κ.Υ.Α. ΕΣΗΔΗΣ Προμήθειες και Υπηρεσίες υπ' αριθμ. 64233/08.06.2021 (Β'2453/09.06.2021):

(α) έναν ηλεκτρονικό (υπο)φάκελο με την ένδειξη «Δικαιολογητικά Συμμετοχής–Τεχνική Προσφορά», στον οποίο περιλαμβάνεται το σύνολο των κατά περίπτωση απαιτούμενων δικαιολογητικών και η τεχνική προσφορά, σύμφωνα με τις διατάξεις της κείμενης νομοθεσίας και την παρούσα.

(β) έναν ηλεκτρονικό (υπο)φάκελο με την ένδειξη «Οικονομική Προσφορά», στον οποίο περιλαμβάνεται η οικονομική προσφορά του οικονομικού φορέα και το σύνολο των κατά περίπτωση απαιτούμενων δικαιολογητικών.

Ως υποφάκελος νοείται κατηγορία επισυναπτόμενων αρχείων στο σύστημα.

Από τον οικονομικό φορέα σημαίνονται, με χρήση της σχετικής λειτουργικότητας του ΟΠΣ-ΕΣΗΔΗΣ, τα στοιχεία εκείνα της προσφοράς του που έχουν εμπιστευτικό χαρακτήρα, σύμφωνα με τα οριζόμενα στο άρθρο 21 του ν. 4412/2016. Εφόσον ένας οικονομικός φορέας χαρακτηρίζει πληροφορίες ως εμπιστευτικές, λόγω ύπαρξης τεχνικού ή εμπορικού απορρήτου, στη σχετική δήλωσή του, αναφέρει ρητά όλες τις σχετικές διατάξεις νόμου ή διοικητικές πράξεις που επιβάλλουν την εμπιστευτικότητα της συγκεκριμένης πληροφορίας.

Δεν χαρακτηρίζονται ως εμπιστευτικές πληροφορίες οι σχετικές με τις τιμές μονάδος, τις προσφερόμενες ποσότητες, την οικονομική προσφορά και τα στοιχεία της τεχνικής προσφοράς που χρησιμοποιούνται για την αξιολόγησή της.

2.4.2.4. Εφόσον οι οικονομικοί φορείς καταχωρίσουν τα στοιχεία, μεταδεδομένα και συνημμένα ηλεκτρονικά αρχεία, που αφορούν δικαιολογητικά συμμετοχής-τεχνικής προσφοράς και οικονομικής

προσφοράς τους στις αντίστοιχες ειδικές ηλεκτρονικές φόρμες του ΟΠΣ-ΕΣΗΔΗΣ, στην συνέχεια, μέσω σχετικής λειτουργικότητας, εξάγουν αναφορές (εκτυπώσεις) σε μορφή ηλεκτρονικών αρχείων με μορφότυπο pdf, τα οποία αποτελούν συνοπτική αποτύπωση των καταχωρισμένων στοιχείων. Τα ηλεκτρονικά αρχεία των εν λόγω αναφορών (εκτυπώσεων) υπογράφονται ψηφιακά, σύμφωνα με τις προβλεπόμενες διατάξεις (περ. β της παρ. 2 του άρθρου 37 του ν. 4412/2016 (όπως έχει τροποποιηθεί και ισχύει με το άρθρο 5 του ν. 4782/2021) και επισυνάπτονται από τον οικονομικό φορέα στους αντίστοιχους υποφακέλους. Επισημαίνεται ότι η εξαγωγή και η επισύναψη των προαναφερθέντων αναφορών (εκτυπώσεων) δύναται να πραγματοποιείται για κάθε υποφάκελο ξεχωριστά, από τη στιγμή που έχει ολοκληρωθεί η καταχώριση των στοιχείων σε αυτόν.

Σημειώνεται ότι στις ειδικές ηλεκτρονικές φόρμες του ΕΣΗΔΗΣ δεν αποτυπώνονται οι τεχνικές προδιαγραφές και οι οικονομικοί όροι της παρούσας, γι' αυτό οι οικονομικοί φορείς θα πρέπει να επισυνάψουν ηλεκτρονικά υπογεγραμμένα τα σχετικά ηλεκτρονικά αρχεία της τεχνικής και οικονομικής προσφοράς σύμφωνα με τις οδηγίες των άρθρων:

2.4.3 «Περιεχόμενα Φακέλου “Δικαιολογητικά Συμμετοχής- Τεχνική Προσφορά”» και

2.4.4 «Περιεχόμενα Φακέλου “Οικονομική Προσφορά”/Τρόπος σύνταξης και υποβολής οικονομικών προσφορών».

2.4.2.5. Ειδικότερα, όσον αφορά τα συνημμένα ηλεκτρονικά αρχεία της προσφοράς, οι Οικονομικοί Φορείς τα καταχωρίζουν στους ανωτέρω (υπο)φακέλους μέσω του Υποσυστήματος, ως εξής :

Τα έγγραφα που καταχωρίζονται στην ηλεκτρονική προσφορά, και δεν απαιτείται να προσκομισθούν και σε έντυπη μορφή, γίνονται αποδεκτά κατά περίπτωση, σύμφωνα με τα προβλεπόμενα στις διατάξεις:

α) είτε των άρθρων 13, 14 και 28 του ν. 4727/2020 (Α' 184) περί ηλεκτρονικών δημοσίων εγγράφων που φέρουν ηλεκτρονική υπογραφή ή σφραγίδα και, εφόσον πρόκειται για αλλοδαπά δημόσια ηλεκτρονικά έγγραφα, εάν φέρουν επισημείωση e-Apostille

β) είτε των άρθρων 15 και 27 του ν. 4727/2020 (Α' 184) περί ηλεκτρονικών ιδιωτικών εγγράφων που φέρουν ηλεκτρονική υπογραφή ή σφραγίδα

γ) είτε του άρθρου 11 του ν. 2690/1999 (Α' 45),

δ) είτε της παρ. 2 του άρθρου 37 του ν. 4412/2016 (όπως έχει τροποποιηθεί και ισχύει με το άρθρο 5 του ν. 4782/2021), περί χρήσης ηλεκτρονικών υπογραφών σε ηλεκτρονικές διαδικασίες δημοσίων συμβάσεων,

ε) είτε της παρ. 8 του άρθρου 92 του ν. 4412/2016 (όπως έχει τροποποιηθεί και ισχύει με το άρθρο 34 του ν. 4782/2021), περί συνυποβολής υπεύθυνης δήλωσης στην περίπτωση απλής φωτοτυπίας ιδιωτικών εγγράφων..

Επιπλέον, δεν προσκομίζονται σε έντυπη μορφή τα ΦΕΚ και ενημερωτικά και τεχνικά φυλλάδια και άλλα έντυπα, εταιρικά ή μη, με ειδικό τεχνικό περιεχόμενο, δηλαδή έντυπα με αμιγώς τεχνικά χαρακτηριστικά, όπως αριθμούς, αποδόσεις σε διεθνείς μονάδες, μαθηματικούς τύπους και σχέδια.

Ειδικότερα, τα στοιχεία και δικαιολογητικά για τη συμμετοχή του Οικονομικού Φορέα στη διαδικασία καταχωρίζονται από αυτόν σε μορφή ηλεκτρονικών αρχείων με μορφότυπο pdf.

Ο Οικονομικός Φορέας δύναται να καταχωρίζει ηλεκτρονικά αρχεία άλλων μορφότυπων, εφόσον αυτό απαιτείται ή κρίνεται απαραίτητο για την καλύτερη αποτύπωση, αξιολόγηση ή αξιοποίηση της πληροφορίας που αυτό περιέχει (ενδεικτικά: χρονοπρογραμματισμός έργου σε μορφότυπο MPP/MPX, υπολογιστικά φύλλα σε μορφότυπο XLS/XLSX, βίντεο σε μορφότυπο MPG/AVI/MP4 κ.α.)

Έως την ημέρα και ώρα αποσφράγισης των προσφορών προσκομίζονται με ευθύνη του οικονομικού φορέα στην αναθέτουσα αρχή, σε έντυπη μορφή και σε κλειστό-ούς φάκελο-ους, στον οποίο αναγράφεται ο αποστολέας και ως παραλήπτης η Επιτροπή Διαγωνισμού του παρόντος διαγωνισμού, τα στοιχεία της ηλεκτρονικής προσφοράς του, τα οποία απαιτείται να προσκομισθούν σε πρωτότυπη μορφή. Τέτοια στοιχεία και δικαιολογητικά ενδεικτικά είναι :

α) η πρωτότυπη εγγυητική επιστολή συμμετοχής, πλην των περιπτώσεων που αυτή εκδίδεται ηλεκτρονικά, άλλως η προσφορά απορρίπτεται ως απαράδεκτη,

β) αυτά που δεν υπάγονται στις διατάξεις του άρθρου 11 παρ. 2 του ν. 2690/1999,

γ) ιδιωτικά έγγραφα τα οποία δεν έχουν επικυρωθεί από δικηγόρο ή δεν φέρουν θεώρηση από υπηρεσίες και φορείς της περίπτωσης α της παρ. 2 του άρθρου 11 του ν. 2690/1999 ή δεν συνοδεύονται από υπεύθυνη δήλωση για την ακρίβειά τους, καθώς και

δ) τα αλλοδαπά δημόσια έντυπα έγγραφα που φέρουν την επισημείωση της Χάγης (Apostille), ή προξενική θεώρηση και δεν έχουν επικυρωθεί από δικηγόρο.

Σε περίπτωση μη υποβολής ενός ή περισσότερων από τα ως άνω στοιχεία και δικαιολογητικά που υποβάλλονται σε έντυπη μορφή, πλην της πρωτότυπης εγγύησης συμμετοχής, η αναθέτουσα αρχή δύναται να ζητήσει τη συμπλήρωση και υποβολή τους, σύμφωνα με το άρθρο 102 του ν. 4412/2016.

Στα αλλοδαπά δημόσια έγγραφα και δικαιολογητικά εφαρμόζεται η Συνθήκη της Χάγης της 5ης.10.1961, που κυρώθηκε με το ν. 1497/1984 (Α' 188), εφόσον συντάσσονται σε κράτη που έχουν προσχωρήσει στην ως άνω Συνθήκη, άλλως φέρουν προξενική θεώρηση. Απαλλάσσονται από την απαίτηση επικύρωσης (με Apostille ή Προξενική Θεώρηση) αλλοδαπά δημόσια έγγραφα όταν καλύπτονται από διμερείς ή πολυμερείς συμφωνίες που έχει συνάψει η Ελλάδα (ενδεικτικά «Σύμβαση νομικής συνεργασίας μεταξύ Ελλάδας και Κύπρου – 05.03.1984» (κυρωτικός ν.1548/1985, «Σύμβαση περί απαλλαγής από την επικύρωση ορισμένων πράξεων και εγγράφων – 15.09.1977» (κυρωτικός ν.4231/2014)). Επίσης απαλλάσσονται από την απαίτηση επικύρωσης ή παρόμοιας διατύπωσης δημόσια έγγραφα που εκδίδονται από τις αρχές κράτους μέλους που υπάγονται στον Καν ΕΕ 2016/1191 για την απλούστευση των απαιτήσεων για την υποβολή ορισμένων δημοσίων εγγράφων στην ΕΕ, όπως, ενδεικτικά, το λευκό ποινικό μητρώο, υπό τον όρο ότι τα σχετικά με το γεγονός αυτό δημόσια έγγραφα εκδίδονται για πολίτη της Ένωσης από τις αρχές του κράτους μέλους της ιθαγένειάς του.

Επίσης, γίνονται υποχρεωτικά αποδεκτά ευκρινή φωτοαντίγραφα εγγράφων που έχουν εκδοθεί από αλλοδαπές αρχές και έχουν επικυρωθεί από δικηγόρο, σύμφωνα με τα προβλεπόμενα στην παρ. 2 περ. β του άρθρου 11 του ν. 2690/1999 “Κώδικας Διοικητικής Διαδικασίας”, όπως αντικαταστάθηκε ως άνω με το άρθρο 1 παρ.2 του ν.4250/2014.

Οι πρωτότυπες εγγυήσεις συμμετοχής, πλην των εγγυήσεων που εκδίδονται ηλεκτρονικά, προσκομίζονται, με ευθύνη του οικονομικού φορέα, σε κλειστό φάκελο, στον οποίο αναγράφεται ο αποστολέας, τα στοιχεία του παρόντος διαγωνισμού και ως παραλήπτης η Επιτροπή Διαγωνισμού, το αργότερο πριν την ημερομηνία και ώρα αποσφράγισης των προσφορών που ορίζεται στην παρ. 3.1 της παρούσας, άλλως η προσφορά απορρίπτεται ως απαράδεκτη, μετά από γνώμη της Επιτροπής Διαγωνισμού.

Η προσκόμιση των εγγυήσεων συμμετοχής πραγματοποιείται είτε με κατάθεση του ως άνω φακέλου στην υπηρεσία πρωτοκόλλου της αναθέτουσας αρχής, είτε με την αποστολή του ταχυδρομικώς, επί αποδείξει. Το βάρος απόδειξης της έγκαιρης προσκόμισης φέρει ο οικονομικός φορέας. Το εμπρόθεσμο αποδεικνύεται με την επίκληση του αριθμού πρωτοκόλλου ή την προσκόμιση του σχετικού αποδεικτικού αποστολής κατά περίπτωση.

Στην περίπτωση που επιλεγεί η αποστολή του φακέλου της εγγύησης συμμετοχής ταχυδρομικώς, ο οικονομικός φορέας αναρτά, εφόσον δεν διαθέτει αριθμό έγκαιρης εισαγωγής του φακέλου του στο πρωτόκολλο της αναθέτουσας αρχής, το αργότερο έως την ημερομηνία και ώρα αποσφράγισης των προσφορών, μέσω της λειτουργικότητας «Επικοινωνία», τα σχετικά αποδεικτικά στοιχεία προσκόμισης (αποδεικτικό κατάθεσης σε υπηρεσίες ταχυδρομείου- ταχυμεταφορών), προκειμένου να ενημερώσει την αναθέτουσα αρχή περί της τήρησης της υποχρέωσής του σχετικά με την (εμπρόθεσμη) προσκόμιση της εγγύησης συμμετοχής του στον παρόντα διαγωνισμό.

2.4.3 Περιεχόμενα Φακέλου «Δικαιολογητικά Συμμετοχής/Τεχνική Προσφορά»

2.4.3.1 Δικαιολογητικά Συμμετοχής

Τα στοιχεία και δικαιολογητικά για την συμμετοχή των οικονομικών φορέων στη διαγωνιστική διαδικασία περιλαμβάνουν με ποινή αποκλεισμού τα ακόλουθα υπο α και β στοιχεία: (α) το Ευρωπαϊκό Ενιαίο Έγγραφο Σύμβασης (ΕΕΕΣ), όπως προβλέπεται στις παρ. 1 και 3 του άρθρου 79 του ν. 4412/2016 και τη συνοδευτική υπεύθυνη δήλωση με την οποία ο οικονομικός φορέας δύναται να διευκρινίζει τις πληροφορίες που παρέχει

με το ΕΕΕΣ σύμφωνα με την παρ. 9 του ίδιου άρθρου και (β) την εγγύηση συμμετοχής, όπως προβλέπεται στο άρθρο 72 του ν.4412/2016 και τις παραγράφους 2.1.5 και 2.2.2 αντίστοιχα της παρούσας διακήρυξης.

Οι προσφέροντες συμπληρώνουν το σχετικό υπόδειγμα ΕΕΕΣ, το οποίο αποτελεί αναπόσπαστο μέρος της παρούσας Διακήρυξης (**Παράρτημα VIII**).

Η συμπλήρωσή του δύναται να πραγματοποιηθεί με χρήση του υποσυστήματος Promitheus ESPDint, προσβάσιμου μέσω της Διαδικτυακής Πύλης www.promitheus.gov.gr του ΟΠΣ-ΕΣΗΔΗΣ, ή άλλης σχετικής συμβατής πλατφόρμας υπηρεσιών διαχείρισης ηλεκτρονικών ΕΕΕΣ. Οι Οικονομικοί Φορείς δύνανται για αυτό το σκοπό να αξιοποιήσουν το αντίστοιχο ηλεκτρονικό αρχείο με μορφότυπο XML που αποτελεί επικουρικό στοιχείο των εγγράφων της σύμβασης.

Το συμπληρωμένο από τον Οικονομικό Φορέα ΕΕΕΣ, καθώς και η τυχόν συνοδευτική αυτού υπεύθυνη δήλωση, υποβάλλονται σύμφωνα με την περίπτωση δ της παραγράφου 2.4.2.5 της παρούσας, σε ψηφιακά υπογεγραμμένο ηλεκτρονικό αρχείο με μορφότυπο pdf.

Πληροφορίες και σχετικές οδηγίες για τη συμπλήρωσή του ΕΕΕΣ μπορούν να αναζητηθούν στην ηλεκτρονική διεύθυνση www.promitheus.gov.gr του ΕΣΗΔΗΣ ή στην ιστοσελίδα www.eadhsy.gr της Ενιαίας Ανεξάρτητης Αρχής Δημοσίων Συμβάσεων.

Όταν ο οικονομικός φορέας στηρίζεται στις ικανότητες άλλων φορέων, σύμφωνα με το άρθρο 78 του ν. 4412/2016 (όπως έχει τροποποιηθεί και ισχύει με το άρθρο 26 του ν. 4782/2021), το ΕΕΕΣ περιέχει επίσης τις ως άνω πληροφορίες όσον αφορά τους φορείς αυτούς. Το ΕΕΕΣ αποτελείται από επίσημη δήλωση του οικονομικού φορέα ότι ο σχετικός λόγος αποκλεισμού δεν ισχύει και/ή ότι πληρούται το σχετικό κριτήριο επιλογής και παρέχει τις κατάλληλες πληροφορίες, όπως απαιτείται από την αναθέτουσα αρχή. Το ΕΕΕΣ προσδιορίζει τη δημόσια αρχή ή το τρίτο μέρος που είναι υπεύθυνο για την έκδοση των σχετικών δικαιολογητικών και περιλαμβάνει επίσημη δήλωση ότι ο οικονομικός φορέας θα είναι σε θέση, εφόσον του ζητηθεί και χωρίς καθυστέρηση, να προσκομίσει τα εν λόγω δικαιολογητικά.

Οι ενώσεις οικονομικών φορέων που υποβάλλουν κοινή προσφορά, υποβάλλουν το ΕΕΕΣ για κάθε οικονομικό φορέα που συμμετέχει στην ένωση.

Επισημαίνεται ότι, στη περίπτωση προσφοράς (συμμετοχής) σε περισσότερα του ενός τμήματα, οι υποψήφιοι υποβάλλουν με τα δικαιολογητικά συμμετοχής ξεχωριστό ΕΕΕΣ, για κάθε τμήμα του έργου στο οποίο συμμετέχουν.

2.4.3.2 Τεχνική Προσφορά

Η τεχνική προσφορά θα πρέπει να καλύπτει όλες τις γενικές προδιαγραφές και τις προδιαγραφές των ειδών που έχουν τεθεί από την αναθέτουσα αρχή και αναφέρονται στο **Παράρτημα III** της παρούσας με τη μορφή ΠΙΝΑΚΩΝ ΣΥΜΜΟΡΦΩΣΗΣ. Η τεχνική προσφορά περιλαμβάνει επίσης και τα έγγραφα και δικαιολογητικά, βάσει των οποίων θα αξιολογηθεί η καταλληλότητα των προσφερόμενων ειδών, με βάση το κριτήριο ανάθεσης, σύμφωνα με αναλυτικώς τα αναφερόμενα στο **Παράρτημα III**.

Οι οικονομικοί φορείς αναφέρουν το τμήμα της σύμβασης που προτίθενται να αναθέσουν υπό μορφή υπερβολαβίας σε τρίτους, καθώς και τους υπερβολαβίους που προτείνουν.

A) Τρόπος υποβολής :

Η τεχνική προσφορά **υποβάλλεται ηλεκτρονικά** στον υποφάκελο με την ένδειξη «Δικαιολογητικά Συμμετοχής/Τεχνική Προσφορά».

Η τεχνική προσφορά συντάσσεται συμπληρώνοντας την αντίστοιχη ειδική ηλεκτρονική φόρμα του συστήματος. Στην συνέχεια, το σύστημα παράγει σχετικό ηλεκτρονικό αρχείο τύπου pdf, το οποίο υπογράφεται ψηφιακά και υποβάλλεται από τον υποψήφιο. Τα στοιχεία που περιλαμβάνονται στην ειδική ηλεκτρονική φόρμα του συστήματος και του παραγόμενου ψηφιακά υπογεγραμμένου ηλεκτρονικού αρχείου πρέπει να ταυτίζονται. Σε αντίθετη περίπτωση, το σύστημα παράγει σχετικό μήνυμα και ο υποψήφιος καλείται να παράγει εκ νέου το ηλεκτρονικό αρχείο τύπου pdf.

Εφόσον απαιτήσεις της διακήρυξης για την τεχνική προσφορά δεν έχουν αποτυπωθεί στο σύνολό τους στις ειδικές ηλεκτρονικές φόρμες του συστήματος, ο υποψήφιος επισυνάπτει στην τεχνική του προσφορά ψηφιακά υπογεγραμμένα τα σχετικά ηλεκτρονικά αρχεία.

B) Περιεχόμενο τεχνικής προσφοράς:

Η τεχνική προσφορά πρέπει να περιλαμβάνει, επί ποινή αποκλεισμού, τα ακόλουθα:

- Την αναλυτική και σαφή παρουσίαση της μεθοδολογίας με την οποία οι οικονομικοί φορείς θα εκτελέσουν το Έργο σε όλες του τις πτυχές στην οποία θα έχει συμπεριληφθεί και οποιοδήποτε επιπλέον στοιχείο τεκμηριώνει πληρέστερα την προσφορά τους και απαντά στις επιμέρους απαιτήσεις που τίθενται στην παρούσα διακήρυξη, σύμφωνα με τους Πίνακες Συμμόρφωσης.
- Το τεκμηριωτικό υλικό για τον εξοπλισμό και το λογισμικό (εγχειρίδια, τεχνικά φυλλάδια κτλ).
- Για το τμήμα 1 αναλυτική περιγραφή της τεχνικής προσφοράς τους με την ανάλογη τεκμηρίωση συνοδευόμενη από κατάλληλο αποδεικτικό υλικό
- Για το τμήμα 2 τους ΠΙΝΑΚΕΣ ΣΥΜΜΟΡΦΩΣΗΣ του Παραρτήματος III συμπληρωμένους κατάλληλα και σύμφωνα με τις κάτωθι οδηγίες (**τονίζεται ότι είναι υποχρεωτική η απάντηση σε όλα τα σημεία των Πινάκων Συμμόρφωσης και η παροχή όλων των πληροφοριών που ζητούνται**):

Στη Στήλη «ΠΡΟΔΙΑΓΡΑΦΗ», περιγράφονται αναλυτικά οι αντίστοιχοι τεχνικοί όροι, υποχρεώσεις ή επεξηγήσεις για τα οποία θα πρέπει να δοθούν αντίστοιχες απαντήσεις.

Αν στη στήλη «ΑΠΑΙΤΗΣΗ» έχει συμπληρωθεί η λέξη «ΝΑΙ» ή ένας αριθμός (που σημαίνει υποχρεωτικό αριθμητικό μέγεθος της προδιαγραφής και απαιτεί συμμόρφωση) τότε η αντίστοιχη προδιαγραφή είναι υποχρεωτική για τον υποψήφιο, θεωρούμενη ως απαραίτητος όρος σύμφωνα με την παρούσα διακήρυξη. Προσφορές που δεν καλύπτουν πλήρως απαραίτητους όρους απορρίπτονται ως απαράδεκτες.

Στη στήλη «ΑΠΑΝΤΗΣΗ» σημειώνεται η απάντηση του Αναδόχου που έχει τη μορφή ΝΑΙ/ΟΧΙ εάν η αντίστοιχη προδιαγραφή πληρούται ή όχι από την Προσφορά ή ένα αριθμητικό μέγεθος που δηλώνει την ποσότητα του αντίστοιχου χαρακτηριστικού στην Προσφορά. Απλή κατάφαση ή επεξήγηση δεν αποτελεί απόδειξη πλήρωσης της προδιαγραφής και η αρμόδια Επιτροπή έχει την υποχρέωση ελέγχου και επιβεβαίωσης της πλήρωσης της απαίτησης (ιδιαίτερα αν αυτή αποτελεί ελάχιστη).

Στη στήλη «ΠΑΡΑΠΟΜΠΗ» θα καταγραφεί η σαφής παραπομπή σε Παράρτημα της τεχνικής προσφοράς το οποίο θα περιλαμβάνει αριθμημένα Τεχνικά Φυλλάδια κατασκευαστών ή αναλυτικές τεχνικές περιγραφές των υπηρεσιών, του εξοπλισμού ή του τρόπου διασύνδεσης και λειτουργίας ή αναφορές μεθοδολογίας εγκατάστασης και υποστήριξης κλπ., που κατά την κρίση του υποψηφίου Αναδόχου τεκμηριώνουν τα στοιχεία των Πινάκων Συμμόρφωσης. Στην αρχή του Παραρτήματος καταγράφεται αναλυτικός πίνακας των περιεχόμενων του.

Είναι ιδιαίτερα επιθυμητή η πληρέστερη συμπλήρωση των παραπομπών, οι οποίες πρέπει να είναι κατά το δυνατόν συγκεκριμένες (π.χ. Τεχνικό Φυλλάδιο 3, Σελ. 4 Παράγραφος 4 κλπ.). Αντίστοιχα στο τεχνικό φυλλάδιο ή στη σχετική αναφορά, μεθοδολογικό εργαλείο, τεχνική κλπ. θα υπογραμμιστεί το σημείο που τεκμηριώνει τη συμφωνία ή υπερκάλυψη και θα σημειωθεί η αντίστοιχη παράγραφος του Πίνακα Συμμόρφωσης στην οποία καταγράφεται η ζητούμενη προδιαγραφή (π.χ. Προδ. 4.18).

Η αρμόδια Επιτροπή θα αξιολογήσει τα παρεχόμενα από τους υποψήφιους στοιχεία κατά την αξιολόγηση των τεχνικών προσφορών.

Σε περίπτωση που δεν έχει συμπληρωθεί η στήλη «ΑΠΑΝΤΗΣΗ», για έστω και ένα από τους όρους στους Πίνακες Συμμόρφωσης, τότε θεωρείται ότι δεν υπάρχει απάντηση στο σχετικό όρο.

Γ) Διευκρινίσεις επί της υποβολής των Τεχνικών Προσφορών

Τα ανωτέρω στοιχεία και δικαιολογητικά της τεχνικής προσφοράς του υποψηφίου υποβάλλονται από αυτόν ηλεκτρονικά σε μορφή αρχείου τύπου .pdf (όσα υπογράφονται από τον ίδιο φέρουν ηλεκτρονική υπογραφή) και προσκομίζονται κατά περίπτωση από αυτόν το αργότερο πριν την ημερομηνία και ώρα αποσφράγισης των προσφορών που ορίζεται **στο άρθρο 1.5** της παρούσας (αφορά στα δικαιολογητικά και τα στοιχεία που δεν έχουν εκδοθεί/συνταχθεί από τον ίδιο τον υποψήφιο και κατά συνέπεια δεν φέρουν την ψηφιακή του υπογραφή).

Προσοχή: Ο συμπληρωμένος πίνακας συμμόρφωσης, καθώς και όλα όσα συνυποβάλλονται ηλεκτρονικά ως παραπομπές τεκμηρίωσης (προσπέκτους, τεχνικά φυλλάδια, διαφημιστικά ή τεχνικά έντυπα, εγχειρίδια χρήσης, πιστοποιητικά, δηλώσεις, βεβαιώσεις κλπ), **εξαιρούνται από την υποχρέωση προσκόμισής τους εντός της ανωτέρω προθεσμίας**. Εφόσον τα ηλεκτρονικά υποβαλλόμενα τεχνικά φυλλάδια (προσπέκτους, τεχνικά φυλλάδια, διαφημιστικά ή τεχνικά έντυπα, εγχειρίδια χρήσης κ.λπ.) δεν είναι τα ψηφιακά υπογεγραμμένα από τον κατασκευαστή, θα πρέπει να συνοδεύονται από υπεύθυνη δήλωση του προσφέροντα ψηφιακά υπογεγραμμένη στην οποία να δηλώνει πως τα αναγραφόμενα σε αυτά στοιχεία ταυτίζονται με αυτά του κατασκευαστή. Τα πιστοποιητικά/δηλώσεις/βεβαιώσεις (ISO, CE, Energy Star, EPEAT κ.λπ.) μπορούν να υποβληθούν ως επικυρωμένα αντίγραφα ή ως απλές φωτοτυπίες συνοδευόμενες από υπεύθυνη δήλωση ψηφιακά υπογεγραμμένη, στην οποία βεβαιώνεται η ακρίβειά τους.

Κατά την υποβολή της προσφοράς από τον υποψήφιο σημαίνονται από αυτόν με χρήση του σχετικού πεδίου του συστήματος τα στοιχεία εκείνα της προσφοράς του που έχουν εμπιστευτικό χαρακτήρα. Τα στοιχεία αυτά αφορούν, ιδίως, τα τεχνικά ή εμπορικά απόρρητα και τις εμπιστευτικές πτυχές των προσφορών.

Οι τυχόν απαιτούμενες δηλώσεις ή υπεύθυνες δηλώσεις του παρόντος άρθρου που υπογράφονται ψηφιακά από τους έχοντες υποχρέωση προς τούτο, δεν απαιτείται να φέρουν σχετική θεώρηση γνησίου υπογραφής.

Στην περίπτωση όπου προσκομισθούν μεν στοιχεία από τον συμμετέχοντα, αλλά διαπιστωθεί ότι ορισμένα από αυτά που έχουν υποβληθεί με ηλεκτρονικό τρόπο και θα έπρεπε να προσκομισθούν, δεν προσκομίσθηκαν, τότε η αναθέτουσα αρχή απαιτεί από τον προσφέροντα να τα προσκομίσει, ο οποίος με τη σειρά του είναι υποχρεωμένος να τα προσκομίσει εντός της προθεσμίας που θα του ορισθεί.

Η αναθέτουσα αρχή διατηρεί το δικαίωμα να απαιτήσει από τον προσφέροντα να προσκομίσει το σύνολο ή μέρος των τεχνικών φυλλαδίων που έχει υποβάλει ηλεκτρονικά και ο συμμετέχων είναι υποχρεωμένος να τα προσκομίσει εντός της προθεσμίας που θα του τεθεί.

Σημειώνεται ότι η αναγραφή τιμής ή οιοδήποτε στοιχείου παραπέμπει στην Οικονομική Προσφορά στον φάκελο της τεχνικής προσφοράς αποτελεί λόγο απόρριψης της προσφοράς του υποψηφίου.

Προσφορά που δεν καλύπτει πλήρως απαραίτους όρους της διακήρυξης απορρίπτεται. Ομοίως απορρίπτεται και προσφορά που παρουσιάζει ουσιώδεις αποκλίσεις από τους όρους και τις τεχνικές προδιαγραφές της διακήρυξης.

2.4.4 Περιεχόμενα Φακέλου «Οικονομική Προσφορά» / Τρόπος σύνταξης και υποβολής οικονομικών προσφορών

Ο (υπο)φάκελος με την ένδειξη «Οικονομική Προσφορά» περιλαμβάνει την οικονομική προσφορά των συμμετεχόντων στο διαγωνισμό οικονομικών φορέων η οποία, επί ποινή απορρίψεως, υποβάλλεται ηλεκτρονικά.

Η οικονομική προσφορά συντάσσεται με βάση το αναγραφόμενο στην παρούσα κριτήριο ανάθεσης, ήτοι την πλέον συμφέρουσα οικονομική προσφορά βάσει τιμής.

Εφόσον η οικονομική προσφορά δεν έχει αποτυπωθεί στο σύνολό της στις ειδικές ηλεκτρονικές φόρμες του συστήματος, ο υποψήφιος επισυνάπτει ψηφιακά υπογεγραμμένα τα σχετικά ηλεκτρονικά αρχεία που έχουν αναρτηθεί στο περιβάλλον του συστημικού διαγωνισμού, στα οποία θα πρέπει να σημειώνονται οι αντίστοιχες ποσότητες κατ' αντιστοιχία με το ηλεκτρονικό αρχείο τύπου .pdf που παράγεται από το ΟΠΣ-ΕΣΗΔΗΣ.

Ο Πίνακας Οικονομικής Προσφοράς που καλούνται να συμπληρώσουν οι υποψήφιοι οικονομικοί φορείς παρατίθεται στο **Παράρτημα II** της παρούσας.

Ο διαγωνισμός κατακυρώνεται **ανά τμήμα** στον υποψήφιο που έχει υποβάλλει την πλέον συμφέρουσα από οικονομική άποψη προσφορά βάσει τιμής.

Σημειώνεται ότι η οικονομική προσφορά θα είναι με **σταθερή τιμή (fixed price)** και **δεσμευτική** για τον υποψήφιο για το σύνολο της προμήθειας, μεταφοράς, εγκατάστασης και επίδειξης καλής λειτουργίας των ειδών του εξοπλισμού, και θα περιλαμβάνει κατ' ελάχιστο το σύνολο των απαιτούμενων ειδών εξοπλισμού που αναφέρονται στην διακήρυξη **ανά τμήμα** καθώς και οποιωνδήποτε άλλων υλικών ή παρελκόμενων (πέραν αυτών που αναφέρονται στη διακήρυξη) που θα απαιτηθούν για την ολοκλήρωση του έργου, χωρίς αύξηση του συμβατικού τιμήματος.

Η οικονομική προσφορά (προσφερόμενη τιμή) δίδεται σε ευρώ. Η συνολική προσφερόμενη τιμή αναγράφεται υποχρεωτικά αριθμητικώς και ολογράφως. Σε περίπτωση αντιφάσεων υπερισχύει η τιμή ολογράφως. Η τιμή των προς προμήθεια ειδών δίνεται ανά μονάδα.

Οι τιμές αναγράφονται υποχρεωτικά σε ευρώ με συμπληρωμένο υποχρεωτικά και το δεύτερο δεκαδικό ψηφίο ακόμη και όταν είναι μηδενικό. Η τιμή μη συμπεριλαμβανομένου του Φ.Π.Α. θα λαμβάνεται υπόψη για τη σύγκριση των προσφορών. Οι προσφερόμενες τιμές είναι σταθερές καθ' όλη τη διάρκεια της σύμβασης και δεν αναπροσαρμόζονται, δοθέντος ότι ο ανάδοχος θεωρεί τον κίνδυνο απρόοπτου μεταβολής των οικονομικών συνθηκών ως ενδεχόμενο και τον αποδέχεται. Προσφορά που θέτει όρο αναπροσαρμογής απορρίπτεται ως απαράδεκτη

Στην τιμή περιλαμβάνονται οι υπέρ τρίτων κρατήσεις, ως και κάθε άλλη επιβάρυνση, σύμφωνα με την κείμενη νομοθεσία, μη συμπεριλαμβανομένου Φ.Π.Α., για παράδοση των ειδών στον τόπο και με τον τρόπο που προβλέπεται στα έγγραφα της παρούσας. Οι υπέρ τρίτων κρατήσεις υπόκεινται στο εκάστοτε ισχύον αναλογικό τέλος χαρτοσήμου 3% και στην επ' αυτού εισφορά υπέρ ΟΓΑ 20%.

Ως απαράδεκτες θα απορρίπτονται προσφορές στις οποίες: (α) δεν δίνεται τιμή σε ευρώ ή που καθορίζεται σχέση ευρώ προς ξένο νόμισμα, (β) δεν προκύπτει με σαφήνεια η προσφερόμενη τιμή, με την επιφύλαξη του άρθρου 102 του ν. 4412/2016 (όπως έχει αντικατασταθεί και ισχύει με το άρθρο 42 του ν. 4782/2021) και (γ) η τιμή υπερβαίνει τον προϋπολογισμό της σύμβασης που καθορίζεται και τεκμηριώνεται από την αναθέτουσα αρχή.

Οι οικονομικοί φορείς θα πρέπει να επιλέγουν στη προσφορά τους με σαφήνεια ένα από τους τρόπους πληρωμής που περιγράφονται στο άρθρο 5.1 (παράγραφος 5.1.1) της παρούσας διακήρυξης.

2.4.5 Χρόνος ισχύος των προσφορών

Οι υποβαλλόμενες προσφορές ισχύουν και δεσμεύουν τους οικονομικούς φορείς για διάστημα **διακοσίων εβδομήντα (270) ημερών** που προσμετρώνται από την επόμενη της διενέργειας του διαγωνισμού. Προσφορά η οποία ορίζει χρόνο ισχύος μικρότερο από τον ανωτέρω προβλεπόμενο απορρίπτεται μη κανονική.

Η ισχύς της προσφοράς μπορεί να παρατείνεται εγγράφως, εφόσον τούτο ζητηθεί από την αναθέτουσα αρχή, πριν από τη λήξη της, με αντίστοιχη παράταση της εγγύησης συμμετοχής σύμφωνα με τα οριζόμενα στο άρθρο 72 παρ. 1 του ν. 4412/2016 (όπως έχει αντικατασταθεί και ισχύει από το άρθρο 21 του ν. 4782/2021) και την παράγραφο 2.2.2. της παρούσας, κατ' ανώτατο όριο για χρονικό διάστημα ίσο με την προβλεπόμενη ως άνω αρχική διάρκεια (δηλαδή μέχρι διακόσιες εβδομήντα (270) ημέρες).

Μετά τη λήξη και του παραπάνω ανώτατου ορίου χρόνου παράτασης ισχύος της προσφοράς, τα αποτελέσματα της διαδικασίας ανάθεσης ματαιώνονται, εκτός αν η αναθέτουσα αρχή κρίνει, κατά περίπτωση, αιτιολογημένα, ότι η συνέχιση της διαδικασίας εξυπηρετεί το δημόσιο συμφέρον, οπότε οι οικονομικοί φορείς που συμμετέχουν στη διαδικασία μπορούν να επιλέξουν είτε να παρατείνουν την προσφορά και την εγγύηση συμμετοχής τους, εφόσον τους ζητηθεί πριν την πάροδο του ανωτέρω ανώτατου ορίου παράτασης της προσφοράς τους είτε όχι. Στην τελευταία περίπτωση, η διαδικασία συνεχίζεται με όσους παρέτειναν τις προσφορές τους και αποκλείονται οι λοιποί οικονομικοί φορείς.

Σε περίπτωση που λήξει ο χρόνος ισχύος των προσφορών και δεν ζητηθεί παράταση της προσφοράς, η αναθέτουσα αρχή δύναται με αιτιολογημένη απόφασή της, εφόσον η εκτέλεση της σύμβασης εξυπηρετεί το δημόσιο συμφέρον, να ζητήσει εκ των υστέρων από τους οικονομικούς φορείς που συμμετέχουν στη διαδικασία να παρατείνουν την προσφορά τους.

Ο υποψήφιος στον οποίο θα γίνει κατακύρωση είναι υποχρεωμένος να παρατείνει την ισχύ της Εγγυητικής Επιστολής Συμμετοχής για όσο διάστημα διαρκεί η διαδικασία κατάρτισης της Σύμβασης.

2.4.6 Λόγοι απόρριψης προσφορών

Η αναθέτουσα αρχή με βάση τα αποτελέσματα του ελέγχου και της αξιολόγησης των προσφορών, απορρίπτει, σε κάθε περίπτωση, προσφορά:

(α) η οποία αποκλίνει από अपαράβατους όρους περί σύνταξης και υποβολής της προσφοράς ή δεν υποβάλλεται εμπρόθεσμα, με τον τρόπο και με το περιεχόμενο που ορίζεται στην παρούσα και συγκεκριμένα στις παραγράφους 2.4.1 (Γενικοί όροι υποβολής προσφορών), 2.4.2. (Χρόνος και τρόπος υποβολής προσφορών), 2.4.3. (Περιεχόμενα φακέλου «Δικαιολογητικά Συμμετοχής/Τεχνική Προσφορά»), 2.4.4. (Περιεχόμενα φακέλου «Οικονομική Προσφορά»/Τρόπος σύνταξης και υποβολής οικονομικών προσφορών), 2.4.5. (Χρόνος ισχύος προσφορών), 3.1. (Αποσφράγιση και αξιολόγηση προσφορών), 3.2 (Πρόσκληση υποβολής δικαιολογητικών προσωρινού αναδόχου - Δικαιολογητικά προσωρινού αναδόχου) της παρούσας,

(β) η οποία περιέχει ατελείς, ελλυπείς, ασαφείς ή λανθασμένες πληροφορίες ή τεκμηρίωση, συμπεριλαμβανομένων των πληροφοριών που περιέχονται στο ΕΕΕΣ, εφόσον αυτές δεν επιδέχονται συμπλήρωση, διόρθωση, αποσαφήνιση ή διευκρίνιση ή, εφόσον επιδέχονται, δεν έχουν αποκατασταθεί από τον προσφέροντα, εντός της προκαθορισμένης προθεσμίας, σύμφωνα με το άρθρο 102 του ν. 4412/2016 (όπως έχει αντικατασταθεί και ισχύει με το άρθρο 42 του ν. 4782/2021) και την παρ. 3.1.2.1 της παρούσας διακήρυξης,

(γ) για την οποία ο προσφέρων δεν παρέχει τις απαιτούμενες εξηγήσεις, εντός της προκαθορισμένης προθεσμίας ή η εξήγηση δεν είναι αποδεκτή από την αναθέτουσα αρχή σύμφωνα με την παρ. 3.1.2.1 της παρούσας το άρθρο 102 του ν. 4412/2016 (όπως έχει αντικατασταθεί και ισχύει με το άρθρο 42 του ν. 4782/2021) και το άρθρο 103 του ν. 4412/2016 (όπως έχει τροποποιηθεί και ισχύει με το άρθρο 43 του ν. 4782/2021).

(δ) η οποία είναι εναλλακτική προσφορά,

(ε) η οποία υποβάλλεται από έναν προσφέροντα που έχει υποβάλλει δύο ή περισσότερες προσφορές. Ο περιορισμός αυτός ισχύει, υπό τους όρους της παραγράφου 2.2.3.3 περ. (γ) της παρούσας (περ. γ' της παρ. 4 του άρθρου 73 του ν. 4412/2016) και στην περίπτωση ενώσεων οικονομικών φορέων με κοινά μέλη, καθώς και στην περίπτωση οικονομικών φορέων που συμμετέχουν είτε αυτοτελώς είτε ως μέλη ενώσεων.

(στ) η οποία είναι υπό αίρεση,

(ζ) η οποία θέτει όρο αναπροσαρμογής,

(η) για την οποία ο προσφέρων δεν έχει παράσχει, εντός αποκλειστικής προθεσμίας είκοσι (20) ημερών από την κοινοποίηση σε αυτόν σχετικής πρόσκλησης της αναθέτουσας αρχής, εξηγήσεις αναφορικά με την τιμή ή το κόστος που προτείνει σε αυτήν, στην περίπτωση που η προσφορά του φαίνεται ασυνήθιστα χαμηλή σε σχέση με τα αγαθά, σύμφωνα με την παρ. 1 του άρθρου 88 του ν. 4412/2016 (όπως έχει τροποποιηθεί και ισχύει με το άρθρο 32 του ν. 4782/2021),

(θ) εφόσον διαπιστωθεί ότι είναι ασυνήθιστα χαμηλή διότι δε συμμορφώνεται με τις ισχύουσες υποχρεώσεις της παρ. 2 του άρθρου 18 του ν. 4412/2016,

(ι) η οποία παρουσιάζει αποκλίσεις ως προς τους όρους και τις τεχνικές προδιαγραφές της διακήρυξης ή στην οποία τα αντίγραφα του υλικού τεκμηρίωσης της τεχνικής προσφοράς παρουσιάζουν αποκλίσεις από αυτά του κατασκευαστή,

(ια) εμφανίζει αναντιστοιχία μεταξύ τεχνικής προσφοράς και prospectus,

(ιβ) εμφανίζει αναντιστοιχία μεταξύ δείγματος και τεχνικής προσφοράς ή δείγματος και prospectus,

(ιγ) η οποία παρουσιάζει ελλείψεις ως προς τα δικαιολογητικά που ζητούνται από τα έγγραφα της παρούσας διακήρυξης, εφόσον αυτές δεν θεραπευτούν από τον προσφέροντα με την υποβολή ή τη συμπλήρωσή τους, εντός της προκαθορισμένης προθεσμίας, σύμφωνα με το άρθρο 102 του ν. 4412/2016 (όπως έχει

αντικατασταθεί και ισχύει με το άρθρο 42 του ν. 4782/2021) και το άρθρο 103 του ν. 4412/2016 (όπως έχει τροποποιηθεί και ισχύει με το άρθρο 43 του ν. 4782/2021),

(ιδ) εάν από τα δικαιολογητικά του άρθρου 103 του ν. 4412/2016 (όπως έχει τροποποιηθεί και ισχύει με το άρθρο 43 του ν. 4782/2021), που προσκομίζονται από τον προσωρινό ανάδοχο, δεν αποδεικνύεται η μη συνδρομή των λόγων αποκλεισμού της παραγράφου 2.2.3 της παρούσας ή η πλήρωση μιας ή περισσότερων από τις απαιτήσεις των κριτηρίων ποιοτικής επιλογής, σύμφωνα με τις παραγράφους 2.2.4. επ., περί κριτηρίων επιλογής,

(ιε) εάν κατά τον έλεγχο των ως άνω δικαιολογητικών του άρθρου 103 του ν. 4412/2016 (όπως έχει τροποποιηθεί και ισχύει με το άρθρο 43 του ν. 4782/2021), διαπιστωθεί ότι τα στοιχεία που δηλώθηκαν, σύμφωνα με το άρθρο 79 του ν. 4412/2016 (όπως έχει τροποποιηθεί και ισχύει με το άρθρο 27 του ν. 4782/2021), είναι εκ προθέσεως απατηλά, ή ότι έχουν υποβληθεί πλαστά αποδεικτικά στοιχεία.

3. ΔΙΕΝΕΡΓΕΙΑ ΔΙΑΔΙΚΑΣΙΑΣ - ΑΞΙΟΛΟΓΗΣΗ ΠΡΟΣΦΟΡΩΝ

3.1 Απόσφράγιση και Αξιολόγηση προσφορών

3.1.1 Ηλεκτρονική αποσφράγιση προσφορών

Το πιστοποιημένο στο ΟΠΣ-ΕΣΗΔΗΣ, για την αποσφράγιση των προσφορών αρμόδιο όργανο της αναθέτουσας αρχής ήτοι η επιτροπή διενέργειας/επιτροπή αξιολόγησης, εφεξής **επιτροπή διαγωνισμού**, προβαίνει στην έναρξη της διαδικασίας ηλεκτρονικής αποσφράγισης των φακέλων των προσφορών, κατά το άρθρο 100 του ν. 4412/2016 (όπως έχει αντικατασταθεί και ισχύει με το άρθρο 40 του ν. 4782/2021), ακολουθώντας την ακόλουθη διαδικασία:

Ηλεκτρονική αποσφράγιση του (υπο)φακέλου «Δικαιολογητικά Συμμετοχής-Τεχνική Προσφορά» και του (υπο)φακέλου «Οικονομική Προσφορά», κατά την ημερομηνία και ώρα που ορίζεται στο άρθρο 1.5 περ. (Γ) της παρούσας.

Σημειώνεται ότι μετά τη διαδικασία αυτή τα στοιχεία των προσφορών που αποσφραγίζονται είναι προσβάσιμα μόνο από τα μέλη της επιτροπής διαγωνισμού και την αναθέτουσα αρχή.

3.1.2 Αξιολόγηση προσφορών

3.1.2.1 Μετά την κατά περίπτωση ηλεκτρονική αποσφράγιση των προσφορών η αναθέτουσα αρχή προβαίνει στην αξιολόγηση αυτών μέσω των αρμόδιων πιστοποιημένων στο ΟΠΣ-ΕΣΗΔΗΣ οργάνων της, εφαρμοζόμενων κατά τα λοιπά των κειμένων διατάξεων.

Η αναθέτουσα αρχή, τηρώντας τις αρχές της ίσης μεταχείρισης και της διαφάνειας, ζητά από τους προσφέροντες οικονομικούς φορείς, όταν οι πληροφορίες ή η τεκμηρίωση που πρέπει να υποβάλλονται είναι ή εμφανίζονται ελλιπείς ή λανθασμένες, συμπεριλαμβανομένων εκείνων στο ΕΕΕΣ, ή όταν λείπουν συγκεκριμένα έγγραφα, να υποβάλλουν, να συμπληρώνουν, να αποσαφηνίζουν ή να ολοκληρώνουν τις σχετικές πληροφορίες ή τεκμηρίωση, εντός προθεσμίας όχι μικρότερης των δέκα (10) ημερών και όχι μεγαλύτερης των είκοσι (20) ημερών από την ημερομηνία κοινοποίησης σε αυτούς της σχετικής πρόσκλησης. Η συμπλήρωση ή η αποσαφήνιση ζητείται και γίνεται αποδεκτή υπό την προϋπόθεση ότι δεν τροποποιείται η προσφορά του οικονομικού φορέα και ότι αφορά σε στοιχεία ή δεδομένα, των οποίων είναι αντικειμενικά εξακριβώσιμος ο προγενέστερος χαρακτήρας σε σχέση με το πέρας της καταληκτικής προθεσμίας παραλαβής προσφορών. Τα ανωτέρω ισχύουν κατ' αναλογίαν και για τυχόν ελλείπουσες δηλώσεις, υπό την προϋπόθεση ότι βεβαιώνουν γεγονότα αντικειμενικώς εξακριβώσιμα.

Ειδικότερα :

(α) Η επιτροπή διαγωνισμού εξετάζει αρχικά την προσκόμιση της εγγύησης συμμετοχής, σύμφωνα με την παράγραφο 1 του άρθρου 72 του ν. 4412/2016 (όπως έχει αντικατασταθεί και ισχύει με το άρθρο 21 του ν. 4782/2021). Σε περίπτωση παράλειψης προσκόμισης, είτε της εγγύησης συμμετοχής ηλεκτρονικής έκδοσης, μέχρι την καταληκτική ημερομηνία υποβολής προσφορών, είτε του πρωτοτύπου της έντυπης εγγύησης συμμετοχής, μέχρι την ημερομηνία και ώρα αποσφράγισης, η επιτροπή διαγωνισμού συντάσσει πρακτικό στο οποίο εισηγείται την απόρριψη της προσφοράς ως απαράδεκτης.

Στη συνέχεια εκδίδεται από την αναθέτουσα αρχή απόφαση, με την οποία επικυρώνεται το ανωτέρω πρακτικό. Η απόφαση απόρριψης της προσφοράς του παρόντος εδαφίου εκδίδεται πριν από την έκδοση οποιασδήποτε άλλης απόφασης σχετικά με την αξιολόγηση των προσφορών της οικείας διαδικασίας ανάθεσης σύμβασης και κοινοποιείται σε όλους τους προσφέροντες, μέσω της λειτουργικότητας της «Επικοινωνίας» του ηλεκτρονικού διαγωνισμού στο ΟΠΣ-ΕΣΗΔΗΣ.

Κατά της εν λόγω απόφασης χωρεί προδικαστική προσφυγή, σύμφωνα με τα οριζόμενα στην παράγραφο 3.4 της παρούσας.

Η αναθέτουσα αρχή επικοινωνεί παράλληλα με τους φορείς που φέρονται να έχουν εκδώσει τις εγγυητικές επιστολές, προκειμένου να διαπιστώσει την εγκυρότητά τους.

(β) Μετά την έκδοση της ανωτέρω απόφασης η επιτροπή διαγωνισμού προβαίνει αρχικά στον έλεγχο των δικαιολογητικών συμμετοχής και στη συνέχεια στην αξιολόγηση των τεχνικών προσφορών των

προσφερόντων των οποίων τα δικαιολογητικά συμμετοχής έκρινε πλήρη. Η αξιολόγηση γίνεται σύμφωνα με τους όρους της παρούσας και η διαδικασία αξιολόγησης ολοκληρώνεται με την καταχώριση σε πρακτικό των προσφερόντων, των αποτελεσμάτων του ελέγχου και της αξιολόγησης των δικαιολογητικών συμμετοχής και των τεχνικών προσφορών.

(γ) Στη συνέχεια η επιτροπή διαγωνισμού προβαίνει στην αξιολόγηση των οικονομικών προσφορών των προσφερόντων, των οποίων τα δικαιολογητικά συμμετοχής και η τεχνική προσφορά κρίθηκαν αποδεκτά, συντάσσει πρακτικό στο οποίο καταχωρίζονται οι οικονομικές προσφορές κατά σειρά μειοδοσίας και εισηγείται αιτιολογημένα την αποδοχή ή απόρριψή τους, την κατάταξη των προσφορών και την ανάδειξη του προσωρινού αναδόχου.

Εάν οι προσφορές φαίνονται ασυνήθιστα χαμηλές σε σχέση με το αντικείμενο της σύμβασης, η αναθέτουσα αρχή απαιτεί από τους οικονομικούς φορείς, μέσω της λειτουργικότητας της «Επικοινωνίας» του ηλεκτρονικού διαγωνισμού στο ΕΣΗΔΗΣ, να εξηγήσουν την τιμή ή το κόστος που προτείνουν στην προσφορά τους, εντός αποκλειστικής προθεσμίας, κατά ανώτατο όριο είκοσι (20) ημερών από την κοινοποίηση της σχετικής πρόσκλησης. Στην περίπτωση αυτή εφαρμόζονται το άρθρο 88 του ν. 4412/2016 (όπως έχει τροποποιηθεί και ισχύει με άρθρο 32 του ν. 4782/2021) και το άρθρο 89 του ν. 4412/2016. Εάν τα παρεχόμενα στοιχεία δεν εξηγούν κατά τρόπο ικανοποιητικό το χαμηλό επίπεδο της τιμής ή του κόστους που προτείνεται, η προσφορά απορρίπτεται ως μη κανονική.

Στην περίπτωση ισότιμων προσφορών η αναθέτουσα αρχή επιλέγει τον ανάδοχο με κλήρωση μεταξύ των οικονομικών φορέων που υπέβαλαν ισότιμες προσφορές. Η κλήρωση γίνεται ενώπιον της επιτροπής του διαγωνισμού και παρουσία των οικονομικών φορέων που υπέβαλαν τις ισότιμες προσφορές.

Στη συνέχεια, εφόσον το αποφαινόμενο όργανο της αναθέτουσας αρχής εγκρίνει τα ανωτέρω πρακτικά εκδίδεται απόφαση για τα αποτελέσματα όλων των ανωτέρω σταδίων («Δικαιολογητικά Συμμετοχής», «Τεχνική Προσφορά» και «Οικονομική Προσφορά») και η αναθέτουσα αρχή προσκαλεί εγγράφως, μέσω της λειτουργικότητας της «Επικοινωνίας» του ηλεκτρονικού διαγωνισμού στο ΕΣΗΔΗΣ, τον πρώτο σε κατάταξη μειοδότη στον οποίον πρόκειται να γίνει η κατακύρωση («προσωρινός ανάδοχος») να υποβάλει τα δικαιολογητικά κατακύρωσης, σύμφωνα με όσα ορίζονται στο άρθρο 103 του ν. 4412/2016 (όπως έχει τροποποιηθεί και ισχύει με το άρθρο 43 του ν. 4782/2021) και την παράγραφο 3.2 της παρούσας, περί πρόσκλησης για υποβολή δικαιολογητικών. Η απόφαση έγκρισης των πρακτικών δεν κοινοποιείται στους προσφέροντες και ενσωματώνεται στην απόφαση κατακύρωσης.

Σε κάθε περίπτωση, όταν εξ αρχής έχει υποβληθεί μία προσφορά, τα αποτελέσματα όλων των σταδίων της διαδικασίας ανάθεσης, ήτοι Δικαιολογητικών Συμμετοχής, Τεχνικής Προσφοράς και Οικονομικής Προσφοράς, επικυρώνονται με την απόφαση κατακύρωσης του άρθρου 105 του ν. 4412/2016 (όπως έχει αντικατασταθεί και ισχύει με το άρθρο 45 του ν. 4782/2021), σύμφωνα με την παράγραφο 3.3 της παρούσας, που εκδίδεται μετά το πέρας και του τελευταίου σταδίου της διαδικασίας. Κατά της ανωτέρω απόφασης χωρεί προδικαστική προσφυγή ενώπιον της ΑΕΠΠ σύμφωνα με όσα προβλέπονται στην παράγραφο 3.4 της παρούσας.

3.2 Πρόσκληση υποβολής δικαιολογητικών προσωρινού αναδόχου - Δικαιολογητικά προσωρινού αναδόχου

Μετά την αξιολόγηση των προσφορών, η αναθέτουσα αρχή αποστέλλει σχετική ηλεκτρονική πρόσκληση στον προσφέροντα, στον οποίο πρόκειται να γίνει η κατακύρωση («προσωρινό ανάδοχο»), μέσω της λειτουργικότητας της «Επικοινωνίας» του ηλεκτρονικού διαγωνισμού στο ΕΣΗΔΗΣ, και τον καλεί να υποβάλει εντός προθεσμίας δέκα (10) ημερών από την κοινοποίηση της σχετικής έγγραφης ειδοποίησης σε αυτόν, τα αποδεικτικά έγγραφα νομιμοποίησης και τα πρωτότυπα ή αντίγραφα όλων των δικαιολογητικών που περιγράφονται στην παράγραφο 2.2.9.2. της παρούσας διακήρυξης, ως αποδεικτικά στοιχεία για τη μη συνδρομή των λόγων αποκλεισμού της παραγράφου 2.2.3 της διακήρυξης, καθώς και για την πλήρωση των κριτηρίων ποιοτικής επιλογής των παραγράφων 2.2.4 - 2.2.8 αυτής.

Ειδικότερα, το σύνολο των στοιχείων και δικαιολογητικών της ως άνω παραγράφου αποστέλλονται από αυτόν σε μορφή ηλεκτρονικών αρχείων με μορφότυπο pdf, σύμφωνα με τα ειδικώς οριζόμενα στην παράγραφο 2.4.2.5 της παρούσας.

Εντός της προθεσμίας υποβολής των δικαιολογητικών κατακύρωσης και το αργότερο έως την τρίτη εργάσιμη ημέρα από την καταληκτική ημερομηνία ηλεκτρονικής υποβολής των δικαιολογητικών κατακύρωσης, προσκομίζονται με ευθύνη του οικονομικού φορέα, στην αναθέτουσα αρχή, σε έντυπη μορφή και σε κλειστό φάκελο, στον οποίο αναγράφεται ο αποστολέας, τα στοιχεία του διαγωνισμού και ως παραλήπτης η επιτροπή διαγωνισμού, τα στοιχεία και δικαιολογητικά, τα οποία απαιτείται να προσκομισθούν σε έντυπη μορφή (ως πρωτότυπα ή ακριβή αντίγραφα), σύμφωνα με τα προβλεπόμενα στις διατάξεις της ως άνω παραγράφου 2.4.2.5.

Αν δεν προσκομισθούν τα παραπάνω δικαιολογητικά ή υπάρχουν ελλείψεις σε αυτά που υποβλήθηκαν, η αναθέτουσα αρχή καλεί τον προσωρινό ανάδοχο να προσκομίσει τα ελλείποντα δικαιολογητικά ή να συμπληρώσει τα ήδη υποβληθέντα ή να παράσχει διευκρινήσεις με την έννοια του άρθρου 102 του ν. 4412/2016 (όπως έχει αντικατασταθεί και ισχύει με το άρθρο 42 του ν. 4782/2021), εντός δέκα (10) ημερών από την κοινοποίηση της σχετικής πρόσκλησης σε αυτόν.

Ο προσωρινός ανάδοχος δύναται να υποβάλει αίτημα, μέσω της λειτουργικότητας της «Επικοινωνίας» του ηλεκτρονικού διαγωνισμού στο ΟΠΣ-ΕΣΗΔΗΣ, προς την αναθέτουσα αρχή, για παράταση της ως άνω προθεσμίας, συνοδευόμενο από αποδεικτικά έγγραφα περί αίτησης χορήγησης δικαιολογητικών προσωρινού αναδόχου. Στην περίπτωση αυτή η αναθέτουσα αρχή παρατείνει την προθεσμία υποβολής αυτών, για όσο χρόνο απαιτηθεί για τη χορήγησή τους από τις αρμόδιες δημόσιες αρχές. Ο προσωρινός ανάδοχος μπορεί να αξιοποιεί τη δυνατότητα αυτή τόσο εντός της αρχικής προθεσμίας για την υποβολή δικαιολογητικών όσο και εντός της προθεσμίας για την προσκόμιση ελλειπόντων ή τη συμπλήρωση ήδη υποβληθέντων δικαιολογητικών, κατά την έννοια του άρθρου 102 του ν. 4412/2016 (όπως έχει αντικατασταθεί και ισχύει με το άρθρο 42 του ν. 4782/2021), ως ανωτέρω προβλέπεται. Η παρούσα ρύθμιση εφαρμόζεται αναλόγως και όταν η αναθέτουσα αρχή ζητήσει την προσκόμιση των δικαιολογητικών κατά τη διαδικασία αξιολόγησης των προσφορών ή αιτήσεων συμμετοχής και πριν από το στάδιο κατακύρωσης, κατ' εφαρμογή της διάταξης του πρώτου εδαφίου της παρ. 5 του άρθρου 79 του ν. 4412/2016 (όπως έχει τροποποιηθεί και ισχύει με το άρθρο 27 του ν. 4782/2021), τηρουμένων των αρχών της ίσης μεταχείρισης και της διαφάνειας.

Απορρίπτεται η προσφορά του προσωρινού αναδόχου, καταπίπτει υπέρ της αναθέτουσας αρχής η εγγύηση συμμετοχής του και η κατακύρωση γίνεται στον προσφέροντα που υπέβαλε την αμέσως επόμενη πλέον συμφέρουσα από οικονομική άποψη προσφορά, τηρουμένης της ανωτέρω διαδικασίας, εάν:

(i) κατά τον έλεγχο των παραπάνω δικαιολογητικών διαπιστωθεί ότι τα στοιχεία που δηλώθηκαν με το Ευρωπαϊκό Ενιαίο Έγγραφο Σύμβασης (ΕΕΕΣ) είναι εκ προθέσεως απατηλά, ή έχουν υποβληθεί πλαστά αποδεικτικά στοιχεία, ή

(ii) δεν υποβληθούν στο προκαθορισμένο χρονικό διάστημα τα απαιτούμενα πρωτότυπα ή αντίγραφα των παραπάνω δικαιολογητικών ή

(iii) από τα δικαιολογητικά που προσκομίσθηκαν νομίμως και εμπροθέσμως, δεν αποδεικνύεται η μη συνδρομή των λόγων αποκλεισμού σύμφωνα με την παράγραφο 2.2.3 (λόγοι αποκλεισμού) ή η πλήρωση μιας ή περισσότερων από τις απαιτήσεις των κριτηρίων ποιοτικής επιλογής σύμφωνα με τις παραγράφους 2.2.4 έως 2.2.8 (κριτήρια ποιοτικής επιλογής) της παρούσας.

Σε περίπτωση έγκαιρης και προσηκούσας ενημέρωσης της αναθέτουσας αρχής για μεταβολές στις προϋποθέσεις, τις οποίες ο προσωρινός ανάδοχος είχε δηλώσει με το Ευρωπαϊκό Ενιαίο Έγγραφο Σύμβασης (ΕΕΕΣ) ότι πληροί, οι οποίες μεταβολές επήλθαν ή για τις οποίες μεταβολές έλαβε γνώση μετά την δήλωση και μέχρι την ημέρα της σύναψης της σύμβασης (οψιγενείς μεταβολές), δεν καταπίπτει υπέρ της αναθέτουσας αρχής η εγγύηση συμμετοχής του.

Αν κανένας από τους προσφέροντες δεν υποβάλλει αληθή ή ακριβή δήλωση ή δεν προσκομίσει ένα ή περισσότερα από τα απαιτούμενα δικαιολογητικά ή δεν αποδείξει ότι: (α) δεν βρίσκεται σε μία από τις καταστάσεις της παραγράφου 2.2.3 της παρούσας διακήρυξης και (β) πληροί τα σχετικά κριτήρια ποιοτικής επιλογής τα οποία έχουν καθοριστεί σύμφωνα με τις παραγράφους 2.2.4-2.2.8 της παρούσας διακήρυξης, η διαδικασία ματαιώνεται.

Η διαδικασία ελέγχου των παραπάνω δικαιολογητικών ολοκληρώνεται με τη σύνταξη πρακτικού από την επιτροπή του διαγωνισμού, στο οποίο αναγράφεται η τυχόν συμπλήρωση δικαιολογητικών κατά τα

οριζόμενα ανωτέρω (παράγραφος 3.1.2.1) και τη διαβίβαση του στο αποφαινόμενο όργανο της αναθέτουσας αρχής για τη λήψη απόφασης είτε για την κατακύρωση της σύμβασης είτε για τη ματαίωση της διαδικασίας.

3.3 Κατακύρωση - σύναψη σύμβασης

3.3.1. Τα αποτελέσματα του ελέγχου των παραπάνω δικαιολογητικών και της εισήγησης της επιτροπής του διαγωνισμού επικυρώνονται με την απόφαση κατακύρωσης, στην οποία ενσωματώνεται η απόφαση έγκρισης των πρακτικών των περ. α και β της παρ. 2 του άρθρου 100 του ν. 4412/2016 (όπως έχει αντικατασταθεί και ισχύει με το άρθρο 40 του ν. 4782/2021) (περί αξιολόγησης των δικαιολογητικών συμμετοχής, της τεχνικής και της οικονομικής προσφοράς).

Η αναθέτουσα αρχή κοινοποιεί, μέσω της λειτουργικότητας της «Επικοινωνίας», σε όλους τους οικονομικούς φορείς που έλαβαν μέρος στη διαδικασία ανάθεσης, εκτός από όσους αποκλείστηκαν οριστικά δυνάμει της παρ. 1 του άρθρου 72 του ν. 4412/2016 (όπως έχει αντικατασταθεί και ισχύει με το άρθρο 21 του ν. 4782/2021), την απόφαση κατακύρωσης, στην οποία αναφέρονται υποχρεωτικά οι προθεσμίες για την αναστολή της σύναψης σύμβασης, σύμφωνα με τα άρθρα 360 έως 372 του ν. 4412/2016, όπως έχουν τροποποιηθεί και ισχύουν με το ν. 4782/2021, μαζί με αντίγραφο όλων των πρακτικών της διαδικασίας ελέγχου και αξιολόγησης των προσφορών, και, επιπλέον, αναρτά τα δικαιολογητικά του προσωρινού αναδόχου στα «Συνημμένα Ηλεκτρονικού Διαγωνισμού». Μετά την έκδοση και κοινοποίηση της απόφασης κατακύρωσης οι προσφέροντες λαμβάνουν γνώση των λοιπών συμμετεχόντων στη διαδικασία και των στοιχείων που υποβλήθηκαν από αυτούς, με ενέργειες της αναθέτουσας αρχής. Κατά της απόφασης κατακύρωσης χωρεί προδικαστική προσφυγή ενώπιον της ΑΕΠΠ, σύμφωνα με την παράγραφο 3.4 της παρούσας. Δεν επιτρέπεται η άσκηση άλλης διοικητικής προσφυγής κατά της ανωτέρω απόφασης.

3.3.2. Η απόφαση κατακύρωσης καθίσταται οριστική, εφόσον συντρέξουν οι ακόλουθες προϋποθέσεις σωρευτικά:

(α) κοινοποιηθεί η απόφαση κατακύρωσης σε όλους τους οικονομικούς φορείς που δεν έχουν αποκλειστεί οριστικά,

(β) παρέλθει άπρακτη η προθεσμία άσκησης προδικαστικής προσφυγής ή σε περίπτωση άσκησης, παρέλθει άπρακτη η προθεσμία άσκησης αίτησης αναστολής κατά της απόφασης της ΑΕΠΠ και σε περίπτωση άσκησης αίτησης αναστολής κατά της απόφασης της ΑΕΠΠ, εκδοθεί απόφαση επί της αίτησης, με την επιφύλαξη της χορήγησης προσωρινής διαταγής, σύμφωνα με όσα ορίζονται στο τελευταίο εδάφιο της παρ. 4 του άρθρου 372 του ν. 4412/2016 (όπως αντικαταστάθηκε και ισχύει με το άρθρο 138 του ν. 4782/2021),

(γ) ολοκληρωθεί επιτυχώς ο προσυμβατικός έλεγχος από το Ελεγκτικό Συνέδριο, σύμφωνα με τα άρθρα 324 έως 327 του ν. 4700/2020, εφόσον απαιτείται,

και

(δ) ο προσωρινός ανάδοχος, υποβάλλει, στην περίπτωση που απαιτείται και έπειτα από σχετική πρόσκληση, υπεύθυνη δήλωση, που υπογράφεται σύμφωνα με όσα ορίζονται στο άρθρο 79Α του ν. 4412/2016 (όπως τροποποιήθηκε και ισχύει με το άρθρο 28 του ν. 4782/2021), στην οποία δηλώνεται ότι, δεν έχουν επέλθει στο πρόσωπό του οψιγενείς μεταβολές κατά την έννοια του άρθρου 104 του ν. 4412/2016 (όπως έχει αντικατασταθεί και ισχύει με το άρθρο 44 του ν. 4782/2021) και μόνον στην περίπτωση του προσυμβατικού ελέγχου ή της άσκησης προδικαστικής προσφυγής κατά της απόφασης κατακύρωσης. Η υπεύθυνη δήλωση ελέγχεται από την αναθέτουσα αρχή και μνημονεύεται στο συμφωνητικό. Εφόσον δηλωθούν οψιγενείς μεταβολές, η δήλωση ελέγχεται από την επιτροπή διαγωνισμού, η οποία εισηγείται προς το αρμόδιο αποφαινόμενο όργανο.

Μετά από την οριστικοποίηση της απόφασης κατακύρωσης η αναθέτουσα αρχή προσκαλεί τον ανάδοχο, μέσω της λειτουργικότητας της «Επικοινωνίας» του ηλεκτρονικού διαγωνισμού στο ΟΠΣ-ΕΣΗΔΗΣ, να προσέλθει για υπογραφή του συμφωνητικού, θέτοντάς του προθεσμία δεκαπέντε (15) ημερών από την κοινοποίηση της σχετικής ειδικής πρόσκλησης. Η σύμβαση θεωρείται συναφθείσα με την κοινοποίηση της πρόσκλησης του προηγούμενου εδαφίου στον ανάδοχο.

Στην περίπτωση που ο ανάδοχος δεν προσέλθει να υπογράψει το ως άνω συμφωνητικό μέσα στην τεθείσα προθεσμία, με την επιφύλαξη αντικειμενικών λόγων ανωτέρας βίας, κηρύσσεται έκπτωτος, καταπίπτει υπέρ

της αναθέτουσας αρχής η εγγυητική επιστολή συμμετοχής του και ακολουθείται η ίδια, ως άνω διαδικασία, για τον προσφέροντα που υπέβαλε την αμέσως επόμενη πλέον συμφέρουσα από οικονομική άποψη προσφορά. Αν κανένας από τους προσφέροντες δεν προσέλθει για την υπογραφή του συμφωνητικού, η διαδικασία ανάθεσης ματαιώνεται σύμφωνα με την παράγραφο 3.5 της παρούσας διακήρυξης. Στην περίπτωση αυτή, η αναθέτουσα αρχή μπορεί να αναζητήσει αποζημίωση, πέρα από την καταπίπτουσα εγγυητική επιστολή, ιδίως δυνάμει των άρθρων 197 και 198 ΑΚ.

Εάν η αναθέτουσα αρχή δεν απευθύνει την ειδική πρόσκληση για την υπογραφή του συμφωνητικού εντός χρονικού διαστήματος εξήντα (60) ημερών από την οριστικοποίηση της απόφασης κατακύρωσης, με την επιφύλαξη της ύπαρξης επιτακτικού λόγου δημόσιου συμφέροντος ή αντικειμενικών λόγων ανωτέρας βίας, ο ανάδοχος δικαιούται να απέχει από την υπογραφή του συμφωνητικού, χωρίς να εκπέσει η εγγύηση συμμετοχής του, καθώς και να αναζητήσει αποζημίωση ιδίως δυνάμει των άρθρων 197 και 198 ΑΚ.

3.4 Προδικαστικές Προσφυγές - Προσωρινή Δικαστική Προστασία

Α. Κάθε ενδιαφερόμενος, ο οποίος έχει ή είχε συμφέρον να του ανατεθεί η συγκεκριμένη δημόσια σύμβαση και έχει υποστεί ή ενδέχεται να υποστεί ζημία από εκτελεστή πράξη ή παράλειψη της αναθέτουσας αρχής κατά παράβαση της ευρωπαϊκής ενωσιακής ή εσωτερικής νομοθεσίας στον τομέα των δημοσίων συμβάσεων, έχει δικαίωμα να προσφύγει στην ανεξάρτητη Αρχή Εξέτασης Προδικαστικών Προσφυγών (ΑΕΠΠ), σύμφωνα με τα ειδικότερα οριζόμενα στα άρθρα 345 επ. ν. 4412/2016 (όπως τροποποιήθηκε και ισχύει με άρθρο 134 του ν. 4782/2021) και 1 επ. π.δ. 39/2017, στρεφόμενος με προδικαστική προσφυγή, κατά πράξης ή παράλειψης της αναθέτουσας αρχής, προσδιορίζοντας ειδικώς τις νομικές και πραγματικές αιτιάσεις που δικαιολογούν το αίτημά του.

Σε περίπτωση προσφυγής κατά πράξης της αναθέτουσας αρχής η προθεσμία για την άσκηση της προδικαστικής προσφυγής είναι:

- (α) δέκα (10) ημέρες από την κοινοποίηση της προσβαλλόμενης πράξης στον ενδιαφερόμενο οικονομικό φορέα αν η πράξη κοινοποιήθηκε με ηλεκτρονικά μέσα ή τηλεομοιοτυπία ή
- (β) δεκαπέντε (15) ημέρες από την κοινοποίηση της προσβαλλόμενης πράξης σε αυτόν αν χρησιμοποιήθηκαν άλλα μέσα επικοινωνίας, άλλως
- (γ) δέκα (10) ημέρες από την πλήρη, πραγματική ή τεκμαιρόμενη, γνώση της πράξης που βλέπει τα συμφέροντα του ενδιαφερόμενου οικονομικού φορέα.

Ειδικά για την άσκηση προσφυγής κατά προκήρυξης, η πλήρης γνώση αυτής τεκμαίρεται μετά την πάροδο δεκαπέντε (15) ημερών από τη δημοσίευση στο ΚΗΜΔΗΣ.

Σε περίπτωση παράλειψης που αποδίδεται στην αναθέτουσα αρχή, η προθεσμία για την άσκηση της προδικαστικής προσφυγής είναι δεκαπέντε (15) ημέρες από την επομένη της συντέλεσης της προσβαλλόμενης παράλειψης.

Οι προθεσμίες ως προς την υποβολή των προδικαστικών προσφυγών και των παρεμβάσεων αρχίζουν την επομένη της ημέρας της προαναφερθείσας κατά περίπτωση κοινοποίησης ή γνώσης και λήγουν όταν περάσει ολόκληρη η τελευταία ημέρα και ώρα 23:59:59 και, αν αυτή είναι εξαιρετέα ή Σάββατο, όταν περάσει ολόκληρη η επομένη εργάσιμη ημέρα και ώρα 23:59:59.

Η προδικαστική προσφυγή συντάσσεται υποχρεωτικά με τη χρήση του τυποποιημένου εντύπου του Παραρτήματος Ι του π.δ/τος 39/2017 και κατατίθεται ηλεκτρονικά μέσω της λειτουργικότητας «Επικοινωνία» στην ηλεκτρονική περιοχή του συγκεκριμένου διαγωνισμού, επιλέγοντας την ένδειξη «Προδικαστική Προσφυγή» σύμφωνα με το άρθρο 18 της Κ.Υ.Α. Προμήθειες και Υπηρεσίες.

Για το παραδεκτό της άσκησης της προδικαστικής προσφυγής κατατίθεται παράβολο από τον προσφεύγοντα υπέρ του Ελληνικού Δημοσίου, σύμφωνα με όσα ορίζονται στο άρθρο 363 του ν. 4412/2016 (όπως τροποποιήθηκε και ισχύει με το άρθρο 135 του ν. 4412/2016). Η επιστροφή του παραβόλου στον προσφεύγοντα γίνεται: α) σε περίπτωση ολικής ή μερικής αποδοχής της προσφυγής του, β) όταν η αναθέτουσα αρχή ανακαλεί την προσβαλλόμενη πράξη ή προβαίνει στην οφειλόμενη ενέργεια πριν από

την έκδοση της απόφασης της ΑΕΠΠ επί της προσφυγής, γ) σε περίπτωση παραίτησης του προσφεύγοντα από την προσφυγή του έως και δέκα (10) ημέρες από την κατάθεση της προσφυγής.

Η προθεσμία για την άσκηση της προδικαστικής προσφυγής και η άσκησή της κωλύουν τη σύναψη της σύμβασης επί ποινή ακυρότητας, η οποία διαπιστώνεται με απόφαση της ΑΕΠΠ μετά από άσκηση προδικαστικής προσφυγής, σύμφωνα με το άρθρο 368 του ν. 4412/2016 και 20 π.δ. 39/2017. Όμως, μόνη η άσκηση της προδικαστικής προσφυγής δεν κωλύει την πρόοδο της διαγωνιστικής διαδικασίας, υπό την επιφύλαξη χορήγησης από το Κλιμάκιο προσωρινής προστασίας σύμφωνα με το άρθρο 366 παρ. 1-2 του ν. 4412/2016 (όπως αντικαταστάθηκε και ισχύει με το άρθρο 137 του ν. 4782/2021) και το άρθρο 15 παρ. 1-4 π.δ. 39/2017.

Η προηγούμενη παράγραφος δεν εφαρμόζεται στην περίπτωση που, κατά τη διαδικασία σύναψης της παρούσας σύμβασης, υποβληθεί μόνο μία (1) προσφορά.

Μετά την, κατά τα ως άνω, ηλεκτρονική κατάθεση της προδικαστικής προσφυγής η αναθέτουσα αρχή, μέσω της λειτουργίας «Επικοινωνία» :

(α) Κοινοποιεί την προσφυγή το αργότερο έως την επομένη εργάσιμη ημέρα από την κατάθεσή της σε κάθε ενδιαφερόμενο τρίτο, ο οποίος μπορεί να θίγεται από την αποδοχή της προσφυγής, προκειμένου να ασκήσει το, προβλεπόμενο από τα άρθρα 362 παρ. 3 και 7 π.δ. 39/2017, δικαίωμα παρέμβασής του στη διαδικασία εξέτασης της προσφυγής, για τη διατήρηση της ισχύος της προσβαλλόμενης πράξης, προσκομίζοντας όλα τα κρίσιμα έγγραφα που έχει στη διάθεσή του.

(β) Διαβιβάζει στην ΑΕΠΠ, το αργότερο εντός δεκαπέντε (15) ημερών από την ημέρα κατάθεσης, τον πλήρη φάκελο της υπόθεσης, τα αποδεικτικά κοινοποίησης στους ενδιαφερόμενους τρίτους αλλά και την Έκθεση Απόψεων της επί της προσφυγής. Στην Έκθεση Απόψεων η αναθέτουσα αρχή μπορεί να παραθέσει αρχική ή συμπληρωματική αιτιολογία για την υποστήριξη της προσβαλλόμενης με την προδικαστική προσφυγή πράξης.

(γ) Κοινοποιεί σε όλα τα μέρη την Έκθεση Απόψεων, τις Παρεμβάσεις και τα σχετικά έγγραφα που τυχόν τη συνοδεύουν, μέσω του ηλεκτρονικού τόπου του διαγωνισμού το αργότερο έως την επομένη εργάσιμη ημέρα από την κατάθεσή τους.

(δ) Συμπληρωματικά υπομνήματα κατατίθενται από οποιοδήποτε από τα μέρη μέσω της πλατφόρμας του ΕΣΗΔΗΣ το αργότερο εντός πέντε (5) ημερών από την κοινοποίηση των απόψεων της αναθέτουσας αρχής .

Η άσκηση της προδικαστικής προσφυγής αποτελεί προϋπόθεση για την άσκηση των ένδικων βοηθημάτων της αίτησης αναστολής και της αίτησης ακύρωσης του άρθρου 372 ν. 4412/2016 (όπως αντικαταστάθηκε και ισχύει με το άρθρο 138 ν. 4782/2021) κατά των εκτελεστών πράξεων ή παραλείψεων της αναθέτουσας αρχής.

Β. Όποιος έχει έννομο συμφέρον μπορεί να ζητήσει, εφαρμοζόμενων αναλογικά των διατάξεων του π.δ. 18/1989, την αναστολή της εκτέλεσης της απόφασης της ΑΕΠΠ και την ακύρωσή της ενώπιον του αρμοδίου διοικητικού δικαστηρίου, το οποίο αποφαινεται αμετακλήτως. Δικαίωμα άσκησης των ίδιων ένδικων βοηθημάτων έχει και η αναθέτουσα αρχή αν η ΑΕΠΠ κάνει δεκτή την προδικαστική προσφυγή. Με τα ένδικα βοηθήματα της αίτησης αναστολής και της αίτησης ακύρωσης λογίζονται ως συμπροσβαλλόμενες με την απόφαση της ΑΕΠΠ και όλες οι συναφείς προς την ανωτέρω απόφαση πράξεις ή παραλείψεις της αναθέτουσας αρχής, εφόσον έχουν εκδοθεί ή συντελεστεί αντιστοίχως έως τη συζήτηση της αίτησης αναστολής ή την πρώτη συζήτηση της αίτησης ακύρωσης.

Η άσκηση της αίτησης αναστολής δεν εξαρτάται από την προηγούμενη άσκηση της αίτησης ακύρωσης. Η αίτηση αναστολής κατατίθεται στο ως άνω ακυρωτικό δικαστήριο μέσα σε προθεσμία δέκα (10) ημερών από κοινοποίηση ή την πλήρη γνώση της απόφασης επί της προδικαστικής προσφυγής και συζητείται το αργότερο εντός τριάντα (30) ημερών από την κατάθεσή της. Η άσκησή της κωλύει τη σύναψη της σύμβασης, εκτός εάν με την προσωρινή διαταγή ο αρμόδιος δικαστής αποφανθεί διαφορετικά. Για την άσκηση της αιτήσεως αναστολής κατατίθεται παράβολο αποκλειστικά διπλότυπο είσπραξης από τις Δημόσιες Οικονομικές Υπηρεσίες, σύμφωνα με τα ειδικότερα οριζόμενα στο άρθρο 372 παρ. 4 εδ. γ'-ζ' του ν. 4412/2016 (όπως αντικαταστάθηκε και ισχύει με το άρθρο 138 του ν. 4782/2021). Με την κατάθεση της αιτήσεως αναστολής η προθεσμία άσκησης της αίτησης ακύρωσης διακόπτεται και αρχίζει από την επίδοση

της σχετικής απόφασης. Ο διάδικος που πέτυχε υπέρ αυτού την αναστολή της εκτέλεσης της προσβαλλόμενης πράξης, οφείλει μέσα σε προθεσμία δέκα (10) ημερών από την επίδοση της απόφασης αυτής, να ασκήσει την αίτηση ακύρωσης, διαφορετικά αίρεται αυτοδικαίως η ισχύς της αναστολής.

Γ. Διαφορές από τον συγκεκριμένο διαγωνισμό που ανακύπτουν:

(α) από πράξεις της αναθέτουσας αρχής οι οποίες κοινοποιούνται στον θιγόμενο, ή των οποίων προκύπτει εκ μέρους του πλήρης γνώση, μετά την 1.9.2021, (β) από παραλείψεις που συντελούνται από μέρους της μετά την 1.9.2021, εκδικάζονται με τις νέες ειδικές δικονομικές διατάξεις του άρθρου 372 ν. 4412/2016 όπως αντικαταστάθηκε με το άρθρο 138 ν. 4782/2021, σύμφωνα με τις οποίες:

Με το ίδιο δικόγραφο δύναται δικονομικά να ασκηθεί αίτηση αναστολής εκτέλεσης και ακύρωσης των αποφάσεων της ΑΕΠΠ.

Η προθεσμία για την άσκηση και η άσκηση της αίτησης ενώπιον του αρμοδίου δικαστηρίου κωλύουν, εκ του νόμου, τη σύναψη της σύμβασης μέχρι την έκδοση της οριστικής δικαστικής απόφασης, εκτός εάν με προσωρινή διαταγή το δικαστήριο αυτό αποφανθεί διαφορετικά. Επίσης, η προθεσμία για την άσκηση και η άσκηση της αίτησης κωλύουν την πρόοδο της διαδικασίας ανάθεσης για χρονικό διάστημα δεκαπέντε (15) ημερών από την άσκηση της αίτησης, εκτός εάν με προσωρινή διαταγή το δικαστήριο αυτό αποφανθεί διαφορετικά.

3.5 Ματαίωση Διαδικασίας

Η αναθέτουσα αρχή ματαιώνει ή δύναται να ματαιώσει εν όλω ή εν μέρει αιτιολογημένα τη διαδικασία ανάθεσης, για τους λόγους και υπό τους όρους του άρθρου 106 του ν. 4412/2016 (όπως τροποποιήθηκε και ισχύει με το άρθρο 46 του ν. 4782/2021), μετά από γνώμη της αρμόδιας επιτροπής του διαγωνισμού. Επίσης, αν διαπιστωθούν σφάλματα ή παραλείψεις σε οποιοδήποτε στάδιο της διαδικασίας ανάθεσης, μπορεί, μετά από γνώμη της ως άνω επιτροπής, να ακυρώσει μερικώς τη διαδικασία ή να αναμορφώσει ανάλογα το αποτέλεσμά της ή να αποφασίσει την επανάληψή της από το σημείο που εμφιλοχώρησε το σφάλμα ή η παράλειψη.

Ειδικότερα, η αναθέτουσα αρχή ματαιώνει τη διαδικασία σύναψης όταν αυτή αποβεί άγονη είτε λόγω μη υποβολής προσφοράς είτε λόγω απόρριψης όλων των προσφορών, καθώς και στην περίπτωση του δευτέρου εδαφίου της παρ. 7 του άρθρου 105 του ν. 4412/2016 (όπως αντικαταστάθηκε και ισχύει με το άρθρο 45 του ν. 4782/2021), περί κατακύρωσης και σύναψης σύμβασης.

Επίσης μπορεί να ματαιώσει τη διαδικασία: (α) λόγω παράτυπης διεξαγωγής της διαδικασίας ανάθεσης, εκτός εάν μπορεί να θεραπεύσει το σφάλμα ή την παράλειψη σύμφωνα την παρ. 3 του άρθρου 106 του ν. 4412/2016 (όπως τροποποιήθηκε και ισχύει με το άρθρο 46 του ν. 4782/2021), (β) αν οι οικονομικές και τεχνικές παράμετροι που σχετίζονται με τη διαδικασία ανάθεσης άλλαξαν ουσιωδώς και η εκτέλεση του συμβατικού αντικείμενου δεν ενδιαφέρει πλέον την αναθέτουσα αρχή ή τον φορέα για τον οποίο προορίζεται το υπό ανάθεση αντικείμενο, (γ) αν λόγω ανωτέρας βίας, δεν είναι δυνατή η κανονική εκτέλεση της σύμβασης, (δ) αν η επιλεγείσα προσφορά κριθεί ως μη συμφέρουσα από οικονομική άποψη, (ε) στην περίπτωση των παρ. 3 και 4 του άρθρου 97 του ν. 4412/2016 (όπως έχει τροποποιηθεί και ισχύει με το άρθρο 39 του ν. 4782/2021), περί χρόνου ισχύος προσφορών, (στ) για άλλους επιτακτικούς λόγους δημοσίου συμφέροντος, όπως ιδίως, δημόσιας υγείας ή προστασίας του περιβάλλοντος.

4. ΟΡΟΙ ΕΚΤΕΛΕΣΗΣ ΤΗΣ ΣΥΜΒΑΣΗΣ

4.1 Εγγυήσεις (καλής εκτέλεσης, προκαταβολής και καλής λειτουργίας)

4.1.1 Εγγύηση καλής εκτέλεσης και προκαταβολής

Α. Για την υπογραφή της σύμβασης απαιτείται η παροχή εγγύησης καλής εκτέλεσης, σύμφωνα με το άρθρο 72 παρ. 4 του ν. 4412/2016 (όπως έχει αντικατασταθεί και ισχύει με το άρθρο 21 του ν. 4782/2021), το ύψος της οποίας ανέρχεται σε ποσοστό 4% επί της εκτιμώμενης αξίας της σύμβασης ή του τμήματος της σύμβασης, χωρίς να συμπεριλαμβάνονται τα δικαιώματα προαίρεσης και κατατίθεται μέχρι και την υπογραφή του συμφωνητικού.

Η εγγύηση καλής εκτέλεσης, προκειμένου να γίνει αποδεκτή, πρέπει να περιλαμβάνει κατ' ελάχιστον τα αναφερόμενα στην παράγραφο 2.1.5. στοιχεία της παρούσας και επιπλέον τον αριθμό και τον τίτλο της σχετικής σύμβασης και θα είναι διατυπωμένη σύμφωνα με το υπόδειγμα που περιλαμβάνεται στο **Παράρτημα V** της διακήρυξης και τα οριζόμενα στο άρθρο 72 του ν. 4412/2016 (όπως αντικαταστάθηκε και ισχύει με το άρθρο 21 του ν. 4782/2021).

Η εγγύηση καλής εκτέλεσης της σύμβασης καλύπτει συνολικά και χωρίς διακρίσεις την εφαρμογή όλων των όρων της σύμβασης και κάθε απαίτηση της αναθέτουσας αρχής έναντι του αναδόχου.

Σε περίπτωση τροποποίησης της σύμβασης κατά την παράγραφο 4.5, η οποία συνεπάγεται αύξηση της συμβατικής αξίας, ο ανάδοχος οφείλει να καταθέσει μέχρι την υπογραφή της τροποποιημένης σύμβασης, συμπληρωματική εγγύηση καλής εκτέλεσης, το ύψος της οποίας ανέρχεται σε ποσοστό 4% επί του ποσού της αύξησης της σύμβασης.

Η εγγύηση καλής εκτέλεσης καταπίπτει υπέρ της αναθέτουσας αρχής στην περίπτωση παραβίασης, από τον ανάδοχο, των όρων της σύμβασης, όπως αυτή ειδικότερα ορίζει.

Η εγγύηση καλής εκτέλεσης θα πρέπει να έχει χρόνο ισχύος δέκα επτά (17) μήνες.

Β. Στην περίπτωση χορήγησης προκαταβολής, σύμφωνα με την παράγραφο 5.1.1. της παρούσας, απαιτείται από τον ανάδοχο κατάθεση εγγύησης προκαταβολής για χρηματικό ποσό ίσο με αυτό της προκαταβολής και με χρονική διάρκεια ισχύος δέκα εννέα (19) μήνες. Η εγγύηση προκαταβολής θα είναι διατυπωμένη σύμφωνα με το υπόδειγμα που περιλαμβάνεται στο **Παράρτημα V** της παρούσας. Η προκαταβολή και η εγγύηση προκαταβολής μπορούν να χορηγούνται τμηματικά, σύμφωνα με την παράγραφο 5.1. της παρούσας (τρόπος πληρωμής).

Η εγγύηση καλής εκτέλεσης επιστρέφεται στο σύνολό της μετά από την ποσοτική και ποιοτική παραλαβή του συνόλου του αντικειμένου της σύμβασης.

Η απόσβεση της προκαταβολής πραγματοποιείται και η εγγύηση προκαταβολής επιστρέφεται μετά από την οριστική ποσοτική και ποιοτική παραλαβή των αγαθών.

Στη περίπτωση που η παράδοση γίνεται, σύμφωνα με τη σύμβαση, τμηματικά, οι εγγυήσεις καλής εκτέλεσης και προκαταβολής αποδεσμεύονται σταδιακά, κατά το ποσόν που αναλογεί στην αξία του μέρους της ποσότητας των αγαθών που παραλήφθηκε οριστικά. Για τη σταδιακή αποδέσμευσή τους απαιτείται προηγούμενη γνωμοδότηση του αρμόδιου συλλογικού οργάνου. Εάν στο πρωτόκολλο παραλαβής αναφέρονται παρατηρήσεις ή υπάρχει εκπρόθεσμη παράδοση, η παραπάνω σταδιακή αποδέσμευση γίνεται μετά από την αντιμετώπιση, σύμφωνα με όσα προβλέπονται, των παρατηρήσεων και του εκπρόθεσμου.

4.1.2. Εγγύηση καλής λειτουργίας

Απαιτείται η προσκόμιση εγγύησης καλής λειτουργίας για την αποκατάσταση των ελαττωμάτων που ανακύπτουν ή των ζημιών που προκαλούνται από δυσλειτουργία των αγαθών κατά την περίοδο εγγύησης καλής λειτουργίας.

Ο ανάδοχος είναι υποχρεωμένος, μετά την οριστική παραλαβή των αγαθών και κατά την επιστροφή της εγγύησης καλής εκτέλεσης, να καταθέσει εγγύηση καλής λειτουργίας των αγαθών που έχει προμηθεύσει, η

οποία εκδίδεται σύμφωνα με άρθρο 72 του ν. 4412/2016 (όπως αντικαταστάθηκε και ισχύει με το άρθρο 21 του ν. 4782/2021), και ποσού ίσου με το 2,5% της αξίας της σύμβασης. Η εγγύηση καλής λειτουργίας θα είναι διατυπωμένη σύμφωνα με το υπόδειγμα που περιλαμβάνεται στο Παράρτημα V της παρούσας.

Ο χρόνος ισχύος της εγγύησης καλής λειτουργίας πρέπει να ισούται με την περίοδο εγγύησης, όπως αυτή ορίζεται στην παρούσα. Η εγγύηση καλής λειτουργίας επιστρέφεται στον ανάδοχο μετά τη παρέλευση της περιόδου εγγύησης και την εκκαθάριση του συνόλου των τυχόν απαιτήσεων της αναθέτουσας αρχής έναντι του αναδόχου.

Κατά τη διάρκεια της περιόδου εγγύησης σε περίπτωση δυσλειτουργίας του συνόλου ή μέρους των αγαθών, η οποία δεν έχει αποκατασταθεί από τον ανάδοχο, καταπίπτει η εγγύηση καλής λειτουργίας ή μέρος αυτής με απόφαση της αναθέτουσας αρχής κατόπιν εισήγησης της αρμόδιας επιτροπής παραλαβής.

4.2 Συμβατικό Πλαίσιο - Εφαρμοστέα Νομοθεσία

Κατά την εκτέλεση της σύμβασης εφαρμόζονται οι διατάξεις του ν. 4412/2016 όπως τροποποιήθηκε και ισχύει, οι όροι της παρούσας διακήρυξης και συμπληρωματικά ο Αστικός Κώδικας.

4.3 Όροι εκτέλεσης της σύμβασης

4.3.1 Κατά την εκτέλεση της σύμβασης ο ανάδοχος τηρεί τις υποχρεώσεις στους τομείς του περιβαλλοντικού, κοινωνικοασφαλιστικού και εργατικού δικαίου, που έχουν θεσπιστεί με το δίκαιο της Ένωσης, το εθνικό δίκαιο, συλλογικές συμβάσεις ή διεθνείς διατάξεις περιβαλλοντικού, κοινωνικοασφαλιστικού και εργατικού δικαίου, οι οποίες απαριθμούνται στο Παράρτημα X του Προσαρτήματος Α του ν. 4412/2016.

Η τήρηση των εν λόγω υποχρεώσεων από τον ανάδοχο και τους υπεργολάβους του ελέγχεται και βεβαιώνεται από τα όργανα που επιβλέπουν την εκτέλεση της σύμβασης και τις αρμόδιες δημόσιες αρχές και υπηρεσίες που ενεργούν εντός των ορίων της ευθύνης και της αρμοδιότητάς τους.

4.3.2 Στις συμβάσεις προμηθειών προϊόντων που εμπίπτουν στο πεδίο εφαρμογής του ν. 2939/2001, επιπλέον του όρου της παρ. 4.3.1 περιλαμβάνεται ο όρος ότι ο ανάδοχος υποχρεούται κατά την υπογραφή της σύμβασης και καθ' όλη τη διάρκεια εκτέλεσης να τηρεί τις υποχρεώσεις των παραγράφων 2 και 11 του άρθρου 4β ή και της παρ. 1 του άρθρου 12 ή και της παρ. 1 του άρθρου 16 του ν.2939/2001. Η τήρηση των υποχρεώσεων ελέγχεται από την αναθέτουσα αρχή μέσω του αρχείου δημοσιοποίησης εγγεγραμμένων παραγωγών στο Εθνικό Μητρώο Παραγωγών (ΕΜΠΑ) που τηρείται στην ηλεκτρονική σελίδα του Ε.Ο.ΑΝ. εντός της προθεσμίας της παραγράφου 4 του άρθρου 105 του ν. 4412/2016, όπως έχει αντικατασταθεί και ισχύει με το άρθρο 45 του ν. 4782/2021, και αποτελεί προϋπόθεση για την υπογραφή του συμφωνητικού, στο οποίο γίνεται υποχρεωτικά μνεία του αριθμού ΕΜΠΑ του υπόχρεου παραγωγού. Η μη τήρηση των υποχρεώσεων της παρούσας παραγράφου έχει τις συνέπειες της παραγράφου 7 του άρθρου 105 του ν. 4412/2016 (όπως έχει αντικατασταθεί και ισχύει με το άρθρο 45 του ν. 4782/2021).

4.3.3. Ο ανάδοχος δεσμεύεται ότι :

(α) σε όλα τα στάδια που προηγήθηκαν της σύμβασης δεν ενήργησε αθέμιτα, παράνομα ή καταχρηστικά και ότι θα εξακολουθήσει να μην ενεργεί κατ' αυτόν τον τρόπο κατά το στάδιο εκτέλεσης της σύμβασης,

(β) ότι θα δηλώσει αμελλητί στην αναθέτουσα αρχή, από τη στιγμή που λάβει γνώση, οποιαδήποτε κατάσταση (ακόμη και ενδεχόμενη) σύγκρουσης συμφερόντων (προσωπικών, οικογενειακών, οικονομικών, πολιτικών ή άλλων κοινών συμφερόντων, συμπεριλαμβανομένων και αντικρουόμενων επαγγελματικών συμφερόντων) μεταξύ των νομίμων ή εξουσιοδοτημένων εκπροσώπων του καθώς και υπαλλήλων ή συνεργατών τους οποίους απασχολεί στην εκτέλεση της σύμβασης (π.χ. με σύμβαση υπεργολαβίας) και μελών του προσωπικού της αναθέτουσας αρχής που εμπλέκονται καθ' οιονδήποτε τρόπο στη διαδικασία εκτέλεσης της σύμβασης ή/και μπορούν να επηρεάσουν την έκβαση και τις αποφάσεις της αναθέτουσας αρχής περί την εκτέλεσή της, οποτεδήποτε και εάν η κατάσταση αυτή προκύψει κατά τη διάρκεια εκτέλεσης της σύμβασης.

Οι υποχρεώσεις και οι απαγορεύσεις της ρήτρας αυτής ισχύουν, αν ο ανάδοχος είναι ένωση, για όλα τα μέλη της ένωσης, καθώς και για τους υπεργολάβους που χρησιμοποιεί. Στο συμφωνητικό περιλαμβάνεται σχετική δεσμευτική δήλωση τόσο του αναδόχου όσο και των υπεργολάβων του.

4.4 Υπεργολαβία

4.4.1. Ο Ανάδοχος δεν απαλλάσσεται από τις συμβατικές του υποχρεώσεις και ευθύνες λόγω ανάθεσης της εκτέλεσης τμήματος/τμημάτων της σύμβασης σε υπεργολάβους. Η τήρηση των υποχρεώσεων της παρ. 2 του άρθρου 18 του ν. 4412/2016 από υπεργολάβους δεν αίρει την ευθύνη του κυρίου αναδόχου.

4.4.2. Κατά την υπογραφή της σύμβασης ο κύριος ανάδοχος υποχρεούται να αναφέρει στην αναθέτουσα αρχή το όνομα, τα στοιχεία επικοινωνίας και τους νόμιμους εκπροσώπους των υπεργολάβων του, οι οποίοι συμμετέχουν στην εκτέλεση αυτής, εφόσον είναι γνωστά τη συγκεκριμένη χρονική στιγμή. Επιπλέον, υποχρεούται να γνωστοποιεί στην αναθέτουσα αρχή κάθε αλλαγή των πληροφοριών αυτών, κατά τη διάρκεια της σύμβασης, καθώς και τις απαιτούμενες πληροφορίες σχετικά με κάθε νέο υπεργολάβο, τον οποίο ο κύριος ανάδοχος χρησιμοποιεί εν συνεχεία στην εν λόγω σύμβαση, προσκομίζοντας τα σχετικά συμφωνητικά/δηλώσεις συνεργασίας. Σε περίπτωση διακοπής της συνεργασίας του Αναδόχου με υπεργολάβο/ υπεργολάβους της σύμβασης, αυτός υποχρεούται σε άμεση γνωστοποίηση της διακοπής αυτής στην Αναθέτουσα Αρχή, οφείλει δε να διασφαλίσει την ομαλή εκτέλεση του τμήματος/των τμημάτων της σύμβασης είτε από τον ίδιο, είτε από νέο υπεργολάβο τον οποίο θα γνωστοποιήσει στην αναθέτουσα αρχή κατά την ως άνω διαδικασία.

4.4.3. Η αναθέτουσα αρχή επαληθεύει τη συνδρομή των λόγων αποκλεισμού για τους υπεργολάβους, όπως αυτοί περιγράφονται στην παράγραφο 2.2.3 και με τα αποδεικτικά μέσα της παραγράφου 2.2.9.2 της παρούσας, εφόσον το(α) τμήμα(τα) της σύμβασης, το(α) οποίο(α) ο ανάδοχος προτίθεται να αναθέσει υπό μορφή υπεργολαβίας σε τρίτους, υπερβαίνουν σωρευτικά το ποσοστό του τριάντα τοις εκατό (30%) της συνολικής αξίας της σύμβασης. Επιπλέον, προκειμένου να μην αθετούνται οι υποχρεώσεις της παρ. 2 του άρθρου 18 του ν. 4412/2016, δύναται να επαληθεύσει τους ως άνω λόγους και για τμήμα ή τμήματα της σύμβασης που υπολείπονται του ως άνω ποσοστού.

Όταν από την ως άνω επαλήθευση προκύπτει ότι συντρέχουν λόγοι αποκλεισμού απαιτεί ή δύναται να απαιτήσει την αντικατάστασή του, κατά τα ειδικότερα αναφερόμενα στις παρ. 5 και 6 του άρθρου 131 του ν. 4412/2016.

4.5 Τροποποίηση σύμβασης κατά τη διάρκειά της

Η σύμβαση μπορεί να τροποποιείται κατά τη διάρκειά της, χωρίς να απαιτείται νέα διαδικασία σύναψης σύμβασης, μόνο σύμφωνα με τους όρους και τις προϋποθέσεις του άρθρου 132 του ν. 4412/2016 ύστερα από γνωμοδότηση της επιτροπής της περ. β της παρ. 11 του άρθρου 221 του ν. 4412/2016 (όπως τροποποιήθηκε και ισχύει με το άρθρο 108 του ν. 4782/2021).

Μετά τη λύση της σύμβασης λόγω της έκπτωσης του αναδόχου, σύμφωνα με το άρθρο 203 του ν. 4412/2016 (όπως αντικαταστάθηκε και ισχύει με το άρθρο 103 του ν. 4782/2021) και την παράγραφο 5.2. της παρούσας, όπως και σε περίπτωση καταγγελίας για όλους λόγους της παραγράφου 4.6, πλην αυτού της περ. (α), η αναθέτουσα αρχή δύναται να προσκαλέσει τον επόμενο, κατά σειρά κατάταξης οικονομικό φορέα που συμμετέχει στην παρούσα διαδικασία ανάθεσης της συγκεκριμένης σύμβασης και να του προτείνει να αναλάβει το ανεκτέλεστο αντικείμενο της σύμβασης, με τους ίδιους όρους και προϋποθέσεις και σε τίμημα που δεν θα υπερβαίνει την προσφορά που αυτός είχε υποβάλει (ρήτρα υποκατάστασης). Η σύμβαση συνάπτεται εφόσον εντός της τεθείσας προθεσμίας περιέλθει στην αναθέτουσα αρχή έγγραφη και ανεπιφύλακτη αποδοχή της. Η άπρακτη πάροδος της προθεσμίας θεωρείται ως απόρριψη της πρότασης.

4.6 Δικαίωμα μονομερούς λύσης της σύμβασης

4.6.1. Η αναθέτουσα αρχή μπορεί, με τις προϋποθέσεις που ορίζουν οι κείμενες διατάξεις, να καταγγείλει τη σύμβαση κατά τη διάρκεια της εκτέλεσής της, εφόσον:

(α) η σύμβαση έχει υποστεί ουσιώδη τροποποίηση, κατά την έννοια της παρ. 4 του άρθρου 132 του ν. 4412/2016, που θα απαιτούσε νέα διαδικασία σύναψης σύμβασης

(β) ο ανάδοχος, κατά το χρόνο της ανάθεσης της σύμβασης, τελούσε σε μια από τις καταστάσεις που αναφέρονται στην παράγραφο 2.2.3.1 και, ως εκ τούτου, θα έπρεπε να έχει αποκλειστεί από τη διαδικασία σύναψης της σύμβασης,

(γ) η σύμβαση δεν έπρεπε να ανατεθεί στον ανάδοχο λόγω σοβαρής παραβίασης των υποχρεώσεων που υπέχει από τις Συνθήκες και την Οδηγία 2014/24/ΕΕ, η οποία έχει αναγνωριστεί με απόφαση του Δικαστηρίου της Ένωσης στο πλαίσιο διαδικασίας δυνάμει του άρθρου 258 της ΣΛΕΕ.

(δ) ο ανάδοχος καταδικαστεί αμετάκλητα, κατά τη διάρκεια εκτέλεσης της σύμβασης, για ένα από τα αδικήματα που αναφέρονται στην παρ. 2.2.3.1 της παρούσας,

(ε) ο ανάδοχος πτωχεύσει ή υπαχθεί σε διαδικασία ειδικής εκκαθάρισης ή τεθεί υπό αναγκαστική διαχείριση από εκκαθαριστή ή από το δικαστήριο ή υπαχθεί σε διαδικασία πτωχευτικού συμβιβασμού ή αναστείλει τις επιχειρηματικές του δραστηριότητες ή υπαχθεί σε διαδικασία εξυγίανσης και δεν τηρεί τους όρους αυτής ή εάν βρεθεί σε οποιαδήποτε ανάλογη κατάσταση, προκύπτουσα από παρόμοια διαδικασία, προβλεπόμενη σε εθνικές διατάξεις νόμου.

Η αναθέτουσα αρχή μπορεί να μην καταγγείλει τη σύμβαση, υπό την προϋπόθεση ότι ο ανάδοχος ο οποίος θα βρεθεί σε μία εκ των καταστάσεων που αναφέρονται στην περίπτωση αυτή αποδεικνύει ότι είναι σε θέση να εκτελέσει τη σύμβαση, λαμβάνοντας υπόψη τις ισχύουσες διατάξεις και τα μέτρα για τη συνέχιση της επιχειρηματικής του λειτουργίας.

(στ) ο ανάδοχος παραβεί αποδεδειγμένα τις υποχρεώσεις του που απορρέουν από την δέσμευση ακεραιότητας της παρ. 4.3.3. της παρούσας, ως αναλυτικά περιγράφονται στο συνημμένο στην παρούσα σχέδιο σύμβασης.

5. ΕΙΔΙΚΟΙ ΟΡΟΙ ΕΚΤΕΛΕΣΗΣ ΤΗΣ ΣΥΜΒΑΣΗΣ

5.1 Τρόπος πληρωμής

5.1.1. Η πληρωμή του αναδόχου θα πραγματοποιηθεί με ένα από τους παρακάτω τρόπους που επιλέγεται υποχρεωτικά από τον προμηθευτή στην Οικονομική προσφορά του.

(α) Χωρίς χορήγηση προκαταβολής και με τμηματική εξόφληση της συμβατικής αξίας, μετά την οριστική ποιοτική και ποσοτική παραλαβή του συνόλου του εξοπλισμού της κάθε ΙΑΜΗ. Τμηματικές πληρωμές (εξοφλήσεις) μπορούν να γίνουν, εφόσον προσκομιστούν τα νόμιμα δικαιολογητικά που προβλέπονται από τις ισχύουσες διατάξεις κατά το χρόνο πληρωμής. Οι τμηματικές πληρωμές δεν μπορεί να υπερβαίνουν τις τρεις (3).

(β) Με τη χορήγηση έντοκης προκαταβολής μέχρι ποσοστού πενήντα τοις εκατό (50%) της συμβατικής αξίας (μη συμπεριλαμβανόμενου του Φ.Π.Α.) μετά την υπογραφή της σύμβασης, με την κατάθεση ισόποσης εγγύησης προκαταβολής.

Η παραπάνω προκαταβολή θα είναι έντοκη. Κατά την εξόφληση θα παρακρατείται τόκος επί της εισπραχθείσας προκαταβολής και για το χρονικό διάστημα υπολογιζόμενου από την ημερομηνία καταβολής της στον ανάδοχο μέχρι την ημερομηνία οριστικής και ποιοτικής παραλαβής για κάθε μονάδα εκπαίδευσης που συμπεριλαμβάνεται στο αίτημα πληρωμής. Για τον υπολογισμό του τόκου θα λαμβάνεται υπόψη το ύψος του επιτοκίου των εντόκων γραμματίων του Δημοσίου 12μηνιας διάρκειας που θα ισχύει κατά την ημερομηνία λήψης της προκαταβολής προσαυξημένο κατά 0,25 ποσοστιαίες μονάδες το οποίο θα παραμένει σταθερό μέχρι την εξάντληση του ποσού της χορηγηθείσας προκαταβολής. Η προκαταβολή απαγορεύεται να χρησιμοποιηθεί για δαπάνες που δεν σχετίζονται άμεσα ή έμμεσα με το αντικείμενο της σύμβασης.

Το υπόλοιπο του συμβατικού τιμήματος θα καταβληθεί σε έως τρεις (3) τμηματικές πληρωμές, αφού παρακρατηθεί ο με τον παραπάνω τρόπο υπολογισθείς τόκος.

Η πληρωμή του συμβατικού τιμήματος θα γίνεται με την προσκόμιση των νομίμων παραστατικών και δικαιολογητικών που προβλέπονται από τις διατάξεις του άρθρου 200 παρ. 4 του ν. 4412/2016 (όπως έχει τροποποιηθεί και ισχύει με το άρθρο 102 του ν. 4782/2021), καθώς και κάθε άλλου δικαιολογητικού που τυχόν ήθελε ζητηθεί από τις αρμόδιες υπηρεσίες που διενεργούν τον έλεγχο και την πληρωμή. Σε περίπτωση που ο Ανάδοχος είναι ένωση εταιρειών η καταβολή θα γίνεται σε κάθε μέλος της ένωσης κατά το ποσοστό της συμμετοχής του σε αυτήν.

Την εκκίνηση της διαδικασίας τμηματικής πληρωμής θα πρέπει να αιτηθεί ο ανάδοχος με ταυτόχρονη προσκόμιση των απαραίτητων παραστατικών της προμήθειας εξοπλισμού για όλες τις σχολικές μονάδες που περιλαμβάνονται στο αίτημα αυτό. Για να περιλαμβάνεται σε τμηματική πληρωμή μία σχολική μονάδα, θα πρέπει να έχουν παραληφθεί από την αρμόδια επιτροπή παραλαβής όλα τα είδη που προβλέπεται από τη σύμβαση να παραδοθούν στη συγκεκριμένη σχολική μονάδα.

Στο συμβατικό τίμημα περιλαμβάνονται η αμοιβή του αναδόχου και όλες ανεξαιρέτως οι δαπάνες για την εκτέλεση της παρούσας χωρίς καμία επιβάρυνση της αναθέτουσας αρχής, έστω και από επιγενόμενη αιτία, συμπεριλαμβανομένων ενδεικτικά των ασφαλιστικών εισφορών και πάσης φύσεως φορολογικών και άλλων επιβαρύνσεων υπέρ του Δημοσίου ή οποιουδήποτε τρίτου, καθώς και του κόστους συσκευασίας, φόρτωσης, μεταφοράς, αποσυσκευασίας, ελέγχου, ασφάλισης, επιτόπιας συναρμολόγησης, εγκατάστασης ή/και της θέσης σε λειτουργία του εξοπλισμού, προμήθειας ή παραγωγής εγχειριδίων και οδηγιών κλπ.

5.1.2 Σύμφωνα με τις διατάξεις του άρθρου 200 παρ. 4 του ν. 4412/2016, όπως τροποποιήθηκε με το άρθρο 102 του ν. 4782/2021, τα δικαιολογητικά/παραστατικά που προβλέπονται για την πληρωμή είναι τα ακόλουθα:

(α) Πρωτόκολλο οριστικής ποσοτικής και ποιοτικής παραλαβής ή σε περίπτωση αυτοδίκαιης παραλαβής, αποδεικτικό προσκόμισης του υλικού στη σχολική μονάδα, σύμφωνα με το άρθρο 208 του ν. 4412/2016 (όπως τροποποιήθηκε και ισχύει με το άρθρο 105 του ν. 4782/2021) περί παραλαβής υλικών.

(β) Αποδεικτικό εισαγωγής και καταγραφής του υλικού στο βιβλίο υλικού του ΙΑΜΗ.

(γ) Τιμολόγιο του προμηθευτή

(δ) Πιστοποιητικά φορολογικής ενημερότητας και ασφαλιστικής ενημερότητας, σύμφωνα με τις κείμενες διατάξεις.

5.1.3 Τον ανάδοχο βαρύνουν οι υπέρ τρίτων κρατήσεις, ως και κάθε άλλη επιβάρυνση, σύμφωνα με την κείμενη νομοθεσία, μη συμπεριλαμβανομένου Φ.Π.Α., για την παράδοση του υλικού στον τόπο και με τον τρόπο που προβλέπεται στα έγγραφα της σύμβασης. Ιδίως βαρύνεται με τις ακόλουθες κρατήσεις:

(α) Κράτηση ύψους 0,07% η οποία υπολογίζεται επί της αξίας κάθε πληρωμής προ φόρων και κρατήσεων της αρχικής, καθώς και κάθε συμπληρωματικής σύμβασης υπέρ της Ενιαίας Ανεξάρτητης Αρχής Δημοσίων Συμβάσεων (άρθρο 4 του ν. 4013/2011 όπως ισχύει).

(β) Κράτηση ύψους 0,02% υπέρ της ανάπτυξης και συντήρησης του ΟΠΣ ΕΣΗΔΗΣ, η οποία υπολογίζεται επί της αξίας, εκτός ΦΠΑ, της αρχικής, καθώς και κάθε συμπληρωματικής σύμβασης. Το ποσό αυτό παρακρατείται σε κάθε πληρωμή από την αναθέτουσα αρχή στο όνομα και για λογαριασμό του Υπουργείου Ψηφιακής Διακυβέρνησης σύμφωνα με την παρ. 6 του άρθρου 36 του ν. 4412/2016 (όπως αντικαταστάθηκε και ισχύει με το άρθρο 4 του ν. 4782/2021).

(γ) Κράτηση ύψους 0,06% η οποία υπολογίζεται επί της αξίας κάθε πληρωμής προ φόρων και κρατήσεων της αρχικής καθώς και κάθε συμπληρωματικής σύμβασης υπέρ της Αρχής Εξέτασης Προδικαστικών Προσφυγών (άρθρο 350 παρ. 3 του ν. 4412/2016).

Οι υπέρ τρίτων κρατήσεις υπόκεινται στο εκάστοτε ισχύον αναλογικό τέλος χαρτοσήμου 3% και στην επ' αυτού εισφορά υπέρ ΟΓΑ 20%.

Με κάθε πληρωμή θα γίνεται η προβλεπόμενη από την κείμενη νομοθεσία παρακράτηση φόρου εισοδήματος.

5.2 Κήρυξη οικονομικού φορέα έκπτωτου - Κυρώσεις

5.2.1. Ο ανάδοχος κηρύσσεται υποχρεωτικά έκπτωτος από τη σύμβαση και από κάθε δικαίωμα που απορρέει από αυτήν, με απόφαση της αναθέτουσας αρχής, ύστερα από γνωμοδότηση του αρμόδιου συλλογικού οργάνου (επιτροπή παρακολούθησης και παραλαβής):

(α) στην περίπτωση παρ. 7 του άρθρου 105 του ν. 4412/2016 (όπως αντικαταστάθηκε και ισχύει με το άρθρο 45 του ν. 4782/2021) περί κατακύρωσης και σύναψης σύμβασης,

(β) στην περίπτωση που δεν εκπληρώσει τις υποχρεώσεις του που απορρέουν από τη σύμβαση ή/και δεν συμμορφωθεί με τις σχετικές γραπτές εντολές της υπηρεσίας, που είναι σύμφωνες με τη σύμβαση ή τις κείμενες διατάξεις, εντός του συμφωνημένου χρόνου εκτέλεσης της σύμβασης,

(γ) εφόσον δεν φορτώσει, δεν παραδώσει ή δεν αντικαταστήσει τα συμβατικά αγαθά ή δεν επισκευάσει ή δεν συντηρήσει αυτά μέσα στον συμβατικό χρόνο ή στον χρόνο παράτασης που του δοθεί, σύμφωνα με όσα προβλέπονται άρθρο 206 του ν. 4412/2016 (όπως τροποποιήθηκε και ισχύει με το άρθρο 104 του ν. 4782/2021) και το **Παράρτημα Ι** της παρούσας με την επιφύλαξη της επόμενης παραγράφου.

Στην περίπτωση συνδρομής λόγου έκπτωσης του αναδόχου από σύμβαση κατά την ως άνω περίπτωση (γ), η αναθέτουσα αρχή κοινοποιεί στον ανάδοχο ειδική όχληση, η οποία μνημονεύει τις διατάξεις του άρθρου 203 του ν. 4412/2016 (όπως αντικαταστάθηκε και ισχύει με το άρθρο 103 του ν. 4782/2021) και περιλαμβάνει συγκεκριμένη περιγραφή των ενεργειών στις οποίες οφείλει να προβεί ο ανάδοχος, προκειμένου να συμμορφωθεί, μέσα σε προθεσμία που θα τεθεί στην ειδική όχληση. Αν η προθεσμία που τεθεί με την ειδική όχληση, παρέλθει, χωρίς ο ανάδοχος να συμμορφωθεί, κηρύσσεται έκπτωτος μέσα σε προθεσμία τριάντα (30) ημερών από την άπρακτη πάροδο της προθεσμίας συμμόρφωσης, με απόφαση της αναθέτουσας αρχής.

Ο ανάδοχος δεν κηρύσσεται έκπτωτος για λόγους που αφορούν σε υπαιτιότητα του φορέα εκτέλεσης της σύμβασης ή αν συντρέχουν λόγοι ανωτέρας βίας.

Στον οικονομικό φορέα που κηρύσσεται έκπτωτος από την σύμβαση, επιβάλλονται, με απόφαση του αποφαινόμενου οργάνου, ύστερα από γνωμοδότηση του αρμοδίου οργάνου, το οποίο υποχρεωτικά καλεί τον ενδιαφερόμενο προς παροχή εξηγήσεων, αθροιστικά, οι παρακάτω κυρώσεις:

(α) ολική κατάπτωση της εγγύησης συμμετοχής ή καλής εκτέλεσης της σύμβασης κατά περίπτωση,

(β) είσπραξη εντόκως της προκαταβολής που χορηγήθηκε στον έκπτωτο από τη σύμβαση ανάδοχο είτε από ποσόν που δικαιούται να λάβει είτε με κατάθεση του ποσού από τον ίδιο είτε με κατάπτωση της εγγύησης προκαταβολής. Ο υπολογισμός των τόκων γίνεται από την ημερομηνία λήψης της προκαταβολής από τον ανάδοχο μέχρι την ημερομηνία έκδοσης της απόφασης κήρυξης του ως εκπτώτου, με το ισχύον κάθε φορά ανώτατο όριο επιτοκίου για τόκο από δικαιοπραξία, από την ημερομηνία δε αυτή και μέχρι της επιστροφής της, με το ισχύον κάθε φορά επιτόκιο για τόκο υπερημερίας.

(γ) Καταλογισμός του διαφέροντος, που προκύπτει εις βάρος της αναθέτουσας αρχής, εφόσον αυτή προμηθευτεί τα αγαθά, που δεν προσκομίστηκαν προσηκόντως από τον έκπτωτο οικονομικό φορέα, αναθέτοντας το ανεκτέλεστο αντικείμενο της σύμβασης στον επόμενο κατά σειρά κατάταξης οικονομικό φορέα που είχε λάβει μέρος στη διαδικασία ανάθεσης της σύμβασης. Αν ο οικονομικός φορέας του προηγούμενου εδαφίου δεν αποδεχθεί την ανάθεση της σύμβασης, η αναθέτουσα αρχή μπορεί να προμηθευτεί τα αγαθά, που δεν προσκομίστηκαν προσηκόντως από τον έκπτωτο οικονομικό φορέα, από τρίτο οικονομικό φορέα είτε με διενέργεια νέας διαδικασίας ανάθεσης σύμβασης είτε με προσφυγή στη διαδικασία διαπραγμάτευσης, χωρίς προηγούμενη δημοσίευση, εφόσον συντρέχουν οι προϋποθέσεις του άρθρου 32 του ν. 4412/2016 (όπως αντικαταστάθηκε και ισχύει με το άρθρο 2 του ν. 4782/2021). Το διαφέρον υπολογίζεται με τον ακόλουθο τύπο:

$\Delta = (TKT - TKE) \times \Pi$ Όπου: Δ = Διαφέρον που θα προκύψει εις βάρος της αναθέτουσας αρχής, εφόσον αυτή προμηθευτεί τα αγαθά που δεν προσκομίστηκαν προσηκόντως από τον έκπτωτο οικονομικό φορέα, σύμφωνα με τα ανωτέρω αναφερόμενα. Το διαφέρον λαμβάνει θετικές τιμές, αλλιώς θεωρείται ίσο με μηδέν.

TKT = Τιμή κατακύρωσης της προμήθειας των αγαθών, που δεν προσκομίστηκαν προσηκόντως από τον έκπτωτο οικονομικό φορέα στον νέο ανάδοχο.

TKE = Τιμή κατακύρωσης της προμήθειας των αγαθών, που δεν προσκομίστηκαν προσηκόντως από τον έκπτωτο οικονομικό φορέα, σύμφωνα με τη σύμβαση από την οποία κηρύχθηκε έκπτωτος ο οικονομικός φορέας.

Π = Συντελεστής προσαύξησης προσδιορισμού της έμμεσης ζημίας που προκαλείται στην αναθέτουσα αρχή από την έκπτωση του αναδόχου ο οποίος λαμβάνει την τιμή 1,02.

Ο καταλογισμός του διαφέροντος επιβάλλεται στον έκπτωτο οικονομικό φορέα με απόφαση της αναθέτουσας αρχής, που εκδίδεται σε αποκλειστική προθεσμία δεκαοκτώ (18) μηνών μετά την έκδοση και την κοινοποίηση της απόφασης κήρυξης εκπτώτου, και εφόσον κατακυρωθεί η προμήθεια των αγαθών που δεν προσκομίστηκαν προσηκόντως από τον έκπτωτο οικονομικό φορέα σε τρίτο οικονομικό φορέα. Για την είσπραξη του διαφέροντος από τον έκπτωτο οικονομικό φορέα μπορεί να εφαρμόζεται η διαδικασία του Κώδικα Είσπραξης Δημόσιων Εσόδων. Το διαφέρον εισπράττεται υπέρ της αναθέτουσας αρχής.

(δ) Επιπλέον, μπορεί να επιβληθεί προσωρινός αποκλεισμός του αναδόχου από το σύνολο των συμβάσεων προμηθειών ή υπηρεσιών των φορέων που εμπίπτουν στις διατάξεις του ν. 4412/2016 κατά τα ειδικότερα προβλεπόμενα στο άρθρο 74 του ως άνω νόμου, περί αποκλεισμού οικονομικού φορέα από δημόσιες συμβάσεις.

5.2.2. Αν το υλικό φορτωθεί - παραδοθεί ή αντικατασταθεί μετά τη λήξη του συμβατικού χρόνου και μέχρι τη λήξη του χρόνου της παράτασης που χορηγήθηκε, σύμφωνα με το άρθρο 206 του ν. 4412/2016 (όπως τροποποιήθηκε και ισχύει με το άρθρο 104 του ν. 4782/2021), επιβάλλεται πρόστιμο **πέντε τοις εκατό (5%)** επί της συμβατικής αξίας της ποσότητας που παραδόθηκε εκπρόθεσμα.

Το παραπάνω πρόστιμο υπολογίζεται επί της συμβατικής αξίας των εκπρόθεσμα παραδοθέντων υλικών, χωρίς ΦΠΑ. Εάν τα υλικά που παραδόθηκαν εκπρόθεσμα επηρεάζουν τη χρησιμοποίηση των υλικών που παραδόθηκαν εμπρόθεσμα, το πρόστιμο υπολογίζεται επί της συμβατικής αξίας της συνολικής ποσότητας αυτών.

Κατά τον υπολογισμό του χρονικού διαστήματος της καθυστέρησης για φόρτωση-παράδοση ή αντικατάσταση των υλικών, με απόφαση του αποφαινομένου οργάνου, ύστερα από γνωμοδότηση του αρμοδίου οργάνου, δεν λαμβάνεται υπόψη ο χρόνος που παρήλθε πέραν του εύλογου, κατά τα διάφορα

στάδια των διαδικασιών, για το οποίο δεν ευθύνεται ο ανάδοχος και παρατείνεται, αντίστοιχα, ο χρόνος φόρτωσης - παράδοσης.

Εφόσον ο ανάδοχος έχει λάβει προκαταβολή, εκτός από το προβλεπόμενο κατά τα ανωτέρω πρόστιμο, καταλογίζεται σε βάρος του και τόκος επί του ποσού της προκαταβολής, που υπολογίζεται από την επόμενη της λήξης του συμβατικού χρόνου, μέχρι την προσκόμιση του συμβατικού υλικού, με το ισχύον κάθε φορά ανώτατο όριο του ποσοστού του τόκου υπερημερίας.

Η είσπραξη του προστίμου και των τόκων επί της προκαταβολής γίνεται με παρακράτηση από το ποσό πληρωμής του αναδόχου ή, σε περίπτωση ανεπάρκειας ή έλλειψης αυτού, με ισόποση κατάπτωση της εγγύησης καλής εκτέλεσης και προκαταβολής αντίστοιχα, εφόσον ο ανάδοχος δεν καταθέσει το απαιτούμενο ποσό.

Σε περίπτωση ένωσης οικονομικών φορέων, το πρόστιμο και οι τόκοι επιβάλλονται αναλόγως σε όλα τα μέλη της ένωσης.

5.3 Διοικητικές προσφυγές κατά τη διαδικασία εκτέλεσης των συμβάσεων

Ο ανάδοχος μπορεί κατά των αποφάσεων που επιβάλλουν σε βάρος του κυρώσεις, δυνάμει των όρων των άρθρων 5.2 (Κήρυξη οικονομικού φορέα εκπτώτου - Κυρώσεις), 6.1. (Χρόνος παράδοσης υλικών), 6.4. (Απόρριψη συμβατικών υλικών – αντικατάσταση), καθώς και κατ' εφαρμογή των συμβατικών όρων να ασκήσει προσφυγή για λόγους νομιμότητας και ουσίας ενώπιον του φορέα που εκτελεί τη σύμβαση μέσα σε ανατρεπτική προθεσμία (30) ημερών από την ημερομηνία της κοινοποίησης ή της πλήρους γνώσης της σχετικής απόφασης. Η εμπρόθεσμη άσκηση της προσφυγής αναστέλλει τις επιβαλλόμενες κυρώσεις. Επί της προσφυγής αποφασίζει το αρμοδίως αποφαινόμενο όργανο, ύστερα από γνωμοδότηση του προβλεπόμενου στο τελευταίο εδάφιο της περίπτωσης β' της παραγράφου 11 του άρθρου 221 του ν. 4412/2016 (όπως τροποποιήθηκε και ισχύει με το άρθρο 108 του ν. 4782/2021) οργάνου, εντός προθεσμίας τριάντα (30) ημερών από την άσκησή της, άλλως θεωρείται ως σιωπηρώς απορριφθείσα. Κατά της απόφασης αυτής δεν χωρεί η άσκηση άλλης οποιασδήποτε φύσης διοικητικής προσφυγής. Αν κατά της απόφασης που επιβάλλει κυρώσεις δεν ασκηθεί εμπρόθεσμα η προσφυγή ή αν απορριφθεί αυτή από το αποφαινόμενο αρμοδίως όργανο, η απόφαση καθίσταται οριστική. Αν ασκηθεί εμπρόθεσμα προσφυγή, αναστέλλονται οι συνέπειες της απόφασης μέχρι αυτή να οριστικοποιηθεί.

5.4 Δικαστική επίλυση διαφορών

Κάθε διαφορά μεταξύ των συμβαλλόμενων μερών που προκύπτει από τις συμβάσεις που συνάπτονται στο πλαίσιο της παρούσας διακήρυξης, επιλύεται με την άσκηση προσφυγής ή αγωγής στο Διοικητικό Εφετείο της Περιφέρειας, στην οποία εκτελείται εκάστη σύμβαση, κατά τα ειδικότερα οριζόμενα στις παρ. 1 έως και 6 του άρθρου 205Α του ν. 4412/2016. Πριν από την άσκηση της προσφυγής στο Διοικητικό Εφετείο προηγείται υποχρεωτικά η τήρηση της ενδικοφανούς διαδικασίας που προβλέπεται στο άρθρο 205 του ν. 4412/2016 και την παράγραφο 5.3 της παρούσας, διαφορετικά η προσφυγή απορρίπτεται ως απαράδεκτη. Αν ο ανάδοχος της σύμβασης είναι κοινοπραξία, η προσφυγή ασκείται είτε από την ίδια είτε από όλα τα μέλη της. Δεν απαιτείται η τήρηση ενδικοφανούς διαδικασίας αν ασκείται από τον ενδιαφερόμενο αγωγή, στο δικόγραφο της οποίας δεν σωρεύεται αίτημα ακύρωσης ή τροποποίησης διοικητικής πράξης ή παράλειψης.

6. ΕΙΔΙΚΟΙ ΟΡΟΙ ΕΚΤΕΛΕΣΗΣ

6.1 Χρόνος παράδοσης υλικών

6.1.1. Ο ανάδοχος υποχρεούται να παραδώσει τα υλικά εντός **οκτώ (8) μηνών** από την υπογραφή της σύμβασης, σύμφωνα με τα οριζόμενα στο **Παράρτημα Ι** της παρούσας.

Ο συμβατικός χρόνος παράδοσης των υλικών μπορεί να παρατείνεται, πριν από τη λήξη του αρχικού συμβατικού χρόνου παράδοσης, υπό τις προϋποθέσεις του άρθρου 206 του ν. 4412/2016 (όπως τροποποιήθηκε και ισχύει με το άρθρο 104 του ν. 4782/2021), αλλά όχι πέραν της 30^{ης}/05/2023. Στην περίπτωση που το αίτημα υποβάλλεται από τον ανάδοχο και η παράταση χορηγείται χωρίς να συντρέχουν λόγοι ανωτέρας βίας ή άλλοι ιδιαιτέρως σοβαροί λόγοι που καθιστούν αντικειμενικώς αδύνατη την εμπρόθεσμη παράδοση των συμβατικών ειδών επιβάλλονται οι κυρώσεις του άρθρου 207 του ν. 4412/2016.

6.1.2. Εάν λήξει ο συμβατικός χρόνος παράδοσης, χωρίς να υποβληθεί εγκαίρως αίτημα παράτασης ή, εάν λήξει ο παραταθείς, κατά τα ανωτέρω, χρόνος, χωρίς να παραδοθεί το υλικό, ο ανάδοχος κηρύσσεται έκπτωτος.

6.1.3. Ο ανάδοχος υποχρεούται να ειδοποιεί την υπηρεσία που εκτελεί την προμήθεια, το Ιστορικό Αρχείο Μουσείου Ηπείρου υποδοχής των υλικών (εξοπλισμού) και την επιτροπή παραλαβής, για την ημερομηνία που προτίθεται να παραδώσει το υλικό, τουλάχιστον **πέντε (5) εργάσιμες ημέρες νωρίτερα**.

Μετά από κάθε προσκόμιση υλικών το Ιστορικό Αρχείο Μουσείου Ηπείρου (IAMH), ο ανάδοχος υποχρεούται να υποβάλει στην υπηρεσία αντίγραφο της σελίδας του βιβλίου υλικού της IAMH, θεωρημένο από τον Διευθυντή της, στο οποίο αναφέρεται η ημερομηνία προσκόμισης, το υλικό, η ποσότητα και ο αριθμός της σύμβασης σε εκτέλεση της οποίας προσκομίστηκε.

6.2 Παραλαβή υλικών - Χρόνος και τρόπος παραλαβής υλικών

6.2.1. Η παραλαβή των υλικών γίνεται από επιτροπές, πρωτοβάθμιες ή και δευτεροβάθμιες, που συγκροτούνται σύμφωνα με την παρ. την παρ. 11 εδ. β του άρθρου 221 του ν. 4412/2016 (όπως τροποποιήθηκε και ισχύει με το άρθρο 108 του ν. 4782/2021) σύμφωνα με τα οριζόμενα στο άρθρο 208 του ν. 4412/2016 (όπως τροποποιήθηκε και ισχύει με το άρθρο 105 του ν. 4782/2021) και το **Παράρτημα VI** της παρούσας (Σχέδιο Σύμβασης). Κατά την διαδικασία παραλαβής των υλικών διενεργείται ποσοτικός και ποιοτικός έλεγχος και εφόσον το επιθυμεί μπορεί να παραστεί και ο ανάδοχος. Ο ποιοτικός έλεγχος των υλικών ενδεικτικά γίνεται με μακροσκοπικό έλεγχο και πρακτική δοκιμασία κλπ.

Το κόστος της διενέργειας των ελέγχων βαρύνει τον ανάδοχο.

Η επιτροπή παραλαβής, μετά τους προβλεπόμενους ελέγχους συντάσσει πρωτόκολλα οριστικής ποιοτικής και ποσοτικής παραλαβής του υλικού με ή χωρίς παρατηρήσεις ή απόρριψης τους, σύμφωνα με την παρ.3 του άρθρου 208 του ν. 4412/2016 (όπως τροποποιήθηκε και ισχύει με το άρθρο 105 του ν. 4782/2021).

Τα πρωτόκολλα που συντάσσονται από τις επιτροπές (πρωτοβάθμιες – δευτεροβάθμιες) κοινοποιούνται υποχρεωτικά και στους αναδόχους.

Υλικά που απορρίφθηκαν ή κρίθηκαν παραληπτά με έκπτωση επί της συμβατικής τιμής, με βάση τους ελέγχους που πραγματοποίησε η πρωτοβάθμια επιτροπή παραλαβής, μπορούν να παραπέμπονται για επανεξέταση σε δευτεροβάθμια επιτροπή παραλαβής ύστερα από αίτημα του αναδόχου ή αυτεπάγγελτα σύμφωνα με την παρ. 5 του άρθρου 208 του ν. 4412/2016 (όπως τροποποιήθηκε και ισχύει με το άρθρο 105 του ν. 4782/2021). Τα έξοδα βαρύνουν σε κάθε περίπτωση τον ανάδοχο.

Επίσης, εάν ο τελευταίος διαφωνεί με τα αποτελέσματα των εργαστηριακών εξετάσεων που διενεργήθηκαν από πρωτοβάθμιες ή δευτεροβάθμιες επιτροπές παραλαβής μπορεί να ζητήσει εγγράφως εξέταση κατ'έφεση των οικείων αντιδειγμάτων, μέσα σε ανατρεπτική προθεσμία είκοσι (20) ημερών από την γνωστοποίηση σε αυτόν των αποτελεσμάτων της αρχικής εξέτασης, με τον τρόπο που περιγράφεται στην παρ. 8 του άρθρου 208 του ν. 4412/2016 (όπως τροποποιήθηκε και ισχύει με το άρθρο 105 του ν. 4782/2021).

Το αποτέλεσμα της κατ'έφεση εξέτασης είναι υποχρεωτικό και τελεσίδικο και για τα δύο μέρη.

Ο ανάδοχος δεν μπορεί να ζητήσει παραπομπή σε δευτεροβάθμια επιτροπή παραλαβής μετά τα αποτελέσματα της κατ'έφεση εξέτασης.

6.2.2. Η παραλαβή των υλικών και η έκδοση των σχετικών πρωτοκόλλων παραλαβής θα πραγματοποιηθεί εντός **είκοσι (20)** ημερολογιακών ημερών από την άφιξη του συνόλου των ειδών του εξοπλισμού στον τόπο προορισμού τους.

Αν η παραλαβή των υλικών και η σύνταξη του σχετικού πρωτοκόλλου δεν πραγματοποιηθεί από την επιτροπή παραλαβής μέσα στον οριζόμενο από τη σύμβαση χρόνο, θεωρείται ότι η παραλαβή συντελέστηκε αυτοδίκαια, με κάθε επιφύλαξη των δικαιωμάτων του Δημοσίου και εκδίδεται προς τούτο σχετική απόφαση του αρμοδίου αποφαινομένου οργάνου, με βάση μόνο το θεωρημένο από την υπηρεσία, που παραλαμβάνει τα υλικά, αποδεικτικό προσκόμισης τούτων, σύμφωνα δε με την απόφαση αυτή η αποθήκη του φορέα εκδίδει δελτίο εισαγωγής του υλικού και εγγραφής του στα βιβλία της, προκειμένου να πραγματοποιηθεί η πληρωμή του αναδόχου.

Ανεξάρτητα από την, κατά τα ανωτέρω, αυτοδίκαιη παραλαβή και την πληρωμή του αναδόχου, πραγματοποιούνται οι προβλεπόμενοι από την σύμβαση έλεγχοι από επιτροπή που συγκροτείται με απόφαση του αρμοδίου αποφαινομένου οργάνου, στην οποία δεν μπορεί να συμμετέχουν ο πρόεδρος και τα μέλη της επιτροπής που δεν πραγματοποίησε την παραλαβή στον προβλεπόμενο από την σύμβαση χρόνο. Η παραπάνω επιτροπή παραλαβής προβαίνει σε όλες τις διαδικασίες παραλαβής που προβλέπονται από την ως άνω παράγραφο 1 και το άρθρο 208 του ν. 4412/2016 (όπως τροποποιήθηκε και ισχύει με το άρθρο 105 του ν. 4782/2021) και συντάσσει τα σχετικά πρωτόκολλα. Οι εγγυητικές επιστολές προκαταβολής και καλής εκτέλεσης δεν επιστρέφονται πριν από την ολοκλήρωση όλων των προβλεπόμενων από τη σύμβαση ελέγχων και τη σύνταξη των σχετικών πρωτοκόλλων.

6.3 Απόρριψη συμβατικών υλικών – Αντικατάσταση

6.3.1. Σε περίπτωση οριστικής απόρριψης ολόκληρης ή μέρους της συμβατικής ποσότητας των υλικών, με απόφαση του αποφαινομένου οργάνου ύστερα από γνωμοδότηση του αρμόδιου οργάνου, μπορεί να εγκρίνεται αντικατάστασή της με άλλη, που να είναι σύμφωνη με τους όρους της σύμβασης, μέσα σε τακτή προθεσμία που ορίζεται από την απόφαση αυτή.

6.3.2. Αν η αντικατάσταση γίνεται μετά τη λήξη του συμβατικού χρόνου, η προθεσμία που ορίζεται για την αντικατάσταση δεν μπορεί να είναι μεγαλύτερη του 1/2 του συνολικού συμβατικού χρόνου, ο δε ανάδοχος θεωρείται ως εκπρόθεσμος και υπόκειται σε κυρώσεις λόγω εκπρόθεσμης παράδοσης. Αν ο ανάδοχος δεν αντικαταστήσει τα υλικά που απορρίφθηκαν μέσα στην προθεσμία που του τάχθηκε και εφόσον έχει λήξει ο συμβατικός χρόνος, κηρύσσεται έκπτωτος και υπόκειται στις προβλεπόμενες κυρώσεις.

6.3.3. Η επιστροφή των υλικών που απορρίφθηκαν γίνεται σύμφωνα με τα προβλεπόμενα στις παρ. 2 και 3 του άρθρου 213 του ν. 4412/2016.

6.4 Δείγματα – Δειγματοληψία – Εργαστηριακές εξετάσεις

Δεν απαιτείται η προσκόμιση δείγματος.

6.5 Εγγυημένη λειτουργία προμήθειας.

Ο ανάδοχος εγγυάται προς την αναθέτουσα αρχή ότι η προμήθεια των ειδών εξοπλισμού θα εκτελεσθεί σύμφωνα με τους όρους και προϋποθέσεις της παρούσας, τους τεχνικούς κανόνες και τα διεθνώς αναγνωρισμένα πρότυπα που ισχύουν στην υλοποίηση παρόμοιων προμηθειών, τα αγαθά θα έχουν όλες τις ιδιότητες και χαρακτηριστικά που προβλέπονται στην παρούσα, θα είναι απαλλαγμένα από οποιαδήποτε ελαττώματα και ότι θα ανταποκρίνονται στις προδιαγραφές, λειτουργίες, αποτελέσματα και ιδιότητες όπως αυτές προδιαγράφονται στη διακήρυξη και στην προσφορά που κατέθεσε.

Ο ανάδοχος εγγυάται προς την αναθέτουσα αρχή ότι η προμήθεια και τα τυχόν επί μέρους στοιχεία της θα είναι κατά την παράδοσή τους καινούργια και αμεταχείριστα.

Ο ανάδοχος εγγυάται την καλή και προσήκουσα λειτουργία των αγαθών της προμήθειας για συνήθη χρήση και την δωρεάν αποκατάσταση βλαβών για χρονικό διάστημα τουλάχιστον **δύο (2) ετών** από την

ημερομηνία οριστικής παραλαβή του συνόλου του έργου, το οποίο καλείται **περίοδος εγγύησης**. Επίσης αναλαμβάνει δωρεάν την ευθύνη συντήρησης και παροχής ανταλλακτικών για την περίοδο της εγγύησης. Οι υπηρεσίες τεχνικής υποστήριξης αναφέρονται αναλυτικά στο **Παράρτημα Ι** του τεύχους της διακήρυξης.

Αν κατά τη διάρκεια της περιόδου εγγύησης προκύψουν ελαττώματα ή έλλειψη συνομολογημένων ιδιοτήτων στα αγαθά της προμήθειας τεκμαίρεται ότι αυτά υπήρχαν κατά το χρόνο της παράδοσης και ο ανάδοχος υποχρεούται χωρίς επιβάρυνση της αναθέτουσας αρχής να αντικαταστήσει ή να διορθώσει τα αγαθά, εφόσον τούτο ζητηθεί από την αναθέτουσα αρχή, η οποία πάντως διατηρεί όλα τα εκ του νόμου δικαιώματά της.

Κατά την περίοδο της εγγυημένης λειτουργίας, ο ανάδοχος ευθύνεται για την καλή λειτουργία του αντικειμένου της προμήθειας. Επίσης, οφείλει κατά το χρόνο της εγγυημένης λειτουργίας να προβαίνει στην προβλεπόμενη συντήρηση και να αποκαταστήσει οποιαδήποτε βλάβη με τρόπο και σε χρόνο που περιγράφεται στις τεχνικές προδιαγραφές και στα λοιπά τεύχη της σύμβασης.

Για την παρακολούθηση της εκπλήρωσης των συμβατικών υποχρεώσεων του αναδόχου η επιτροπή παρακολούθησης και παραλαβής, προβαίνει στον απαιτούμενο έλεγχο της συμμόρφωσης του αναδόχου στα προβλεπόμενα στην σύμβαση για την εγγυημένη λειτουργία καθ' όλον τον χρόνο ισχύος της τηρώντας σχετικά πρακτικά. Σε περίπτωση μη συμμόρφωσης του αναδόχου προς τις συμβατικές του υποχρεώσεις, επιτροπή εισηγείται στο αποφαινόμενο όργανο της σύμβασης την έκπτωση του αναδόχου.

Μέσα σε ένα (1) μήνα από την λήξη του προβλεπόμενου χρόνου της εγγυημένης λειτουργίας η επιτροπή παρακολούθησης και παραλαβής συντάσσει σχετικό πρωτόκολλο παραλαβής της εγγυημένης λειτουργίας, στο οποίο αποφαινεται για την συμμόρφωση του αναδόχου στις απαιτήσεις της σύμβασης. Σε περίπτωση μη συμμόρφωσης, ολικής ή μερικής, του αναδόχου, το συλλογικό όργανο μπορεί να προτείνει την ολική ή μερική κατάπτωση της εγγυήσεως καλής λειτουργίας που προβλέπεται άρθρο 72 του ν. 4412/2016 (όπως αντικαταστάθηκε και ισχύει με το άρθρο 21 του ν. 4782/2021) περί εγγυήσεων και στην παράγραφο 4.1.2 της παρούσας. Το πρωτόκολλο εγκρίνεται από το αρμόδιο αποφαινόμενο όργανο.

**Η ΥΠΟΥΡΓΟΣ
ΠΑΙΔΕΙΑΣ ΚΑΙ ΘΡΗΣΚΕΥΜΑΤΩΝ**

ΝΙΚΗ ΚΕΡΑΜΕΩΣ

Κοινοποίηση :

Εσωτερική Διανομή:

Γραφείο κ. Υπουργού

Γ.Δ.Σ.Σ.Π.Η.Δ.

Δ.Τ.Υ./Τμήμα Γ' Μελέτης και Προμήθειας Εξοπλισμού

ΠΑΡΑΡΤΗΜΑΤΑ

ΠΑΡΑΡΤΗΜΑ Ι: ΑΝΑΛΥΤΙΚΗ ΠΕΡΙΓΡΑΦΗ ΦΥΣΙΚΟΥ ΑΝΤΙΚΕΙΜΕΝΟΥ

ΜΕΡΟΣ Α΄: ΠΕΡΙΓΡΑΦΗ ΦΥΣΙΚΟΥ ΑΝΤΙΚΕΙΜΕΝΟΥ ΤΗΣ ΣΥΜΒΑΣΗΣ

1. Αντικείμενο της προμήθειας

Τα Γ.Α.Κ. – Ιστορικό Αρχείο Ηπείρου με έδρα τα Ιωάννινα μετονομάστηκαν από «Γ.Α.Κ. – Αρχεία Νομού Ιωαννίνων» και αναδιοργανώθηκαν με το Ν. 3404 (ΦΕΚ 260/17-10-2005) σε επίπεδο Διεύθυνσης. Παράλληλα, ο φορέας

«Ιστορικό Αρχείο – Μουσείο Ηπείρου» ιδρύθηκε στην Περιφερειακή Δημόσια Υπηρεσία με σκοπό τη συγκέντρωση, διάσωση και προβολή ιστορικών πινάκων, χαρτών, σημαίων, όπλων, τοπικών ενδυμασιών και φωτογραφικών συλλογών που αναφέρονται στην ιστορία του ηπειρωτικού χώρου κατά τους νεώτερους χρόνους. Η διοίκηση του παραπάνω φορέα ασκείται από πενταμελή επιτροπή με τριετή θητεία.

Η Υπηρεσία λειτούργησε, αρχικά, το 1938 ως «Ηπειρωτικό αρχείο», τμήμα της «Ζωσιμαίας» Δημόσιας Κεντρικής Βιβλιοθήκης Ιωαννίνων για «την περισυλλογή και συντήρηση κάθε γραπτού μνημείου, που σχετίζεται με την ιστορία της Ηπείρου» (Α.Ν. 1161/31-3-1938, άρθρο 7) και εντάσσονταν στην ευρύτερη αρχειακή πολιτική της χώρας κατά την οποία, μετά την ίδρυση των Γενικών Αρχείων του Κράτους το 1914 (Ν. 380/1914 ΦΕΚ 334 τ. Α΄, 18-11) ιδρύθηκαν οι Περιφερειακές Υπηρεσίες, τα «Μόνιμα Τοπικά Αρχεία» και τα «Τοπικά Ιστορικά Αρχεία» (Α.Ν. 2027/1939, ΦΕΚ 448 τ. Α, 19-10-1939, άρθρο 23-32). Τα αγαθοεργά καταστήματα δια της Εκπαιδευτικής Επιτροπής επιχορηγούσαν τη λειτουργία της Ζωσιμαίας Βιβλιοθήκης και του Ηπειρωτικού Αρχείου από το χρόνο της ίδρυσής τους μέχρις ότου η Βιβλιοθήκη έγινε Δημόσια με το Ν.1168/1978.

Και ήταν το έτος 1988 (ΙΣΤ/Φ.19/8-8-1988) όταν το Ηπειρωτικό Αρχείο συγκαταλέγεται στη στελέχωση των αρχειακών Υπηρεσιών από το ΥΠ.Ε.Π.Θ. Αργότερα, δίνεται ώθηση από την Κεντρική Υπηρεσία ως ΓΑΚ-Αρχεία Νομού Ιωαννίνων (Ν. 1946/14-5-1991, τ. Α΄, αρ. φ.69, άρθρο 18) και χώρο δράσης την έδρα του Νομού Ιωαννίνων, όπως και στη πλειοψηφία των λειτουργούντων Αρχείων, με έδρα τα Ιωάννινα και χώρο στέγασης τον ισόγειο χώρο της παραδοσιακής οικίας του 19ου αι. «Μουσείο Ισμήνης Τζαβέλα», ύστερα από την ευγενή παραχώρηση του Δήμου Ιωαννιτών.

Στόχος είναι να συγκεντρωθούν και εκτεθούν τα υπάρχοντα στην έδρα του Αρχείου ιστορικά τεκμήρια και διάσπαρτες ιδιωτικές αρχειακές συλλογές από χώρες της Ευρώπης, Ασίας, Αυστραλίας, Αφρικής και ΗΠΑ που αφορούν δραστηριότητες γνωστών και επιφανών Ηπειρωτών.

Ειδικότερα, με την υλοποίηση του παρόντος έργου θα πραγματοποιηθεί η προμήθεια μουσειακού εξοπλισμού στα είδη και στις ποσότητες που αναγράφονται στον ακόλουθο Πίνακα, με ελάχιστες απαιτούμενες τεχνικές προδιαγραφές που αποτυπώνονται στους πίνακες συμμόρφωσης του **Παραρτήματος III**, στις σχολικές μονάδες του **Παραρτήματος IV**.

Ο ανάδοχος υποχρεούται να παραδώσει και να εγκαταστήσει τα είδη της προμήθειας, μέσα σε περίοδο **οκτώ (8) μηνών** από την υπογραφή της σύμβασης, στο Ιστορικό Αρχείο- Μουσείο Ηπείρου και σύμφωνα με τα οριζόμενα στο παρόν Παράρτημα.

Ο συμβατικός χρόνος παράδοσης των υλικών μπορεί να παρατείνεται, πριν από τη λήξη του αρχικού συμβατικού χρόνου παράδοσης, υπό τις προϋποθέσεις του άρθρου 206 του ν. 4412/2016 (όπως τροποποιήθηκε με και ισχύει με το άρθρο 104 του ν. 4782/2021). Στην περίπτωση που το αίτημα υποβάλλεται από τον ανάδοχο και η παράταση χορηγείται χωρίς να συντρέχουν λόγοι ανωτέρας βίας ή άλλοι ιδιαίτερος σοβαροί λόγοι που καθιστούν αντικειμενικώς αδύνατη την εμπρόθεσμη παράδοση των συμβατικών ειδών επιβάλλονται οι κυρώσεις του άρθρου 207 του ν. 4412/2016.

Εάν λήξει ο συμβατικός χρόνος παράδοσης, χωρίς να υποβληθεί εγκαίρως αίτημα παράτασης ή, εάν λήξει ο παραταθείς, κατά τα ανωτέρω, χρόνος, χωρίς να παραδοθεί το υλικό, ο ανάδοχος κηρύσσεται έκπτωτος.

ΠΙΝΑΚΑΣ ΕΙΔΩΝ ΠΡΟΣ ΠΡΟΜΗΘΕΙΑ ΚΑΙ ΑΝΤΙΣΤΟΙΧΕΣ ΠΟΣΟΤΗΤΕΣ

ΤΜΗΜΑ 1 ΠΡΟΜΗΘΕΙΑ, ΜΕΤΑΦΟΡΑ ΚΑΙ ΕΓΚΑΤΑΣΤΑΣΗ ΕΠΙΔΑΠΕΔΙΩΝ ΠΡΟΘΗΚΩΝ, ΒΑΘΡΩΝ ΚΑΙ ΚΑΤΑΣΚΕΥΩΝ ΕΠΟΠΤΙΚΟΥ ΥΛΙΚΟΥ			
A/A	ΕΙΔΟΣ	ΜΟΝΑΔΑ ΜΕΤΡΗΣΗΣ	ΠΟΣΟΤΗΤΑ
1.	Βαθρα Β1 & Β2	ΤΕΜ	2
2.	Βαθρα Β3-Β8	ΤΕΜ	6
3.	Βαθρα Β9 & Β10	ΤΕΜ	2
4.	Ειδικές Κατασκευές - Πάνελς	ΤΕΜ	4
5.	Κατασκευές εποπτικού υλικού 0,7*1,8μ	ΤΕΜ	6
6.	Κατασκευές εποπτικού υλικού 1,5*1,8μ	ΤΕΜ	2
7.	Κατασκευές εποπτικού υλικού 2,4*2,7μ	ΤΕΜ	4
8.	Κατασκευές εποπτικού υλικού 1,75*2,97μ	ΤΕΜ	8
9.	Κατασκευή διαμόρφωσης ΚΔ1	ΤΕΜ	1
10.	Κατασκευή διαμόρφωσης ΚΔ1	ΤΕΜ	1
11.	Κατασκευές πολυμέσικών εφαρμογών	ΤΕΜ	5
12.	Προθήκες 7, 8, 11, 12, 15, 16	ΤΕΜ	6
13.	Προθήκες 9, 10	ΤΕΜ	2
14.	Προθήκες 1, 2, 3, 4	ΤΕΜ	4
15.	Προθήκες 5, 6, 13, 14	ΤΕΜ	4
ΤΜΗΜΑ 2 ΠΡΟΜΗΘΕΙΑ, ΜΕΤΑΦΟΡΑ ΚΑΙ ΕΓΚΑΤΑΣΤΑΣΗ ΕΞΟΠΛΙΣΜΟΥ ΠΛΗΡΟΦΟΡΙΚΗΣ ΚΑΙ ΛΟΓΙΣΜΙΚΩΝ			
16.	Smart TVs 4K 50"	ΤΕΜ.	2
17.	LAPTOPS	ΤΕΜ.	3
18.	TABLETS	ΤΕΜ.	10
19.	VR Συσκευές	ΤΕΜ.	5
20.	SCANNER	ΤΕΜ.	1
21.	Εφαρμογή Διαχείρισης Συλλογών	κ.α.	1
22.	Mobile εφαρμογή ξενάγησης	κ.α.	1
23.	VR περιήγηση και 3D αντικείμενα	κ.α.	1
24.	ΠΑΡΑΓΩΓΕΣ (βίντεο)	ΤΕΜ.	30
25.	ΙΣΤΟΣΕΛΙΔΑ	κ.α.	1
26.	Ψηφιοποίηση Συλλογών	κ.α.	1

2. Υπηρεσίες εγκατάστασης και επίδειξης καλής λειτουργίας

Κατά τη διάρκεια υλοποίησης του έργου, ο ανάδοχος θα αναλάβει την υποχρέωση να ορίσει εξειδικευμένο στέλεχος ή στελέχη, το/τα οποίο/α σε συνεργασία με την αναθέτουσα αρχή όπου θα εγκαταστήσει το σύνολο του ζητούμενου εξοπλισμού, εκτελώντας οποιαδήποτε εργασία απαιτείται, παραδίδοντας τα είδη του εξοπλισμού σε πλήρη λειτουργία. Στη συνέχεια θα επιδείξει τη λειτουργία των ειδών του εξοπλισμού στα μέλη της επιτροπής παραλαβής.

3. Εγγύηση και υποστήριξη καλής λειτουργίας του εξοπλισμού και των εγκαταστάσεων

Ο ανάδοχος οφείλει να εγγυηθεί την καλή λειτουργία των ειδών που παραδίδει.

Η περίοδος καλής λειτουργίας για όλα τα προσφερόμενα είδη ξεκινά μετά την οριστική παραλαβή τους, και έχει διάρκεια τουλάχιστον δύο (2) έτη από την ημερομηνία οριστικής παραλαβής.

Ο ανάδοχος θα είναι υποχρεωμένος:

Να παρέχει δωρεάν υπηρεσίες για την καλή λειτουργία (υπηρεσίες εγγύησης) του εξοπλισμού που θα προμηθεύσει. Οι υπηρεσίες εγγύησης θα περιλαμβάνουν κατ' ελάχιστον: (α) την επιδιόρθωση βλαβών και (β) την αντικατάσταση ελαττωματικών μερών ή αντικατάσταση του εξοπλισμού,

Να διαθέτει επαρκές απόθεμα ανταλλακτικών και αναλωσίμων για χρονική περίοδο διάρκειας τουλάχιστον πέντε (5) ετών από την οριστική παραλαβή του Έργου.

Τονίζεται ότι σε περίπτωση βλάβης ή αστοχίας υλικού, εντός δεκαπέντε (15) ημερολογιακών ημερών από την ημερομηνία οριστικής παραλαβής στη σχολική μονάδα, ο ανάδοχος θα προχωρά σε άμεση αντικατάσταση του ελαττωματικού εξοπλισμού και όχι σε διαδικασία επιδιόρθωσής του (δηλαδή θα θεωρείται Dead On Arrival - DOA).

Μετά την λήξη της περιόδου καλής λειτουργίας του εξοπλισμού από τον ανάδοχο, την ευθύνη της τεχνικής υποστήριξης και συντήρησης αναλαμβάνουν οι Φορείς Λειτουργίας και Συντήρησης της Πράξης.

4. Τεχνική Υποστήριξη – Τήρηση Εγγυημένου Επιπέδου Υπηρεσιών – Ρήτρες

Ο ανάδοχος οφείλει να παρέχει Υπηρεσίες Τεχνικής Υποστήριξης καθ' όλη τη διάρκεια της περιόδου εγγύησης (περίοδος καλής λειτουργίας). Στόχος των υπηρεσιών Τεχνικής Υποστήριξης είναι η εξασφάλιση της καλής λειτουργίας του προσφερόμενου εξοπλισμού, η άμεση ανταπόκριση του αναδόχου σε αναγγελίες προβλημάτων και η άμεση αποκατάσταση των βλαβών.

Ο ανάδοχος υποχρεούται να προμηθεύσει, να εγκαταστήσει και να θέσει σε παραγωγική λειτουργία τον εξοπλισμό, παρέχοντας παράλληλα τις απαιτούμενες υπηρεσίες τεχνικής υποστήριξης, ώστε να τηρούνται τα ελάχιστα όρια διαθεσιμότητας που ορίζονται στη συνέχεια. Τονίζεται ότι οι όροι που αναφέρονται στην παρούσα παράγραφο ισχύουν για την περίοδο εγγύησης.

Χρόνοι απόκρισης και αποκατάστασης: (α) Ως **χρόνος απόκρισης** ορίζεται ο χρόνος που μεσολαβεί από τη στιγμή που ο ανάδοχος δέχεται μία αναγγελία βλάβης από το ΙΑΜΗ μέσω της προκαθορισμένης διαδικασίας, έως τη χρονική στιγμή ανταπόκρισης του αναδόχου (π.χ. μέσω τηλεφώνου, email, επιτόπιας παρουσίας κλπ.). Η **απόκριση** του αναδόχου σε περίπτωση βλάβης θα γίνεται μέσα σε **πέντε (5) εργάσιμες ημέρες από τη στιγμή αναγγελίας της βλάβης**.

(β) Ως **χρόνος αποκατάστασης** ορίζεται το χρονικό διάστημα που μεσολαβεί από τη στιγμή της αναγγελίας της βλάβης, έως τη στιγμή που οι λειτουργίες τις οποίες επιτελούσε η μονάδα γίνονται πάλι διαθέσιμες. Ο **χρόνος αποκατάστασης βλάβης/ δυσλειτουργίας** είναι το μέγιστο επιτρεπόμενο χρονικό διάστημα από την αναγγελία της βλάβης μέχρι και την αποκατάστασή της. Το μέγιστο αυτό επιτρεπόμενο χρονικό διάστημα είναι **δεκαπέντε (15) εργάσιμες ημέρες** από τη στιγμή αναγγελίας της βλάβης. Ως **χρόνος αποκατάστασης** ορίζεται ο χρόνος από τη στιγμή της αναγγελίας της βλάβης, έως τη στιγμή που οι λειτουργίες τις οποίες επιτελούσε η μονάδα γίνονται πάλι διαθέσιμες.

Επισημαίνεται ότι η μεταφορά εξοπλισμού εκτός ΙΑΜΗ για αποκατάσταση βλάβης και η επιστροφή στο ΙΑΜΗ θα γίνεται με έξοδα του αναδόχου.

Επικοινωνία – Αναφορά Βλαβών: Ο ανάδοχος οφείλει να διαθέτει σε ετοιμότητα τεχνικό προσωπικό, η εμπειρία του οποίου είναι ευθύνη δική του, ώστε να εξασφαλίζει στα απαιτούμενα χρονικά διαστήματα την

αποκατάσταση των βλαβών. Επίσης, κατά τη διάρκεια υλοποίησης του έργου και μέχρι την οριστική παραλαβή αυτού, καθώς και κατά την περίοδο εγγύησης καλής λειτουργίας, οφείλει να ορίσει, από το τεχνικό του προσωπικό, υπεύθυνο επικοινωνίας, ο οποίος να είναι διαθέσιμος κατά τις εργάσιμες ημέρες και ώρες (Κέντρο Αναφοράς Βλαβών). Η αναγγελία βλαβών θα γίνεται μέσω ηλεκτρονικού ταχυδρομείου.

Μη διαθεσιμότητα Μονάδας – Ρήτρες: Σε περίπτωση υπέρβασης του μέγιστου επιτρεπτού χρόνου μεταξύ της αναγγελίας βλάβης/δυσλειτουργίας και της αποκατάστασής της, επιβάλλεται στον ανάδοχο ρήτρα ίση με το 0,15% επί του συμβατικού τιμήματος του εξοπλισμού που είναι εκτός λειτουργίας, για κάθε επιπλέον ημερολογιακή ημέρα. Αν μια μονάδα εξοπλισμού είναι μη διαθέσιμη (σε βλάβη ή δυσλειτουργία) για δύο (2) συνεχείς μήνες, πέρα από την επιβληθείσα ρήτρα, ο ανάδοχος υποχρεούται να αντικαταστήσει μέσα σε έξι (6) εργάσιμες ημέρες, με δικό του κόστος, τον εξοπλισμό που έχει βλάβη με ισοδύναμο εξοπλισμό, ύστερα από έγγραφη ειδοποίηση της αναθέτουσας αρχής. Για το υλικό που αντικαθίσταται ισχύει η εγγύηση του κατασκευαστή ή το υπόλοιπο της εγγύησης του αναδόχου (όποιο έχει μεγαλύτερη διάρκεια) από την ημερομηνία αντικατάστασης. Ο ανάδοχος είναι υπεύθυνος απέναντι στην αναθέτουσα αρχή για την τήρηση αυτής της εγγύησης.

Διευκρινίζεται ότι: (i) ένα σύστημα/υπηρεσία θεωρείται ολικά μη διαθέσιμο/η εάν είναι μη διαθέσιμο έστω και ένα μικρό μέρος της λειτουργικότητας που παρέχει, (ii) για την αμεσότητα του προσδιορισμού της βλάβης/δυσλειτουργίας, η αρχική διάγνωση/δυσλειτουργία θα μπορεί να πραγματοποιείται μέσω απομακρυσμένης σύνδεσης, εφόσον υφίσταται η δυνατότητα αυτή, εντός του ωραρίου λειτουργίας του ΙΑΜΗ.

6. Διαδικασία παραλαβής Έργου και παράδοσης των ειδών εξοπλισμού

Η παρακολούθηση της εκτέλεσης της σύμβασης και η παραλαβή του Έργου θα γίνει, σύμφωνα με τα όσα ορίζονται στις οικείες διατάξεις, από τα αρμόδια συλλογικά όργανα.

Η παραλαβή των υπό προμήθεια ειδών θα γίνει σε ένα στάδιο, αυτό της οριστικής ποσοτικής και ποιοτικής παραλαβής.

Για τις ανάγκες της παραλαβής των ειδών θα συσταθεί επιτροπή παρακολούθησης και παραλαβής. Η οριστική ποσοτική και ποιοτική παραλαβή περιλαμβάνει την παράδοση του συνόλου των προμηθευόμενων ειδών, την καταμέτρηση, την παραλαβή και εγκατάστασή τους από την αρμόδια επιτροπή παραλαβής. Η παράδοση, εγκατάσταση και επίδειξη της καλής λειτουργίας του εξοπλισμού θα γίνεται με ευθύνη του αναδόχου παρουσία της επιτροπής παραλαβής του έργου.

Η αναθέτουσα αρχή διατηρεί το δικαίωμα να πραγματοποιήσει επιτόπιες επιθεωρήσεις (audits) προκειμένου να διαπιστώσει την καλή λειτουργία των ειδών που παραδόθηκαν. Σε περίπτωση που από τις επιθεωρήσεις προκύψουν ελαττώματα ή έλλειψη συνομολογημένων ιδιοτήτων στα είδη της προμήθειας, τότε ο ανάδοχος οφείλει να τα αποκαταστήσει άμεσα χωρίς καμία επιβάρυνση της αναθέτουσας αρχής.

Σε περίπτωση βλάβης ή αστοχίας υλικού, εντός δεκαπέντε (15) ημερών από την ημερομηνία οριστικής παραλαβής, ο ανάδοχος θα προχωρά σε άμεση αντικατάσταση του ελαττωματικού εξοπλισμού και όχι σε διαδικασία επιδιόρθωσής του (δηλαδή θα θεωρείται Dead On Arrival - DOA).

Ο ανάδοχος είναι υποχρεωμένος να ειδοποιήσει την αντίστοιχη επιτροπή παραλαβής, τουλάχιστον πέντε (5) εργάσιμες ημέρες πριν από την πραγματοποίηση της επίδειξης της καλής λειτουργίας του εγκατεστημένου εξοπλισμού, προκειμένου να πραγματοποιηθεί η οριστική παραλαβή του, σύμφωνα με τα παραπάνω.

Η επιτροπή παραλαβής μεριμνά για τη διασφάλιση της πραγματοποίησης της επίδειξης λειτουργίας των υπό προμήθεια ειδών στον προτεινόμενο από τον ανάδοχο χρόνο, μετά από συνεννόηση μαζί του.

Ο ανάδοχος διατηρεί την κυριότητα των παραδιδόμενων αγαθών της προμήθειας μέχρι την οριστική ποσοτική και ποιοτική παραλαβή τους (ημερομηνία υπογραφής του σχετικού πρακτικού παραλαβής από την αρμόδια επιτροπή), οπότε μεταβιβάζει την κυριότητα στην αναθέτουσα αρχή.

Ο ανάδοχος οφείλει να εγγραφεί την καλή λειτουργία των ειδών που παραδίδει για περίοδο τουλάχιστον τόση όση αναφέρεται στους Πίνακες Συμμόρφωσης του **Παραρτήματος III** της παρούσας.

Ο ανάδοχος είναι υποχρεωμένος μετά την οριστική παραλαβή των αγαθών και κατά την επιστροφή της εγγύησης καλής εκτέλεσης να καταθέσει εγγύηση καλής λειτουργίας των αγαθών που έχει προμηθεύσει η οποία εκδίδεται σύμφωνα με το άρθρο 72 του ν. 4412/2016 (όπως αντικαταστάθηκε και ισχύει με το άρθρο 21 του ν. 4782/2021). Ο χρόνος ισχύος της εγγύησης καλής λειτουργίας πρέπει να είναι ίσος με τη περίοδο της εγγύησης όπως ορίζεται στη παρούσα. Η εγγύηση καλής λειτουργίας επιστρέφεται στον Ανάδοχο μετά τη παρέλευση της περιόδου εγγύησης και την εκκαθάριση του συνόλου των τυχόν απαιτήσεων της Αναθέτουσας Αρχής έναντι του Αναδόχου.

Μετά την λήξη της περιόδου καλής λειτουργίας του εξοπλισμού από τον ανάδοχο, την ευθύνη της τεχνικής υποστήριξης και συντήρησης αναλαμβάνει ο φορέας λειτουργίας.

Ο ανάδοχος ελέγχει και συγκεντρώνει από το ΙΑΜΗ όλα τα απαραίτητα έγγραφα για την οριστική παραλαβή του εξοπλισμού (πρωτόκολλα παραλαβής, δελτία αποστολής κ.λπ.) και τα παραδίδει στην αναθέτουσα αρχή εις διπλούν (ένα με πρωτότυπες υπογραφές και ένα απλό αντίγραφο).

Η αναθέτουσα αρχή προβαίνει στους απαραίτητους τελικούς ελέγχους των ανωτέρω εγγράφων για τη συνολική παραλαβή του συνολικού έργου σύμφωνα με τα προβλεπόμενα και την αποπληρωμή του αναδόχου.

ΠΑΡΑΡΤΗΜΑ ΙΙ: ΥΠΟΔΕΙΓΜΑ ΟΙΚΟΝΟΜΙΚΗΣ ΠΡΟΣΦΟΡΑΣ**ΠΙΝΑΚΑΣ ΟΙΚΟΝΟΜΙΚΗΣ ΠΡΟΣΦΟΡΑΣ**

ΤΡΟΠΟΣ ΠΛΗΡΩΜΗΣ: (στην οικονομική προσφορά κάθε Τμήματος να αναφερθεί ο τρόπος πληρωμής)
(σύμφωνα με αναφερόμενα στη παράγραφο 5.1.1. της διακήρυξης)

ΠΙΝΑΚΑΣ ΟΙΚΟΝΟΜΙΚΗΣ ΠΡΟΣΦΟΡΑΣ ΤΜΗΜΑΤΟΣ 1 ΠΡΟΜΗΘΕΙΑ, ΜΕΤΑΦΟΡΑ ΚΑΙ ΕΓΚΑΤΑΣΤΑΣΗ ΕΠΙΔΑΠΕΔΙΩΝ ΠΡΟΘΗΚΩΝ, ΒΑΘΡΩΝ ΚΑΙ ΚΑΤΑΣΚΕΥΩΝ ΕΠΟΠΤΙΚΟΥ ΥΛΙΚΟΥ	
ΣΥΝΟΛΙΚΗ ΤΙΜΗ ΣΕ ΕΥΡΩ (ΑΡΙΘΜΗΤΙΚΩΣ) ΧΩΡΙΣ Φ.Π.Α.	
ΣΥΝΟΛΙΚΗ ΤΙΜΗ ΣΕ ΕΥΡΩ (ΟΛΟΓΡΑΦΩΣ) ΧΩΡΙΣ Φ.Π.Α.	
ΠΟΣΟΣΤΟ Φ.Π.Α. (ΑΡΙΘΜΗΤΙΚΩΣ)	
Φ.Π.Α. (ΑΡΙΘΜΗΤΙΚΩΣ)	
ΣΥΝΟΛΙΚΗ ΤΙΜΗ ΣΕ ΕΥΡΩ (ΑΡΙΘΜΗΤΙΚΩΣ) ΜΕ Φ.Π.Α.	
ΣΥΝΟΛΙΚΗ ΤΙΜΗ ΣΕ ΕΥΡΩ (ΟΛΟΓΡΑΦΩΣ) ΜΕ ΦΠΑ	

ΠΙΝΑΚΑΣ ΑΝΑΛΥΣΗΣ ΤΙΜΩΝ ΟΙΚΟΝΟΜΙΚΗΣ ΠΡΟΣΦΟΡΑΣ ΓΙΑ ΤΟ ΤΜΗΜΑ 1 ΠΡΟΜΗΘΕΙΑ, ΜΕΤΑΦΟΡΑ ΚΑΙ ΕΓΚΑΤΑΣΤΑΣΗ ΕΠΙΔΑΠΕΔΙΩΝ ΠΡΟΘΗΚΩΝ, ΒΑΘΡΩΝ ΚΑΙ ΚΑΤΑΣΚΕΥΩΝ ΕΠΟΠΤΙΚΟΥ ΥΛΙΚΟΥ						
ΚΩΔΙΚΟΣ	Περιγραφή	Τεμ. (1)	Αξία προ ΦΠΑ		ΦΠΑ 24% (4)	Συνολ. αξία με ΦΠΑ (5) = (4)+(3)
			Τιμή μον. (2)	Σύνολο (3) = (1)*(2)		
1	Βαθρα Β1 & Β2	2				
2	Βαθρα Β3-Β8	6				
3	Βαθρα Β9 & Β10	2				
4	Ειδικές Κατασκευές - Πάνελς	4				
5	Κατασκευές εποπτικού υλικού 0,7*1,8μ	6				
6	Κατασκευές εποπτικού υλικού 1,5*1,8μ	2				
7	Κατασκευές εποπτικού υλικού 2,4*2,7μ	4				
8	Κατασκευές εποπτικού υλικού 1,75*2,97μ	8				
9	Κατασκευή διαμόρφωσης ΚΔ1	1				
10	Κατασκευή διαμόρφωσης ΚΔ1	1				
11	Κατασκευές πολυμέσικών εφαρμογών	5				
12	Προθήκες 7, 8, 11, 12, 15, 16	6				
13	Προθήκες 9, 10	2				
14	Προθήκες 1, 2, 3, 4	4				
15	Προθήκες 5, 6, 13, 14	4				
Σύνολο Τμήματος 1						

ΠΙΝΑΚΑΣ ΟΙΚΟΝΟΜΙΚΗΣ ΠΡΟΣΦΟΡΑΣ ΤΜΗΜΑΤΟΣ 2 ΠΡΟΜΗΘΕΙΑ, ΜΕΤΑΦΟΡΑ ΚΑΙ ΕΓΚΑΤΑΣΤΑΣΗ ΕΞΟΠΛΙΣΜΟΥ ΠΛΗΡΟΦΟΡΙΚΗΣ ΚΑΙ ΛΟΓΙΣΜΙΚΩΝ	
ΣΥΝΟΛΙΚΗ ΤΙΜΗ ΣΕ ΕΥΡΩ (ΑΡΙΘΜΗΤΙΚΩΣ) ΧΩΡΙΣ Φ.Π.Α.	
ΣΥΝΟΛΙΚΗ ΤΙΜΗ ΣΕ ΕΥΡΩ (ΟΛΟΓΡΑΦΩΣ) ΧΩΡΙΣ Φ.Π.Α.	
ΠΟΣΟΣΤΟ Φ.Π.Α. (ΑΡΙΘΜΗΤΙΚΩΣ)	
Φ.Π.Α. (ΑΡΙΘΜΗΤΙΚΩΣ)	
ΣΥΝΟΛΙΚΗ ΤΙΜΗ ΣΕ ΕΥΡΩ (ΑΡΙΘΜΗΤΙΚΩΣ) ΜΕ Φ.Π.Α.	
ΣΥΝΟΛΙΚΗ ΤΙΜΗ ΣΕ ΕΥΡΩ (ΟΛΟΓΡΑΦΩΣ) ΜΕ ΦΠΑ	

ΠΙΝΑΚΑΣ ΑΝΑΛΥΣΗΣ ΤΙΜΩΝ ΟΙΚΟΝΟΜΙΚΗΣ ΠΡΟΣΦΟΡΑΣ ΓΙΑ ΤΟ ΤΜΗΜΑ 2 ΠΡΟΜΗΘΕΙΑ, ΜΕΤΑΦΟΡΑ ΚΑΙ ΕΓΚΑΤΑΣΤΑΣΗ ΕΞΟΠΛΙΣΜΟΥ ΠΛΗΡΟΦΟΡΙΚΗΣ ΚΑΙ ΛΟΓΙΣΜΙΚΩΝ						
Α/Α	Περιγραφή	Ποσότητα	Αξία προ ΦΠΑ		ΦΠΑ 24% (4)	Συνολ. αξία με ΦΠΑ (5) = (4)+(3)
			Τιμή μον. (2)	Σύνολο (3) = (1)*(2)		
16	Smart TVs 4K 50"	2 τεμ				
17	LAPTOPS	3 τεμ				
18	TABLETS	10 τεμ				
19	VR Συσκευές	5 τεμ				
20	Scanner	1 τεμ				
21	Εφαρμογή Διαχείρισης Συλλογών	1 κ.α.				
22	Mobile εφαρμογή ξενάγησης	1 κ.α.				
23	VR περιήγηση και 3D αντικείμενα	1 κ.α.				
24	ΠΑΡΑΓΩΓΕΣ (βίντεο)	30 τεμ				
25	ΙΣΤΟΣΕΛΙΔΑ	1 κ.α.				
26	Ψηφιοποίηση Συλλογών	1 κ.α.				
Σύνολο Τμήματος 2						

ΠΑΡΑΡΤΗΜΑ ΙΙΙ: ΤΕΧΝΙΚΕΣ ΠΡΟΔΙΑΓΡΑΦΕΣ

ΠΙΝΑΚΕΣ ΣΥΜΜΟΡΦΩΣΗΣ

Προμήθεια Μουσιακού εξοπλισμού του Ιστορικού Αρχείου-Μουσείου Ηπείρου

ΓΕΝΙΚΕΣ ΠΡΟΔΙΑΓΡΑΦΕΣ

Ο υποψήφιος συμπληρώνει τους κάτωθι πίνακες συμμόρφωσης, επί ποινή αποκλεισμού, με την απόλυτη ευθύνη της ακρίβειας των δεδομένων. Η μη συμμόρφωση επί του συνόλου των ακόλουθων απαιτήσεων αποτελεί αιτία απόρριψης της τεχνικής προσφοράς του υποψηφίου Αναδόχου. Σημειώνεται πως όπου ζητείται πιστοποιητικό ISO 9001 κατασκευαστή, θα πρέπει να περιλαμβάνει στο πεδίο εφαρμογής, την σχετική με το ζητούμενο κατηγορία προϊόντων. Επίσης, σε όσες προδιαγραφές των πινάκων συμμόρφωσης γίνεται αναφορά σε πιστοποιητικά, σήματα, διπλώματα ευρεσιτεχνίας ή τύπους, ή αναφορά σε ορισμένη παραγωγή ή προέλευση, νοείται και το «ή το ισοδύναμό τους», όπου εφαρμόζεται.

ΤΜΗΜΑ 1 ΠΡΟΜΗΘΕΙΑ, ΜΕΤΑΦΟΡΑ ΚΑΙ ΕΓΚΑΤΑΣΤΑΣΗ ΕΠΙΔΑΠΕΔΙΩΝ ΠΡΟΘΗΚΩΝ, ΒΑΘΡΩΝ ΚΑΙ ΚΑΤΑΣΚΕΥΩΝ ΕΠΟΠΤΙΚΟΥ ΥΛΙΚΟΥ

Γενική περιγραφή

Η περιγραφή αφορά στην «ΠΡΟΜΗΘΕΙΑ, ΜΕΤΑΦΟΡΑ ΚΑΙ ΕΓΚΑΤΑΣΤΑΣΗ ΠΡΟΘΗΚΩΝ, ΒΑΘΡΩΝ, ΚΑΤΑΣΚΕΥΩΝ ΕΠΟΠΤΙΚΟΥ ΥΛΙΚΟΥ, ΕΙΔΙΚΩΝ ΚΑΤΑΣΚΕΥΩΝ, ΚΑΤΑΣΚΕΥΩΝ ΔΙΑΜΟΡΦΩΣΗΣ ΚΑΙ ΚΑΤΑΣΚΕΥΩΝ ΜΕ ΟΘΟΝΕΣ ΑΦΗΣ ΓΙΑ ΤΗΝ ΕΚΘΕΣΗ ΤΟΥ ΙΣΤΟΡΙΚΟ ΑΡΧΕΙΟΥ – ΜΟΥΣΕΙΟΥ ΗΠΕΙΡΟΥ». Πρόκειται για **δεκαξέ επιδαπέδιες μουσειακές προθήκες** έκθεσης αρχαιακού χαρτώου υλικού, από μεταλλικές επιφάνειες και κρύσταλλα, αεροστεγείς, με κινητές, συρόμενες ή ανοιγόμενες, θύρες ασφαλείας, αυτοφωτιζόμενες και με ενεργητικό κλιματισμό, **δέκα βάθρων** με μεταλλικό σκελετό και επένδυση ZF-MDF, **είκοσι backlit κατασκευών εποπτικού** από μεταλλικές επιφάνειες σε μεταλλικό σκελετό και plexiglass, **τεσσάρων ειδικών κατασκευών** με μεταλλικό σκελετό και μεταλλική επένδυση, **δύο κατασκευών διαμόρφωσης** από σκελετό ανοξείδωτου αλουμινίου, γυψοσανίδα και ZF-MDF με καπλαμά δρυός και **πέντε κατασκευών πολυμεσικών εφαρμογών με οθόνες αφής** από ανοξείδωτο αλουμίνιο.

Οι επιδαπέδιες προθήκες θα φιλοξενούν αρχαιακό χαρτώο υλικό των από τις συλλογές του **ΙΣΤΟΡΙΚΟΥ ΑΡΧΕΙΟΥ – ΜΟΥΣΕΙΟΥ ΗΠΕΙΡΟΥ** και εποπτικό υλικό. Όλες οι κατασκευές εγκαθίστανται σε πλήρη λειτουργία στο κεντρικό κλίτος της τρίκλιτης αίθουσας του ισογείου του κτιρίου των Γ.Α.Κ. – Ιστορικό Αρχείο Ηπείρου που στεγάζονται από το 2005 στο «Σουφαρί Σεραί». Περιοδικές εκθέσεις θα αναπτύσσονται στα άλλα δύο κλίτη της αίθουσας του ισογείου του κτιρίου.

Όλες οι κατασκευές οφείλουν να ανταποκρίνονται σε όλες τις απαιτήσεις κατασκευαστικής αρτιότητας, αντοχής και αισθητικής ποιότητας και στις παρακάτω προδιαγραφές.

Η πρόσβαση στην αίθουσα του μουσείου γίνεται από την κεντρική είσοδο του κτιρίου στα βόρεια και μετά τον χώρο υποδοχής των επισκεπτών στην αίθουσα του φουαγιέ. Η αίθουσα της έκθεσης με καθαρό εμβαδό 441 τ.μ., έχει μεγάλο ύψος, μαρμάρινο δάπεδο και διαθέτει εγκατάσταση παροχής ηλεκτρισμού. Το κεντρικό κλίτος μαζί με τους χώρους κάτω από τις καμάρες των πεσσών έχει καθαρό εμβαδό 135 τ.μ.

A. ΠΡΟΔΙΑΓΡΑΦΕΣ ΠΡΟΘΗΚΩΝ

1. Τεχνική περιγραφή προθηκών

1.1 Περιγραφή των προθηκών

Γενικά

Οι προθήκες είναι οι ειδικές κατασκευές διαφόρων τύπων για την έκθεση, με προορισμό την παρουσίαση, προστασία και ανάδειξη ευαίσθητων αυθεντικών χαρτών αρχείων.

Οι προθήκες, δύο τύπων Α και Β, συνιστούν η κάθε μία ενιαία και αυτόνομη κατασκευή. Οι προθήκες αποτελούνται από τα επί μέρους κατασκευαστικά τους στοιχεία: κέλυφος, φωτισμό, με όλα τα συνοδευτικά συστήματα φωτισμού, ενεργητικό έλεγχο συνθηκών περιβάλλοντος εντός των προθηκών, με όλα τα συνοδευτικά συστήματά του, καθώς και από τον πλήρη εξοπλισμό με όλες τις επιπρόσθετες κατασκευές που απαιτούνται για την λειτουργία τους και την παρουσίαση των εκθεμάτων. Είναι επιδαπέδιες αυτοστηριζόμενες αεροστεγείς και διαθέτουν ενεργητικό κλιματισμό και φωτισμό σύμφωνα με τις τεχνικές περιγραφές και προδιαγραφές του παρόντος Τεύχους. Στοιχεία (π.χ. μορφή, διαστάσεις, είδος φωτισμού και κλιματισμού) για τις προθήκες βρίσκονται στα Σχέδια Προθηκών 1 έως 17.

Επειδή δεν πρόκειται για τυποποιημένες προθήκες, κάθε κατασκευαστική λεπτομέρεια θα πρέπει να εκπονείται με ιδιαίτερη επιμέλεια, σε συνεχή συνεργασία με την Αναθέτουσα Αρχή και δυνατότητα διαρκούς και απρόσκοπτης παρουσίας της κατά την φάση της κατασκευής.

Οι προθήκες πρέπει να κατασκευάζονται από ανθεκτικά χημικά ουδέτερα, αντιόξινα υλικά που να μην εκπέμπουν VOCs, συμβατά με τις ειδικές συνθήκες που προδιαγράφονται για εκθέματα χαρτώου υλικού. Παράλληλα θα πρέπει να είναι απολύτως ασφαλείς για τα εκθέματα και γενικά, οφείλουν να παρουσιάζουν κατασκευαστική αρτιότητα κατά τη φάση της εγκατάστασης αλλά και αντοχή στο χρόνο.

Σημειώνεται ότι θα δοθεί πολύ μεγάλη σημασία στην άψογη ποιότητα όλων των λεπτομερειών κατά την παραλαβή και τοποθέτηση των προθηκών, όπως: αεροστεγανότητα, έλεγχος συνθηκών μικροκλίματος, συναρμογή των ακμών και των αρμών και όλα όσα συνδέονται με την άψογη Τεχνική και Αισθητική αρτιότητα της κατασκευής. Βασική σχεδιαστική και κατασκευαστική προϋπόθεση είναι η υψηλή αισθητική και ποιότητα των επί μέρους υλικών, σύμφωνα με τις παρακάτω περιγραφές και προδιαγραφές.

Γενικά, ως προθήκες νοούνται οι κατασκευές με φέροντα στοιχεία μεταλλικό σκελετό με μεταλλικές επιφάνειες από αλουμίνιο ή επιμεταλλωμένο χάλυβα και πιθανόν από κρυστάλλινα μέρη, και όψεις από διαφανείς κατά περίπτωση κρυστάλλινες επιφάνειες. Στις προθήκες συμπεριλαμβάνονται ο φωτισμός, ο ενεργητικός κλιματισμός και ενσωματώνονται κατά περίπτωση αποσπώμενες επιφάνειες εποπτικού και φωτιζόμενα εκθεσιακά συρτάρια.

Τύπος Προθηκών

Οι προθήκες είναι επιδαπέδιες και διακρίνονται σε δύο τύπους:

Τύπος Α

Στον **τύπο Α** που ανήκουν οι προθήκες Π1, Π2, Π3, Π4, Π7, Π8, Π9, Π10, Π11, Π12, Π15 και Π16 είναι επιδαπέδιες αυτοφωτιζόμενες και αυτοστηριζόμενες. **Ο τρόπος στήριξης των προθηκών στο δάπεδο και στους πεσσούς της αίθουσας θα πρέπει να περιγραφεί αναλυτικά από τον προμηθευτή. Ο Τύπος Α περιλαμβάνει προθήκες με διαφορετικό μήκος τις Α1, Α2, Α3.**

Οι προθήκες συνιστούν η κάθε μία ένα περίκλειστο κέλυφος (ορθογώνιο παραλληλεπίπεδο με κεκλιμένη οροφή) που διαμορφώνονται καθ' ύψος σε τρία τμήματα με δομική συνέχεια: τη βάση, την οροφή και τον μεταξύ αυτών χώρο τοποθέτησης των εκθεμάτων σύμφωνα με τα Σχέδια.

Ειδικότερα:

α) Το κατώτερο τμήμα, **η βάση** - φιλοξενεί τον μεταλλικό σκελετό στήριξης και τους μηχανισμούς ενεργητικού κλιματισμού και ανοίγματος θύρας.

β) **Το μεσαίο τμήμα** - χώρο φιλοξενίας εκθεμάτων.

γ) Το ανώτερο τμήμα, **η οροφή** - είναι ο χώρος στον οποίο τοποθετείται ο τεχνητός φωτισμός και ο μηχανισμός ανοίγματος θύρας.

Στη βάση προβλέπονται ο χώρος στήριξης και ο χώρος κλιματισμού των προθηκών. Η πρόσβαση στον χώρο αυτό γίνεται με κρυστάλλινη ανοιγόμενη με ανάκληση θύρα ασφαλείας και είναι κατάλληλα διαμορφωμένος για να δεχθεί κλειδαριές ασφαλείας και τους μηχανισμούς ανοίγματος της θύρας. Το τμήμα αυτό καλύπτεται από τη μεταλλική πλάτη της προθήκης, την ανοιγόμενη κρυστάλλινη θύρα ασφαλείας και τις πλαϊνές σταθερές κρυστάλλινες όψεις, που σε όλο το αντίστοιχο ύψος έχουν υποστεί backpaint από την εσωτερική πλευρά. Οι υπερυψωμένες βάσεις των προθηκών διαθέτουν ρυθμιζόμενα πέλματα για το αλφάδιασμα των προθηκών και τις απαραίτητες στηρίξεις. Στην ανώτερη επιφάνεια της βάσης προβλέπεται η εγκατάσταση

ενεργητικού συστήματος κλιματισμού και του συνοδευτικού εξοπλισμού του ενώ ο χώρος καλύπτεται από πάνω και από τα πλάγια με μεταλλικές επιφάνειες αφήνοντας χώρο για τον κλιματισμό.

Στο μεσαίο τμήμα προβλέπονται επικλινής επιφάνεια τοποθέτησης εκθεμάτων από Plexiglas αμμοβολής και inox στηρίξεις, αυτοφωτιζόμενα συρτάρια τοποθέτησης εκθεμάτων που χρησιμοποιούν τον κλιματισμό της προθήκης και αναρτημένες από την οροφή, με κατάλληλο τρόπο αποσπώμενες και με αποστάτη από την πλάτη επιφάνειες Plexiglas αμμοβολής για την τοποθέτηση εκθεμάτων ή ψηφιακών εκτυπώσεων οπτικού υλικού. Οι πλάγιες σταθερές κρυστάλλινες επιφάνειες είναι ενιαίες από extra clear (υπέρλευκο) laminated (πολυστρωματικό) γυαλί με μεμβράνη PVB και εσωτερικό φίλτρο UV, που φέρουν backpaint στα τμήματα των χώρων της βάσης και της οροφής των προθηκών. Την κύρια όψη αποτελεί ανοιγόμενη κρυστάλλινη θύρα ασφαλείας από αντανakλαστικό κρύσταλλο, εξωτερικά και εσωτερικά, extra clear (υπέρλευκο) laminated (πολυστρωματικό) γυαλί με μεμβράνη PVB και εσωτερικό φίλτρο UV, που φέρει backpaint στα τμήματα των χώρων των μηχανισμών ανοίγματος και του φωτισμού.

Ο εκθεσιακός χώρος ασφαλίζει και είναι επισκέψιμος με ενιαίο τρόπο για όλες τις προθήκες που ανήκουν στον ίδιο τύπο. Οι θύρες ασφαλείας, ανοιγόμενες, εξασφαλίζουν άμεση επισκεψιμότητα στο εσωτερικό της προθήκης και σφραγίζουν στεγανά τον εκθεσιακό χώρο που εξασφαλίζεται με διαφανές ελαστικό, ουδέτερο χημικά παρέμβυσμα, σε όλο το μήκος της επαφής. Ελαστικό παρέμβυσμα τοποθετείται και περιμετρικά του ανοίγματος κάθε προθήκης στην επαφή της με τα κρύσταλλα. Ο χώρος επικοινωνεί με ενεργητικό σύστημα κλιματισμού και ελέγχου υγρασίας στη βάση μέσω κενών, ειδικών οπών ή θυρίδων κατάλληλου μεγέθους στις κατάλληλες θέσεις, σύμφωνα με το σύστημα.

Στην οροφή προβλέπονται ο επισκέψιμος χώρος τεχνητού φωτισμού στεγανά διαχωρισμένος από τον εκθεσιακό για να δεχθεί την απαιτούμενη εγκατάσταση φωτισμού (φωτιστικά σώματα, συστήματα ρύθμισης κλπ.) με τους αντίστοιχους φορείς τους και κατάλληλα διαμορφωμένος για τις κλειδαριές ασφαλείας και τους μηχανισμούς ανοίγματος της θύρας ασφαλείας της προθήκης.

Ο χώρος αυτός είναι επισκέψιμος από τη πρόσοψη, μέσω ανακλινόμενης κρυστάλλινης θύρας ασφαλείας με backpaint, η οποία ανοίγοντας με τη βοήθεια αφανών στροφών θυρίδας σταθεροποιείται σε γωνία 90°. Ο χώρος επικαλύπτεται με κεκλιμένη μεταλλική επιφάνεια που φέρει τον μηχανισμό ανοίγματος της κρυστάλλινης θύρας και θυρίδες εκτόνωσης της παραγόμενης θερμότητας (μεταλλικές σχάρες - γρύλες), ενώ περικλείεται από τις σταθερές κρυστάλλινες πλάγιες όψεις της προθήκης και τη μεταλλική πλάτη που φέρει επίσης θυρίδες εκτόνωσης της παραγόμενης θερμότητας (μεταλλικές σχάρες- γρύλες) χαμηλότερα.

Η βάση και η οροφή είναι μεταλλικές κατασκευές εσωτερικά και καλύπτονται από το κρυστάλλινο κέλυφος των προθηκών και την μεταλλική πλάτη. Σε αυτές τοποθετείται ο εξοπλισμός του ενεργητικού κλιματισμού και του φωτισμού αντίστοιχα.

Οι απαιτήσεις σε κλιματισμό και φωτισμό, σύμφωνα με τις τεχνικές προδιαγραφές και τις περιγραφές που ακολουθούν, φαίνονται και στα Σχέδια. Ο χώρος τοποθέτησης των εκθεμάτων δημιουργείται από τρεις κρυστάλλινες επιφάνειες, τη μεταλλική πλάτη καθώς και την οροφή και τη βάση. **Η μία από τις κρυστάλλινες επιφάνειες θα είναι θύρα ασφαλείας, ανοιγόμενη και με αντανakλαση εσωτερικά και εξωτερικά** σύμφωνα με τα Σχέδια.

Οι προθήκες θα φέρουν εσωτερικά μηχανισμό υποδοχής συρταριών, στηριζόμενο κατάλληλα στην προθήκη, για τα αυτοφωτιζόμενα μεταλλικά συρτάρια έκθεσης χαρτών αρχείων καθώς και μηχανισμούς στήριξης για τις επιφάνειες εκθεμάτων και οπτικού υλικού, από Plexiglas αμμοβολής, που στηρίζονται στην πλάτη ή είναι αναρτημένες από την οροφή με δυνατότητα εύκολης αφαίρεσης. Οι εσωτερικές αυτές κατασκευές θα έχουν την προσήκουσα φέρουσα ικανότητα.

Επισημαίνεται ότι οι κινητές κρυστάλλινες επιφάνειες (θύρες) θα πρέπει οπωσδήποτε να ευθυγραμμίζονται όταν θα είναι κλειστές.

Τύπος Β

Στον **τύπο Β** που ανήκουν οι προθήκες Π5, Π6 και Π13, Π14. Οι προθήκες είναι χαμηλές, επιδαπέδιες, αυτοστηριζόμενες, αυτοφωτιζόμενες, αεροστεγείς και διαθέτουν ενεργητικό κλιματισμό ενώ προορίζονται για εκθέματα που πρέπει να είναι ορατά εκ των άνω.

Ο τρόπος στήριξης των προθηκών στο δάπεδο της αίθουσας θα πρέπει να περιγραφεί αναλυτικά από τον προμηθευτή.

Οι προθήκες παρουσιάζουν διμερή διάταξη, αποτελούμενες από τη βάση και το εκθεσιακό τμήμα με τρεις ξεχωριστούς χώρους.

Η βάση τους είναι μεταλλική κατασκευή με μεταλλική επένδυση, στην οποία τοποθετείται κατάλληλα ο εξοπλισμός του ενεργητικού κλιματισμού και του φωτισμού. Ο χώρος φωτισμού με ξεχωριστή πρόσβαση είναι στεγανά διαχωρισμένος από τον εκθεσιακό και τον χώρο κλιματισμού. Οι απαιτήσεις σε φωτισμό και κλιματισμό, σύμφωνα με τις τεχνικές προδιαγραφές και περιγραφές που ακολουθούν, φαίνονται και στα Σχέδια.

Οι προθήκες διαθέτουν εσωτερικό φωτισμό με πλακέτα Led σε προφίλ αλουμινίου στρογγυλής διατομής στον εκθεσιακό χώρο.

Στο εκθεσιακό τμήμα, κάθε εσωτερικός χώρος τοποθέτησης των εκθεμάτων είναι ενιαίος και δημιουργείται από πέντε κρυστάλλινες επιφάνειες και την άνω επιφάνεια της βάσης. Η πεντάεδρη κρυστάλλινη θύρα ασφαλείας (κώδωνας), με extra clear (υπέρλευκο) laminated (πολυστρωματικό) γυαλί με μεμβράνη PVB και εσωτερικό φίλτρο UV και με αντανakλαστικό κρύσταλλο, εξωτερικά και εσωτερικά, στην άνω επιφάνεια, θα είναι ανοιγόμενη σύμφωνα με τις περιγραφές που ακολουθούν και τα Σχέδια ενώ εσωτερικά πάνω στην άνω επιφάνεια της βάσης στερεώνονται πλάκες από Plexiglas αμμοβολής για τοποθέτηση των εκθεμάτων.

Επισημαίνεται ότι η κινητή ή πεντάεδρη κρυστάλλινη επιφάνεια (θύρα ασφαλείας) θα πρέπει να ευθυγραμμίζεται όταν θα είναι κλειστή.

1.2 Ειδική περιγραφή βάσης και οροφής των προθηκών**Βάση****Τύπος Α**

Στις προθήκες **τύπου Α** οι βάσεις είναι μεταλλική κατασκευή από μεταλλικά προφίλ και με μεταλλική επένδυση από χαλυβδοέλασμα με επικάλυψη βαφής πούδρας μεγάλης αντοχής. Η ανώτερή της επιφάνεια (που συνιστά την οροφή του χώρου τοποθέτησης του ενεργητικού κλιματισμού) θα είναι μεταλλική. Τα φύλλα θα είναι κομμένα και επεξεργασμένα με τρόπο τέτοιο ώστε η συναρμογή τους να είναι ελάχιστα ορατή. Η βάση καθώς και ο χώρος των εκθεμάτων βρίσκεται σε απόσταση από το έδαφος όπως στα σχέδια. Πάνω από την επιφάνεια της βάσης αφήνεται σε κατάλληλα σημεία κενό προκειμένου να κλιματίζεται αφανώς ο εσωτερικός χώρος τοποθέτησης των εκθεμάτων. Τα μεταλλικά φύλλα πρέπει να είναι ενιαία ανά τμήμα προθήκης και θα είναι κομμένα και επεξεργασμένα με τρόπο τέτοιο ώστε η συναρμογή τους να είναι ελάχιστα ορατή και να δίδεται εικόνα ενιαίας επιφάνειας. Η κάτω επιφάνεια του εσωτερικού της βάσης είναι κλειστή προς τα κάτω με πάτο από μέταλλο και θα φέρει ειδικά ρυθμιζόμενα ποδαράκια για την οριζοντίωσή της.

Τύπος Β

Στις προθήκες **τύπου Β** η βάση είναι μεταλλική κατασκευή από μεταλλικά προφίλ με επικάλυψη βαφής πούδρας μεγάλης αντοχής. Η ανώτερή της επιφάνεια (που συνιστά το δάπεδο του χώρου των εκθεμάτων) επικαλύπτεται με μεταλλική επιφάνεια από χαλυβδοέλασμα και φέρει πλάκα από Plexiglas αμμοβολής. Η μεταλλική κατασκευή και η επίστρωσή της δεν είναι ορατές στις εξωτερικές όψεις της προθήκης. Η βάση καθώς και ο χώρος των εκθεμάτων βρίσκεται σε απόσταση από το έδαφος όπως στα σχέδια και θα φέρει ειδικά ρυθμιζόμενα ποδαράκια για την οριζοντίωσή της. Η άνω μεταλλική επιφάνεια θα καταλαμβάνει όλη την επιφάνεια της βάσης αφήνοντας στους χώρους των εκθεμάτων κάτω από την πεντάεδρη κρυστάλλινη επιφάνεια περιμετρικά αρμό περίπου 1εκ. προκειμένου να κλιματίζεται ο εσωτερικός χώρος τοποθέτησης των εκθεμάτων. **Η πίσω και προς επένδυση της βάσης των προθηκών είναι περασιά με τις κρυστάλλινες επιφάνειες του κώδωνα.** Η βάση των προθηκών είναι εξοπλισμένη με δύο τουλάχιστον θύρες πρόσβασης στο εσωτερικό της με

κλειδαριές ασφαλείας. Η κάτω επιφάνεια του εσωτερικού της βάσης είναι κλειστή προς τα κάτω με πάτο από μέταλλο και θα φέρει ειδικά ρυθμιζόμενα ποδαράκια για την οριζοντίωσή της. Οι μεταλλικές επιφάνειες όψης θα πρέπει να είναι ενιαίες σε κάθε τμήμα της κατασκευής.

Επισημάνσεις

- Η βάση των προθηκών όλων των τύπων θα πρέπει να έχει την προσήκουσα φέρουσα ικανότητα ώστε να μπορεί να δέχεται τις μόνιμες δράσεις, που προκύπτουν από φορτία που δρουν καθ' όλη τη διάρκεια ζωής της προθήκης, (φέροντα στοιχεία, στοιχεία πλήρωσης, επενδύσεις, ηλεκτρικά δίκτυα, κλιματιστικά συστήματα) και τις επιβαλλόμενες (μεταβλητές) όπως σεισμικές ή αυτές που προκύπτουν από τη συναρμολόγηση και τη χρήση της προθήκης (εκθέματα, εσωτερικές κατασκευές εποπτικού, τυχόν ενέργειες ανθρώπου).

- Στο εσωτερικό της βάσης των προθηκών σε ειδική/ές αεροστεγή/είς υποδοχή/ές τοποθετείται ο εξοπλισμός του ενεργητικού κλιματισμού. Από τον προμηθευτή ζητείται να διασφαλιστεί ο επαρκής κλιματισμός των ευρημάτων.

- Η πρόσβαση στη βάση των προθηκών για τη συντήρηση του κλιματισμού θα γίνεται ανάλογα είτε με ειδικές θυρίδες με αφανή μηχανισμό ανοίγματος για τις προθήκες τύπου Β είτε με θύρα ασφαλείας για τις προθήκες τύπου Α.

- Θα πρέπει να διασφαλίζεται η άνετη και εύκολη επισκεψιμότητα.

- Η κατασκευή της βάσης θα πρέπει να είναι τέτοια ώστε να συγκρατεί τις κρυστάλλινες επιφάνειες.

- Επισημαίνεται ότι το ύψος της βάσης όλων των προθηκών θα είναι σύμφωνα με τα Σχέδια.

- Μικρές διαφοροποιήσεις στις διαστάσεις μπορούν να γίνουν μόνο ύστερα από σύμφωνη γνώμη της αναθέτουσας αρχής.

- Όλες οι βάσεις των προθηκών θα φέρουν ειδικά ρυθμιζόμενα αντικραδασμικά ποδαρικά για την προσαρμογή τους στο δάπεδο της αίθουσας των περιοδικών εκθέσεων.

- Εάν γίνει χρήση MDF αυτό θα πρέπει να είναι ZF-MDF και να έχει μεταλλική επένδυση.

Οροφή

Τύπος Α

Στον **τύπο Α** η οροφή των προθηκών είναι ο στεγανά διαχωρισμένος χώρος (ώστε να μην επιτρέπεται η εισροή αιωρούμενων σωματιδίων ή η μεταφορά θερμότητας προς τον χώρο των εκθεμάτων) κατάλληλα διαμορφωμένος για να δεχθεί τις αναγκαίες για τον φωτισμό εγκαταστάσεις (ηλεκτρολογικό υλικό, μετασχηματιστές, συστήματα έναυσης, κτλ.) και τους αντίστοιχους φορείς τους, καθώς και τους μηχανισμούς ανοίγματος των θυρών ασφαλείας.

Εξωτερικά επικαλύπτεται με κεκλιμένη μεταλλική επιφάνεια και μεταλλική πλάτη και περιμετρικά περιβάλλεται από κρυστάλλινες επιφάνειες. Η μεταλλική κατασκευή του χώρου φωτισμού της οροφής δεν είναι ορατή εξωτερικά επειδή οι κρυστάλλινες επιφάνειες στο τμήμα αυτό φέρουν backraint εσωτερικά, σύμφωνα με τα Σχέδια. Στην κάτω επιφάνεια της οροφής και εμπρός εφαρμόζουν τα κινητής κεφαλής SPOT LED και πλακέτα Led σε προφίλ αλουμινίου σύμφωνα με τα Σχέδια με ανοίγματα που θα εξασφαλίζουν στεγανότητα με το χώρο των εκθεμάτων. Επίσης στην κάτω επιφάνεια της οροφής στο μέρος της πλάτης θα υπάρχουν ειδικής διατομής σχισμές για την ανάρτηση των εσωτερικών κατασκευών εποπτικού από Plexiglas αμμοβολής με κατάλληλο τρόπο ώστε να μην υπάρχουν ατέλειες και να εξασφαλίζεται η στεγανότητα του εσωτερικού χώρου έκθεσης των ευρημάτων και θα σχεδιασθούν έτσι ώστε να είναι εύκολη η απόσπαση των επιφανειών για την τοποθέτηση εποπτικού ή εκθεσιακού υλικού.

Η οροφή έχει ικανό ύψος ώστε να μπορεί να εγκατασταθεί στο εσωτερικό της ο απαραίτητος εξοπλισμός του φωτισμού, ενώ ταυτόχρονα πρέπει να παρέχει επαρκή εξαερισμό για τη σωστή λειτουργία του τοποθετώντας μεταλλικές σχάρες (γρύλες) στην άνω και πίσω μεταλλική επιφάνειά της.

Δηλαδή θα τοποθετηθεί μεταλλική σχάρα αερισμού του συστήματος φωτισμού με φίλτρο για τη σκόνη, το οποίο παράλληλα θα επιτρέπει τον επαρκή αερισμό του τεχνικού χώρου και την εκτόνωση εκλυόμενων θερμικών φορτίων που παράγονται από το σύστημα φωτισμού.

Το συνολικό, ωστόσο, ύψος της οροφής δεν θα είναι μεγαλύτερο από αυτό που δίνεται στα Σχέδια. Μικρές διαφοροποιήσεις στις διαστάσεις μπορούν να γίνουν μόνο ύστερα από σύμφωνη γνώμη της αναθέτουσας αρχής.

Στην προθήκη η πρόσβαση στον εσωτερικό χώρο της οροφής και στον χώρο τοποθέτησης των ευρημάτων θα είναι ανεξάρτητη, σύμφωνα με τα Σχέδια. Για τον εξαερισμό θα προτιμηθούν μικρά ανοίγματα που θα εξασφαλίζουν επαρκή εξαερισμό αλλά με τρόπο για μη εισχώρηση σκόνης στο χώρο της οροφής. Θα πρέπει να διασφαλίζεται η άνετη και εύκολη πρόσβαση και επισκεψιμότητα στο σύνολο του εξοπλισμού του φωτισμού για την τοποθέτηση και συντήρησή του.

Τύπος Β

Στον **τύπο Β** η οροφή των προθηκών είναι μια ανοιγόμενη πεντάεδρη κρυστάλλινη επιφάνεια (κώδωνας). Η προθήκη ανοίγει με περιστροφή κρυστάλλινου κώδωνα γύρω από οριζόντιο άξονα, μέσω υδραυλικού συστήματος ανοίγματος με βραχίονες. Το σύστημα ενσωματώνεται στη μεταλλική βάση και δεν θα είναι ορατό. Η προθήκη κλειδώνει στη βάση της με κλειδαριά ασφαλείας τύπου ABLOY ή άλλη ισοδύναμη. **Η άνω κρυστάλλινη (εσωτερικά και εξωτερικά) επιφάνεια του κώδωνα θα είναι με αντανάκλαση.** Στις προθήκες η πρόσβαση στον εσωτερικό χώρο της οροφής και στον χώρο τοποθέτησης των ευρημάτων θα είναι ταυτόχρονη.

Επισημάνσεις

- Η κατασκευή της οροφής, όπου απαιτείται, θα πρέπει να είναι τέτοια ώστε να συγκρατεί τις κρυστάλλινες επιφάνειες και τις εσωτερικές κατασκευές.
- Οι οροφές πρέπει να έχουν τη δυνατότητα (ενίσχυση κατασκευής) να δέχονται το βάρος κατασκευών παρουσίασης οι οποίες θα αναρτώνται από αυτές. Το μέγιστο φορτίο αυτών δε θα ξεπερνά τα 0,05KN/m².

Ειδικές επισημάνσεις

- Η θέση και ο αριθμός των κρυστάλλινων επιφανειών και η λειτουργία αυτών (σταθερές ή ανοιγόμενες) είναι προκαθορισμένες και μη επιδεχόμενες αλλαγών.
- Όλα τα μεταλλικά στοιχεία των προθηκών βάφονται με ηλεκτροστατική βαφή σε απόχρωση RAL και υφή MAT ή ΣΑΤΙΝΕ έπειτα από δειγματισμό.
- Τεχνικές λύσεις που αντιβαίνουν τις περιγραφές και τις προδιαγραφές του παρόντος τεύχους, και που διασπούν και αλλοιώνουν την επιδιωκόμενη αισθητική και διαφάνεια του συνόλου της κατασκευής (εκτός από τα τμήματα της οροφής και της βάσης όπου αυτό απαιτείται) απορρίπτονται. **Εάν ο προμηθευτής θεωρεί ότι υπάρχει κάποια άλλη τεχνική λύση πρέπει να έχει τη σύμφωνη γνώμη της αναθέτουσας αρχής.**
- Ο προμηθευτής, υποχρεούται να εξασφαλίζει τη σταθερότητα και τη στατικότητα, συμπεριλαμβανομένης και της αντισεισμικής συμπεριφοράς και της γείωσης, κάθε προθήκης. Σημειώνεται εδώ ότι η πόλη στην οποία γίνεται το έργο ανήκει στη ζώνη Ι της σεισμικής επικινδυνότητας σύμφωνα με τον Χάρτη Σεισμικής Επικινδυνότητας (ΕΑΚ2000 και ΦΕΚ 1154/12-08-03).
- Ο προμηθευτής, για τη τοποθέτηση των προθηκών πρέπει να λάβει υπόψη του την αντοχή του κτιρίου.
- Οι θέσεις εντός του κτιρίου όπου θα τοποθετηθούν οι προθήκες είναι προεπιλεγμένες και μη επιδεχόμενες αλλαγών.
- Οι διαστάσεις των προθηκών θα είναι σύμφωνες με τα Σχέδια. Οι διαστάσεις θα επανελεγχτούν, σε συνεργασία με την αναθέτουσα αρχή και με τον αρχιτέκτονα της έκθεσης, από τον προμηθευτή, ο οποίος έχει ολόκληρη την ευθύνη για την σωστή ένταξη και τοποθέτηση των προθηκών στους υφιστάμενους χώρους και κατασκευές.

2. Προδιαγραφές υλικών

Γενικά

Όλα τα υλικά κατασκευής θα πρέπει να είναι άριστης ποιότητας και αντοχής. **Θα πρέπει, επίσης, να φέρουν πιστοποιητικά συμμόρφωσης με εθνικά ή Ευρωπαϊκά πρότυπα ή άλλα αποδεικτικά**

στοιχεία. Τα υλικά που βρίσκονται στο χώρο τοποθέτησης των εκθεμάτων θα πρέπει να τηρούν τις προδιαγραφές συντήρησης χαρτώου αρχαιακού υλικού, να είναι χημικώς αδρανή, μη τοξικά και γενικότερα να είναι απολύτως ασφαλή για τα εκθέματα. Όλα τα υλικά οφείλουν να ανταποκρίνονται σε όλες τις απαιτήσεις κατασκευαστικής αρτιότητας και αντοχής καθώς και υψηλής αισθητικής ποιότητας, σύμφωνα με τις περιγραφές και τεχνικές προδιαγραφές του παρόντος Τεύχους.

Υλικά

2.1. Κρύσταλλο

Το κρύσταλλο πάχους 10mm (5+5 χιλ + 0,76 χιλ μεμβράνη PVB) που θα χρησιμοποιηθεί για την κατασκευή του κελύφους των προθηκών, θα είναι TRIPLEX άριστης ποιότητας υπέρλευκο (extra clear), πλήρως διάφανο, φτωχό σε οξειδία του σιδήρου, απόλυτης ευκρίνειας και καθαρότητας ώστε να μην αλλοιώνεται το πραγματικό χρώμα των εκθεμάτων της προθήκης.

2.1α. Περιμετρικές επιφάνειες

Τα κρύσταλλα όπου προσδιορίζεται θα έχουν ειδική αντανάκλαστική επίστρωση εξωτερικά και εσωτερικά στα τμήματά του που δεν φέρουν αμμοβολή εσωτερικά.

Το πολυστρωματικό (laminated) κρύσταλλο αποτελείται από δύο υαλόφυλλα τα οποία θα είναι ενωμένα σε όλη τους την επιφάνεια με δύο ειδικά ενσωματωμένα φίλτρα πλαστικής μεμβράνης πολυβινυλομπουτυραλίου (PVB) 2Χ0,38mm (για επιβράδυνση ρίψης αντικειμένων). Το κρύσταλλο πρέπει να παρέχει προστασία στα εκθέματα από τη UV ακτινοβολία κατά DIN EN 356 A. Η φωτοδιαπερατότητα του κρυστάλλου θα πρέπει να φτάνει το 91% τουλάχιστον. Η ανακλαστικότητά τους θα πρέπει να είναι μικρότερη ή ίση του 1,7%.

Τα κρύσταλλα στις προθήκες του τύπου Α έχουν backpaint εσωτερικά στα τμήματα σύμφωνα με τα Σχέδια,

Ο προμηθευτής θα πρέπει να προσκομίσει τα απαραίτητα πιστοποιητικά (όπως δήλωση συμμόρφωσης CE κ.λ.π.) για το χρησιμοποιημένο κρύσταλλο καθώς και πίνακα ιδιοτήτων του κρυστάλλου.

2.1β. Κινητές επιφάνειες

Οι **κινητές κρυστάλλινες επιφάνειες (θύρες)** είναι κάθετες επιφάνειες που αποτελούν τις ανοιγόμενες θύρες ασφαλείας (**τύπος Α**) ή από μόνες τους ένα ανοιγόμενο περικλειστο κέλυφος (κώδωνα) (**τύπος Β**), και προσαρμόζονται ανάλογα κατά την εγκατάσταση με ειδικές στηρίξεις, μηχανισμούς ανάρτησης και ανοίγματος που θα υποδείξει ο προμηθευτής.

Ο τρόπος και ο μηχανισμός στήριξης και ανοίγματος της θύρας και του κώδων θα πρέπει να περιγραφεί αναλυτικά από τον προμηθευτή στην Προσφορά του.

Τα κρύσταλλα θα είναι ανοιγόμενα σύμφωνα με τα Σχέδια. Η γωνία ανοίγματος των θυρών ασφαλείας πρέπει να είναι μέχρι 90°. **Η άνω κρυστάλλινη επιφάνεια του κώδωνα θα έχει ειδική αντι-ανακλαστική επίστρωση (εσωτερικά και εξωτερικά).** Επισημαίνεται ότι οι κινητές κρυστάλλινες επιφάνειες (θύρες) θα πρέπει οπωσδήποτε να ευθυγραμμίζονται όταν θα είναι κλειστές.

Επεξεργασία

Οι κρυστάλλινες επιφάνειες των προθηκών όπου είναι απαραίτητο θα είναι με backpaint, σε προκαθορισμένου ύψους ζώνες. Αυτό γίνεται προκειμένου να μην είναι ορατή από τον επισκέπτη η εσωτερική κατασκευή της βάσης και της οροφής. Τα τμήματα backpaint στις κρυστάλλινες επιφάνειες σημειώνονται στα Σχέδια. Το backpaint δεν θα πρέπει να παρουσιάζει αποκλίσεις από προθήκη σε προθήκη. Ο τρόπος σύνδεσης των κρυστάλλινων επιφανειών μεταξύ τους και με οποιαδήποτε άλλα στοιχεία του συνόλου της κατασκευής πρέπει να γίνεται με τέτοιο τρόπο ώστε οποιοσδήποτε μηχανισμός να μην είναι ορατός στις όψεις της προθήκης. Τεχνικές λύσεις που δεν θα διασφαλίζουν την παραπάνω περιγραφή απορρίπτονται.

Οι κρυστάλλινες επιφάνειες συναρμολογούνται με τη βάση και την οροφή όπου απαιτείται και θα πρέπει να έχουν τέλεια επεξεργασμένες ακμές ροντέ πολύ καλά γυαλισμένες. Θα πρέπει να πετυχαίνεται μόνωση του εσωτερικού χώρου των προθηκών.

Ο τρόπος ανοίγματος και μόνωσης του εσωτερικού χώρου των προθηκών θα πρέπει να περιγραφεί αναλυτικά από τον προμηθευτή στην προσφορά του.

Απαιτείται πιστοποιητικό μηχανισμού ανοίγματος προθηκών από ανεξάρτητο φορέα πιστοποίησης ότι μπορούν να ανοίγουν και να κλείνουν κρύσταλλα βάρους 180kg και για τουλάχιστον 1.800 ανοίγματα.

Οι ενώσεις θα είναι πλήρως στεγανωμένες με ειδικά μονωτικά υλικά ή εξαρτήματα και όχι κολλήσεις με λάμπα UV. Η κόλληση να γίνεται με διαρκή ελαστική, διαφανή και χημικά ουδέτερη σιλικόνη με πολύ καλές ιδιότητες συγκόλλησης, η οποία δεν πρέπει να αποχρωματίζεται στον χρόνο, δεν πρέπει να επηρεάζεται από την υπερϊώδη ακτινοβολία, δεν πρέπει να παρουσιάζει τριχοειδείς γραμμώσεις, δεν πρέπει να μεταβάλλεται στις αλλαγές της θερμοκρασίας και δεν πρέπει να εκπέμπει βλαβερές για τα εκθέματα ουσίες.

Ο προμηθευτής πρέπει να προσκομίσει πιστοποιητικό ή έκθεση δοκιμής του υλικού από πιστοποιημένο ίδρυμα για τη μη εμφάνιση βλαβερών συνεπειών για τα εκθέματα από τη σιλικόνη που θα χρησιμοποιήσει.

Σε κανένα σημείο της συγκόλλησης δεν πρέπει να διακρίνονται υπολείμματα αυτής και οποιεσδήποτε άλλες ατέλειες. Οι συναρμογές μεταξύ τυχόν σταθερών και ανοιγόμενων τμημάτων κρυστάλλου θα πρέπει να είναι τέλειες, πλήρως στεγανωμένες με ειδικά διαφανή μονωτικά υλικά ώστε να διατηρείται σταθερό το μικροκλίμα των προθηκών. **Η εξωτερική και εσωτερική επιφάνεια της θύρας ασφαλείας στην περιοχή των εκθεμάτων (τύπου Α) και της άνω επιφάνειας του κώδωνα (τύπου Β) πρέπει να είναι με αντιανάκλαση εσωτερικά και εξωτερικά.**

Ως ελάχιστες αποδεκτές τιμές των παραγόντων που καθορίζουν περαιτέρω τα τεχνικά ποιοτικά χαρακτηριστικά των κρυστάλλων ορίζονται:

Διαπερατότητα 91 %,

Ανακλαστικότητα εξωτερικού ορατού φωτός: 8 %

Συντελεστής σκίασης: 1.03

Ιδιαίτερη προσοχή δίδεται στην συναρμογή διαφορετικών τεμαχίων γυαλιού, ιδιαίτερα όπου οι κρυστάλλινες όψεις πρέπει να δίνουν την εντύπωση συνεχούς κρυστάλλινης επιφάνειας. Οι ενώσεις θα είναι πλήρως στεγανωμένες με ειδικά μονωτικά υλικά ή εξαρτήματα και όχι κολλήσεις με λάμπα UV.

2.2 Μέταλλα

Γενικά

Οι διάφορες μεταλλικές κατασκευές θα πρέπει να μην υπόκεινται σε οξειδωση και να είναι άψογα επεξεργασμένες με προσοχή στην λεπτομέρεια, με τέλειες επιφάνειες και ακμές χωρίς ανώμαλες προεξοχές και σημάδια συγκολλήσεων και να έχουν άψογη εφαρμογή στις ενώσεις, χωρίς να είναι ορατές συγκολλήσεις και κοιλίες. Καμπύλες, προεξοχές ανομοιομορφίες και γενικά κακοτεχνίες στις μεταλλικές επιφάνειες δεν θα γίνουν δεκτές και θα ζητηθεί η αντικατάστασή τους.

Χρησιμοποιούνται μεταλλικά φύλλα και λουπές διατομές καθαρές χωρίς παραμορφώσεις, ατέλειες ή άλλα ελαττώματα από το εκάστοτε κατάλληλο κράμα ή μορφές. Βιομηχανοποιημένα προϊόντα, όπως βίδες, μπουλόνια, βύσματα στήριξης, ειδικές διατομές, παρεμβύσματα κ.λπ. φέρουν κατάλληλα χαρακτηριστικά.

Οι διατομές των μεταλλικών στοιχείων της φέρουσας κατασκευής καθώς και οι συνδέσεις των επί μέρους στοιχείων μεταξύ τους θα οριστούν στα κατασκευαστικά σχέδια του κατασκευαστή (shop drawings).

Στη συναρμολόγηση όπου υπάρχει συγκόλληση πρέπει να είναι άριστη για να αποφεύγονται οι κάμψεις του σκελετού. Οι βάσεις των φερουσών μεταλλικών κατασκευών των προθηκών φέρουν

οπωσδήποτε πόδια- ρεγουλατόρους βαρέως τύπου και γίνεται στήριξη της προθήκης όπου απαιτείται.

Οι συγκολλήσεις των μεταλλικών μερών θα πρέπει να είναι TIG και θα παρουσιάζονται απολύτως λειασμένες. Δεν θα γίνουν αποδεκτές στρεβλώσεις μεταλλικών πλαισίων. Οι προθήκες θα κλείνουν ερμητικά υπό πίεση και με ασφάλεια, έτσι ώστε να εξασφαλίζεται η πλήρης στεγανότητα του εκθεσιακού χώρου της προθήκης.

Οι μεταλλικοί σκελετοί των προθηκών θα πρέπει να είναι από μέταλλο άριστης ποιότητας, κατασκευασμένο από τύπου ST37 χαλυβδοελάσματα, επεξεργασμένα (βαμμένα) με ηλεκτροστατική βαφή, μη επιβλαβή για τα εκθέματα. Η συναρμολόγηση, όπου υπάρχει συγκόλληση, θα πρέπει να είναι άριστη και να αποφεύγεται η παραμόρφωση του σκελετού (κάμψη).

Θα πρέπει να χρησιμοποιηθεί χάλυβας τύπου ST37 σύμφωνα με τα ακόλουθα αποδεκτά πρότυπα αναγωγής: DIN 17100 ή EN 10025 και EN 10051. Ο χάλυβας θα πρέπει να είναι άριστης ποιότητας, συγκολλησίμος, με άψογες συγκολλήσεις χωρίς υπολείμματα και ατέλειες, κατάλληλα επεξεργασμένος ούτως ώστε να φέρει ηλεκτροστατική βαφή σε χρώμα και υφή όμοια με αυτά των υπόλοιπων στοιχείων των προθηκών και των εκθεσιακών κατασκευών.

2.2.1α Μεταλλικά στοιχεία προθηκών

Μη ορατά μεταλλικά στοιχεία

Στην κατασκευή των προθηκών όλων των τύπων θα χρησιμοποιηθούν διάφορα στοιχεία-διατομές από μεταλλικό προφίλ άριστης ποιότητας και αντοχής.

Οι μεταλλικές κατασκευές (οροφή και βάση) θα πρέπει να είναι ικανές να παραλάβουν τα φορτία που θα δέχονται χωρίς να υπάρχει καμία πιθανότητα να παρουσιαστεί αστοχία υλικού. Όλα τα μεταλλικά στοιχεία θα είναι τέλεια κομμένα και επεξεργασμένα σε ειδικές διατομές.

Η κατασκευή, το είδος του μετάλλου και οι διατομές των μεταλλικών στοιχείων της φέρουσας κατασκευής και των επενδύσεων καθώς και οι συνδέσεις των επιμέρους στοιχείων μεταξύ τους θα περιγραφούν αναλυτικά από τον προσφέροντα στην προσφορά του.

Στο εσωτερικό της βάσης θα κατασκευαστεί υποδοχή για την τοποθέτηση του συστήματος κλιματισμού (ενεργητικός κλιματισμός).

Αντίστοιχα, στο εσωτερικό της οροφής θα κατασκευαστεί, όπου απαιτείται, υποδοχή για την τοποθέτηση του εξοπλισμού του φωτισμού.

Άλλα μεταλλικά στοιχεία

Όπου χρησιμοποιείται ανοξείδωτος χάλυβας είναι INOX316 με αμμοβολή.

Στις προθήκες τύπου Α η οροφή του εσωτερικού χώρου έκθεσης των ευρημάτων (πάτος της οροφής) θα φέρει εσοχές στις οποίες θα στηρίζονται κατάλληλα με μεταλλικούς συνδέσμους από ανοξείδωτο χάλυβα INOX316 με αμμοβολή ή άλλο ανοξείδωτο υλικό, με δυνατότητα εύκολης απόσπασής τους από τις εσοχές, επιφάνειες Plexiglas αμμοβολής (βλ. Σχέδια).

Ο μηχανισμός ανάρτησης και ο τρόπος απόσπασης των επιφανειών από τις εσοχές θα περιγραφούν αναλυτικά από τον προσφέροντα στην προσφορά του.

2.2.1β. Εσωτερικές κατασκευές παρουσίασης εκθεμάτων

2.2.1β1. Αυτοφωτιζόμενα μεταλλικά συρτάρια

Οι προθήκες τύπου Α θα περιλαμβάνουν στο εσωτερικό τους και **αυτοφωτιζόμενα μεταλλικά συρτάρια** (βλ. Σχέδια) με ανοιγόμενο κρύσταλλο πάχους 8 χιλιοστών, η προμήθεια και εγκατάσταση των οποίων εντάσσεται στο αντικείμενο της προμήθειας. Το κρύσταλλο θα είναι αντιανακλαστικό τρίπλεξ υπέρλευκο, απόλυτης ευκρίνειας, άριστης ποιότητας και της μεγαλύτερης δυνατής διαφάνειας και καθαρότητας με UV προστασία και σύμφωνα με τις προδιαγραφές κρυστάλλων.

Επεξεργασία-Τοποθέτηση

Τα μεταλλικά συρτάρια τοποθετούνται πάντα κατά μήκος της μακράς πλευράς της προθήκης, σύμφωνα με τα σχέδια, και ο μεταλλικός φορέας τους (κουτί υποδοχής) στηρίζονται στην πλάτη της προθήκης με τρόπο ο οποίος θα προταθεί από τον ανάδοχο και θα εγκριθεί από την αναθέτουσα αρχή με γνώμονα τον συνδυασμό της σταθερότητας της κατασκευής και της ελάχιστης δυνατής οπτικής όχλησης.

Κάθε συρτάρι έχει δύο χώρους. Τον χώρο έξω από την κύρια όψη της προθήκης στον οποίο τοποθετούνται οι λεζάντες πάνω σε σταθερό Plexiglas αμμοβολής και τον χώρο εντός της προθήκης στον οποίο τοποθετούνται τα εκθέματα πάνω σε πλάκα Plexiglas αμμοβολής στερεωμένη στο δάπεδο του συρταριού. Κάθε χώρος φωτίζεται ξεχωριστά με Πλακέτες LED, (όχι λεντοταινία) υψηλής απόδοσης, ντιμαριζόμενες, 12v, 17W/m, με CRI 90, και 3000K χρωματικής απόδοσης και με δείκτη Ip20 σύμφωνα με τα σχέδια.

Το σύνολο της μεταλλικής κατασκευής των συρταριών θα στερεώνεται στην πλάτη της προθήκης και δεν θα ακουμπά στα κρυστάλλινα μέρη της προθήκης.

Τα συρτάρια θα μετακινούνται σε ειδικούς μεταλλικούς τηλεσκοπικούς μηχανισμούς τύπου Hetich που θα εμποδίζουν την κίνησή τους πέραν ενός σημείου.

Ο τρόπος στήριξης, ανοίγματος και φωτισμού των συρταριών θα πρέπει να περιγραφεί αναλυτικά από τον προμηθευτή στην προσφορά του.

Οι διαστάσεις των συρταριών θα είναι τέτοιες ώστε να είναι κατά το δυνατόν πλησιέστερα σε αυτές των σχεδίων και θα επανελεγχθούν, σε συνεργασία με την αναθέτουσα αρχή και τον αρχιτέκτονα, από τον ανάδοχο προμηθευτή. Ο προμηθευτής έχει ολόκληρη την ευθύνη για την παραλαβή των φορτίων και την σωστή ένταξή τους στο εσωτερικό των προθηκών. Κατασκευαστική εγγύηση 100.000 κύκλων απρόσκοπτης λειτουργίας.

Επισημάνσεις

Για τα μεταλλικά στοιχεία πρέπει να λαμβάνονται υπόψη τα παρακάτω:

- Κατασκευάζονται από χαλυβδοέλασμα τύπου ST37 κατά τα πρότυπα DIN 17100 ή EN 10025 και EN 10051, τα οποία θα δεχθούν ηλεκτροστατική βαφή.
- Η επιλογή των υλικών είναι τέτοια ώστε μεταξύ τους να μην αναπτύσσονται βλαπτικές αλληλεπιδράσεις όπως πχ. ηλεκτρολυτικά ή γαλβανικά φαινόμενα κλπ.
- Η φέρουσα κατασκευή θα είναι βαμμένη με ηλεκτροστατική βαφή. Το χρώμα θα αντιστοιχεί σε πίνακα RAL.
- Όλα τα μεταλλικά στοιχεία των προθηκών, αλλά και των επιμέρους εξαρτημάτων που ενσωματώνονται στα παραπάνω θα πρέπει να είναι υψηλών αντοχών, ανθεκτικά έναντι της διάβρωσης και απαιτείται να έχει προηγηθεί αντισκωριακή επεξεργασία τους.
- Οι προθήκες θα πρέπει να εδράζονται σε ρεγουλατόρους βαρέως τύπου, κατάλληλους για το βάρος τους, λαμβάνοντας υπόψη το άνοιγμα και κλείσιμο των θυρών και τις τάσεις ανατροπής τους.

2.2.1β2. Επιφάνεια τοποθέτησης εκθεμάτων

Η κεκλιμένη επιφάνεια τοποθέτησης εκθεμάτων είναι κατασκευή που αποτελείται από δύο επιφάνειες Plexiglas αμμοβολής σε μικρή απόσταση η μία από την άλλη τοποθετημένες σε πλαίσιο από ανοξείδωτο χάλυβα INOX316 με αμμοβολή. Όλη η κατασκευή θα στηρίζεται στην μεταλλική πλάτη των προθηκών. Το Plexiglass τουλάχιστον 10mm είναι ποιότητας GS δηλαδή χυτό.

Ο τρόπος στήριξης της επιφάνειας τοποθέτησης εκθεμάτων θα πρέπει να περιγραφεί αναλυτικά από τον προμηθευτή στην προσφορά του.

2.2.3 Στεγανωτικά

Τα στεγανωτικά υλικά πρέπει να είναι διαφανή, εξαιρετικά ελαστικά και χημικώς ουδέτερα, άριστης ποιότητας και εφαρμογής. Θα πρέπει να έχουν πολύ καλές ιδιότητες συγκόλλησης και δεν θα πρέπει να παρουσιάζουν τριχοειδείς γραμμώσεις.

Η συγκόλληση θα πρέπει να γίνεται στην περίπτωση αυτή με ουδέτερο συγκολλητικό μέσο – (όχι αυτοκόλλητα).

Θα είναι κατασκευασμένα κατά DIN 18545-E και DIN 18540 και DIN 52455 για την ελαστικότητα τους, ενώ κατά DIN 52452 για την ρευστότητά τους. Υλικά που δεν πιστοποιείται ότι τηρούν τις προϋποθέσεις συντήρησης των εκθεμάτων δεν θα γίνουν δεκτά.

Γενικά τα παρεμβύσματα θα δύνανται να αντικαθίστανται σε περίπτωση φθοράς. Στις περιπτώσεις επαφής κινητού στοιχείου της προθήκης από κρύσταλλο με σταθερό στοιχείο της προθήκης από κρύσταλλο, σε όλο το μήκος της επαφής επικολλάται διαφανές ελαστικό παρέμβυσμα άμεσης επαναφοράς, χωρίς τριχοειδείς γραμμώσεις, σύμφωνα με τα πρότυπα: DIN 53550 1.2-1.5 g/cm³, DIN 53505 40-75, DIN 53512 20-40%, DIN 53517 10-25%, DIN 53504 3,0-9,0 Mpa

Σε περίπτωση που πρέπει να στεγανοποιηθούν κινητά με σταθερά μέρη (περίπτωση κινητής γυάλινης θύρας) το μονωτικό υλικό που χρησιμοποιείται να είναι άριστης ποιότητας και εφαρμογής, ελαστικό, αδιαφανή και χημικά ουδέτερο (π.χ. φυσικό καουτσούκ ή άλλο ισοδύναμο υλικό (σιλικόνη)).

Ο προμηθευτής θα πρέπει να προσκομίσει τα απαραίτητα πιστοποιητικά.

2.2.4 Βαφές

Οι βαφές που θα χρησιμοποιηθούν επί μεταλλικών στοιχείων-διατομών των προθηκών θα πρέπει να τηρούν τις προϋποθέσεις συντήρησης των εκθεμάτων. Οι τελικές επιφάνειες που θα προκύψουν θα πρέπει να είναι απόλυτα λείες.

Η Βαφή των προθηκών είναι υδατοδιαλυτή και θα πρέπει να έχει τις παρακάτω ιδιότητες:

Κατά το πρότυπο DIN 18363, 2.4.1

Ανθεκτική σε πλύση κατά DIN 53778

Μη εύφλεκτο (εφάμιλλο με πιστοποίηση DIN 4102 κλάση A2)

Voc <1g/l

Με διαλύτη το νερό

Χωρίς διαλυτικά

Φιλική προς το περιβάλλον

Οι εξωτερικές επιφάνειες των προθηκών (εμφανείς και αφανείς) θα βαφούν με βαφή μη ανακλαστική που δεν αποβάλλει χημικές ουσίες. Έτσι να χρησιμοποιηθούν: Ριπολίνες υδατοδιαλυτές, με πρότυπο TT-P-19 και Πρότυπο N.F.P.A. Class "A" για καθυστέρηση σε φωτιά.

Ο χρωματισμός των μεταλλικών κατασκευών θα είναι σε απόχρωση RAL που θα καθορισθεί από την Αναθέτουσα Αρχή.

Ο προμηθευτής θα πρέπει να εγγυηθεί για την αποφυγή χρωματικών αποκλίσεων μεταξύ των διαφορετικών υλικών.

Η εφαρμογή των χρωμάτων θα πρέπει να γίνει με τρόπο τέτοιο ώστε να εξασφαλίζεται η ενιαία χρωματική απόχρωση και να μην παρουσιάζονται ελαττώματα (φουσκάλες, μείωση στιλπνότητας, ανομοιομορφίες, κροκοδείλωση, αποκόλληση κ.α.). Για τις βαφές των μεταλλικών σκελετών ισχύουν τα παρακάτω: Οι μεταλλικοί σκελετοί των προθηκών θα πρέπει να είναι βαμμένοι με ηλεκτροστατική βαφή, μη επιβλαβή για τα εκθέματα. Όπου χρησιμοποιηθεί ηλεκτροστατική βαφή θα πρέπει είναι σύμφωνα με το πρότυπο DIN 50939 και DIN 55990/3.

Ο χρωματισμός των μεταλλικών κατασκευών ως προς την απόχρωση RAL και υφή MAT ή ΣΑΤΙΝΕ θα καθορισθεί έπειτα από δειγματισμό.

Ο προμηθευτής θα πρέπει να προσκομίσει τα απαραίτητα πιστοποιητικά.

2.3 Ειδικά στοιχεία

Η προληπτική συντήρηση των μουσειακών εκθεμάτων χαρτώου υλικού των αρχείων του μουσείου και ο έλεγχος του φωτισμού και του κλιματισμού είναι απαραίτητα στοιχεία για τη βελτίωση των συνθηκών λειτουργίας του μουσείου.

Το φυσικό ή τεχνητό φως καταστρέφει τα οργανικά κυρίως υλικά (χαρτί, ύφασμα, χρωστικές κ.λπ.) σε βαθμό που είναι ανάλογος με τη διάρκεια έκθεσής τους στο φως καθώς και την ένταση του φωτισμού. Ο σωστός έλεγχος του φωτισμού στους εκθεσιακούς χώρους αποτελεί ένα από τα κυριότερα μέτρα που λαμβάνονται για τον περιορισμό και την επιβράδυνση της φθοράς των εκθεμάτων. Για την προστασία των οργανικών υλικών όπως το χαρτί πρέπει να ληφθούν τα παρακάτω μέτρα στις προθήκες:

- α) ελάττωση της υπέρυθρης ακτινοβολίας,
- β) εξάλειψη της υπεριώδους ακτινοβολίας,
- γ) μείωση του χρόνου έκθεσης στο φως και
- δ) μείωση της έντασης του φωτισμού.

Πρωταρχικός παράγοντας προστασίας των εκθεμάτων είναι ο έλεγχος της σχετικής υγρασίας. Η υγρασία και θερμοκρασία επηρεάζουν ορισμένα υλικά όπως για παράδειγμα το χαρτί. Για το λόγο αυτό θα πρέπει να λαμβάνονται υπόψιν:

- α) οι αντιδράσεις των αντικειμένων στην υγρασία,
- β) οι τρόποι μέτρησης αυτής και
- γ) η σημασία των αλλαγών στις συνθήκες υγρασίας.

Για τα οργανικά υλικά, αυτά δηλαδή που έχουν φυτική ή ζωική προέλευση, όπως ξύλο, χαρτί, κ.ά., η προτεινόμενη τιμή σχετικής υγρασίας είναι 45% - 55%.

Για τον έλεγχο της υγρασίας μέσα στις προθήκες απαιτούνται ειδικά όργανα μέτρησης, όπως θερμοϋδρογράφος.

Ειδικά οι ιδανικές συνθήκες έκθεσης οργανικών υλικών είναι οι παρακάτω:

Θερμοκρασία: 18-20° C.

Υγρασία: 45% - 55% RH Φωτισμός: ανώτατο όριο έντασης φωτισμού 50 Lux.

Επιπλέον πρέπει να υπάρχουν: φίλτρα ενεργού άνθρακα για τον έλεγχο μολυντικών στοιχείων, εξάλειψη υπεριώδους ακτινοβολίας με φίλτρα UV και υπέρυθρης ακτινοβολίας με ειδικά φίλτρα καθώς και πρέπει να ληφθούν μέτρα για την πυρασφάλεια των προθηκών.

2.3.1 Κλιματισμός

Ενεργητικός κλιματισμός

Όλες οι προθήκες του μουσείου (βλ. Σχέδια) εξοπλίζονται με ειδικό υγραντικό-αποξηραντικό μηχανισμό τελευταίας τεχνολογίας, ο οποίος θα εξασφαλίζει σταθερή υγρασία με δυνατότητα ρύθμισης για την είσοδο περισσότερης υγρασίας ή/και αφύγρανσης κατά περίπτωση και με αυτόματη εναλλαγή και θα διαθέτει κατάλληλα φίλτρα κατακράτησης όλων των στερεών και αέριων ρυπαντών, ώστε να επιτυγχάνεται καθαρισμός του εισερχόμενου μέσα στις προθήκες αέρα από τη σκόνη και από τις ενώσεις θείου και αζώτου καθώς και από το διοξείδιο του άνθρακα. Η δυνατότητα ελέγχου της υγρασίας θα πρέπει να καλύπτει οπωσδήποτε την περιοχή 45-55% στο εσωτερικό της προθήκης. Η προσαρμογή των σταθερών κλιματικών συνθηκών θα πρέπει να επιτυγχάνεται μέσα σε μέγιστο διάστημα 48 ωρών από τη στιγμή της ρύθμισης του μηχανήματος. Η στάθμη θορύβου του μηχανήματος θα πρέπει να είναι η χαμηλότερη κατά το δυνατό και σε καμία περίπτωση δεν θα πρέπει να ξεπερνά τα 18dB.

Όλες οι προθήκες θα πρέπει να διαθέτουν την απαραίτητη υποδομή για να δεχθούν τις μονάδες και όλα τα παρελκόμενα του κλιματισμού.

Ειδικές επισημάνσεις

Το ενεργητικό σύστημα ρύθμισης και ελέγχου σχετικής υγρασίας των προθηκών αποσκοπεί στην διατήρηση των συνθηκών σταθερής σχετικής υγρασίας του χώρου έκθεσης των προθηκών. Για τη διαμόρφωση συνθηκών σταθερής σχετικής υγρασίας, τοποθετείται στη βάση της προθήκης ατομική κλιματιστική μονάδα διατήρησης σταθερής σχετικής υγρασίας.

Η κλιματιστική μονάδα θα πρέπει να καλύπτει ανάγκες εκθεσιακού χώρου προθήκης από 1,5 έως 4 m³. Στην περίπτωση μεγαλύτερου όγκου, εγκαθίστανται περισσότερες της μιας μονάδας οι οποίες συνεργάζονται μεταξύ τους. Το σύστημα θα εξασφαλίζει σταθερή υγρασία και παράλληλα φιλτράρισμα του εισερχόμενου αέρα στις προθήκες με φίλτρα υψηλής απόδοσης κατακράτησης όλων των στερεών ρύπων.

Η επιθυμητή τιμή σχετικής υγρασίας στον εκθεσιακό χώρο της προθήκης καθορίζεται ανάλογα με το είδος των εκθεμάτων (χαρτώ υλικό) και θα πρέπει να παρέχεται από το σύστημα η δυνατότητα ύγρανσης ή αφύγρανσης, κατά περίπτωση, με αυτόματη εναλλαγή της λειτουργίας.

Το σύστημα θα μπορεί να ρυθμίζεται για τιμές σχετικής υγρασίας από 45% έως 55%. Το επιτρεπτό όριο απόκλισης της πραγματοποιούμενης τιμής σχετικής υγρασίας σε σχέση με την ονομαστική καθορίζεται στο $\pm 3\%$. Η ονομαστική τιμή της σχετικής υγρασίας στον εκθεσιακό χώρο της

προθήκης θα πρέπει να επιτυγχάνεται σε διάστημα ≤ 48 ωρών. **Στο εσωτερικό της προθήκης τοποθετείται αισθητήρας ελέγχου υγρασίας.** Το σύστημα, θα διαθέτει φίλτρο κατακράτησης σκόνης και ρύπων και καλώδιο ρευματοληψίας κατάλληλου μήκους.

Το σύστημα να ελέγχεται ηλεκτρονικά και η λειτουργία του να σταματά αυτόματα σε περίπτωση: α) βλάβης, β) όταν δεν πληρούνται οι ονομαστικές τιμές σχετικής υγρασίας, γ) όταν το δοχείο συλλογής θα έχει γεμίσει. Στις παραπάνω περιπτώσεις, μέσω ηχητικού σήματος, θα γνωστοποιείται η παύση της λειτουργίας του ώστε να λαμβάνονται τα κατάλληλα μέτρα για την προστασία των εκθεμάτων. Το σύστημα λειτουργεί σε 220V 50Hz.

Το σύστημα να ελέγχεται μέσω επεξεργαστή και σε οθόνη θα εμφανίζονται οι ενδείξεις θερμοκρασίας και σχετικής υγρασίας καθώς και όλων των παραμέτρων προγραμματισμού (π.χ. ρύθμιση επιθυμητών τιμών σχετικής υγρασίας, όρια απόκλισης, κ.α.). Στην οθόνη ελέγχου θα αναγράφεται επίσης, οποιαδήποτε αιτία προκάλεσε την παύση της λειτουργίας του συστήματος. Το σύστημα θα παρέχει δυνατότητα καταγραφής του ιστορικού της λειτουργίας του. Η λήψη των δεδομένων-στοιχείων θα γίνεται ασύρματα ή ενσύρματα, μέσω καλωδίου UTP 4" και σύνδεσης/συλλογής των στοιχείων σε κεντρικό σύστημα ελέγχου μέσω του οποίου θα επιτυγχάνεται ο έλεγχος/εποπτεία όλων των εγκατεστημένων συστημάτων.

Ο τρόπος εγκατάστασης και λειτουργίας του κλιματισμού θα περιγράφεται από τον προσφέροντα στην προσφορά του.

2.3.2 Εσωτερικός ειδικός φωτισμός

Ο φωτισμός των προθηκών θα γίνεται από τον ουρανό τους. Στο μπροστινό μέρος του ουρανού τους, θα υπάρχει τριγωνική κατασκευή, με τοποθετημένα σε αυτήν, κινητά σποτ LED, για τον εστιακό φωτισμό πάνω στα εκθέματα καθώς και γραμμική πλακέτα Led, για διάχυτο φωτισμό.

Το φως που θα καταλήγει στα εκθέματα θα πρέπει να είναι ελεύθερο από υπέρυθρη και υπεριώδη ακτινοβολία με χρήση φίλτρων.

Η τροφοδοσία με ρεύμα των προθηκών θα γίνεται από την περιοχή του δαπέδου της αίθουσας (βάθρα) αφανώς και αφανώς από το χώρο έκθεσης των ευρημάτων. Ο ανάδοχος θα μεριμνήσει για τον αφανή τρόπο, το είδος και το μήκος των καλωδιώσεων που θα εξυπηρετούν τις προθήκες της έκθεσης όπου χρειάζεται.

Για την τροφοδοσία με ρεύμα των γεννητριών θα πρέπει να προβλεφθούν από τον προμηθευτή πολύμπριζα που θα τοποθετούνται σε μη εμφανή θέση. Ο ειδικός φωτισμός θα τροφοδοτηθεί με ρεύμα, με καλώδιο ρεύματος και φισ, από το δάπεδο με ευθύνη του προμηθευτή. Στις προθήκες που θα τροφοδοτηθούν από το δάπεδο, θα υπάρχει κατά το δυνατόν αφανής τρόπος για την όδευση του καλωδίου στο εσωτερικό της πλάτης του κελύφους των προθηκών ή άλλος τρόπος.

Θα χρησιμοποιηθούν φωτιστικά (Led) που δεν εκπέμπουν υπεριώδη ακτινοβολία. Θα χρησιμοποιηθούν φωτιστικά με δυνατότητα ρύθμισης και περιορισμού της έντασης φωτισμού - με την χρήση Dimmer. Θα χρησιμοποιηθούν φωτιστικά με απόδοση 90RA.

Εστιακός φωτισμός.

Θα χρησιμοποιηθούν SPOT LED, στεγανά, κινητής κεφαλής, υψηλής απόδοσης και σκοτεινής τεχνικής, διαμέτρου κοπής περίπου 4,5cm, με θερμοκρασία χρώματος 3000 Kelvin, υψηλής απόδοσης 3W, δέσμης 30 μοιρών με τροφοδοσία 700mah και με δυνατότητα ελέγχου (dimming) με οδήγηση 1-10V και με απόδοση CRI 90.

Τα τροφοδοτικά / μετασχηματιστές των LED είναι 700mah, ελεγχόμενα μέσω (dimmer) 1-10V.

Γραμμικός φωτισμός.

Θα χρησιμοποιηθεί Πλακέτα LED, (όχι λεντοταινία) υψηλής απόδοσης, ντιμαριζόμενη, 12v, 17W/m, με CRI 90, και 3000K χρωματικής απόδοσης και με δείκτη Ip20.

Η πλακέτα Led θα τοποθετείται σε προφίλ αλουμινίου, στρογγυλής διατομής: Φ16mm, για λόγους στήριξης και στόχευσης, και να διαθέτει φακό διάθλασης ή φακό εστίασης.

Ζητείται πιστοποιητικό ηλεκτρικής εγκατάστασης και διαφορά θερμοκρασίας φωτιστικών προθήκης από ανεξάρτητο φορέα πιστοποίησης, που αφορά: την ηλεκτρική εγκατάσταση

(HD384 και IEC 60364-6) φωτιστικών προθήκης ότι η διαφορά θερμοκρασίας στον εσωτερικό τεχνικό χώρο της προθήκης δεν ξεπερνά τους 10οC έναντι της θερμοκρασίας του περιβάλλοντος.

2.4 Άλλα στοιχεία

Γενικά

1. Οι προθήκες θα είναι αεροστεγείς. Οι ορατές εσωτερικές επιφάνειες των προθηκών, συμπεριλαμβανομένων των ορατών επιφανειών του μεταλλικού φέροντος οργανισμού, θα είναι χρωματισμένες περιμετρικά με χρώμα. Η έγκριση των ειδικών χρωματικών αποχρώσεων και οι υφές των υλικών θα αποφασιστούν σε συνεργασία με την αναθέτουσα αρχή και τον αρχιτέκτονα. Τα υλικά που θα έρχονται σε άμεση επαφή με το χώρο αυτό (στεγανωτικά υλικά, βαφές κλπ.) οφείλουν να τηρούν τις προδιαγραφές συντήρησης των εκθεμάτων.
2. Οι διαστάσεις και μορφή του εσωτερικού ωφέλιμου χώρου τοποθέτησης των εκθεμάτων αναφέρονται στα σχέδια της μελέτης. **Οι ακριβείς διαστάσεις των προθηκών (εσωτερικές και εξωτερικές) και η θέση τους στο χώρο θα προκύψουν από τα κατασκευαστικά σχέδια που θα συντάξει ο ανάδοχος προμηθευτής, ο οποίος έχει ολόκληρη την ευθύνη για την σωστή ένταξη των προθηκών στους υφιστάμενους χώρους. Οι διαστάσεις θα ελεγχθούν από την Αναθέτουσα Αρχή του έργου και τον αρχιτέκτονα.**
3. Στον εσωτερικό στεγανό χώρο των προθηκών καταλήγουν οι απολήξεις των καλωδίσεων των φωτιστικών σωμάτων, καθώς και οι αισθητήρες των συσκευών ελέγχου συνθηκών περιβάλλοντος. Οι οπές διέλευσης των ως άνω εξαρτημάτων οφείλουν να στεγανοποιηθούν επαρκώς για να διατηρήσει ο εσωτερικός χώρος την απαραίτητη για την συντήρηση των ευρημάτων στεγανότητα.
4. Οι συσκευές ελέγχου σχετικής υγρασίας στο εσωτερικό των προθηκών (ύγρανση – αφύγρανση), τοποθετούνται στη βάση των προθηκών.
5. Το εξωτερικό περίβλημα των προθηκών οφείλει να είναι κατάλληλα ενισχυμένο στα σημεία προσαρμογής των προθηκών στο μεταλλικό φορέα.
6. Οι προθήκες και ο εξοπλισμός οφείλουν να είναι πυράντοχα και να ανταποκρίνονται σε όλες τις απαιτήσεις κατασκευαστικής αριότητας, αντοχής, καθώς και υψηλής αισθητικής ποιότητας, σύμφωνα με τις προδιαγραφές.
7. Όλα τα υλικά που θα χρησιμοποιηθούν για την κατασκευή των προθηκών, θα είναι άριστης ποιότητας και θα φέρουν πιστοποιητικά, τα οποία και θα πρέπει να προσκομισθούν. Πιστοποιητικά θα προσκομισθούν για όλα τα κρύσταλλα που προδιαγράφονται, τις βαφές, τις σιλικόνες, τα στεγανωτικά υλικά, καθώς και για τη στεγανότητα των προθηκών και τους μηχανισμούς ενεργητικού ελέγχου σχετικής υγρασίας και θερμοκρασίας και ενεργητικού ελέγχου ύγρανσης- αφύγρανσης.

2.4.1 Μηχανισμοί ανοίγματος

Οι προθήκες θα είναι εξοπλισμένες με μηχανικό σύστημα για το άνοιγμα και κλείσιμο των κινητών τους τμημάτων. Οι μηχανισμοί/εξαρτήματα ανοίγματος θα πρέπει να είναι άριστης ποιότητας και αντοχής, όσο το δυνατόν πιο περιορισμένοι σε μέγεθος και αριθμό (ανά θύρα), χωρίς ταυτόχρονα να προσβάλλεται η διαφάνεια και η αισθητική των προθηκών.

Ο προμηθευτής θα πρέπει να περιγράψει τον τρόπο και τους μηχανισμούς ανοίγματος στις προθήκες τύπου Α και Β στην προσφορά του.

Ο μηχανισμός ανοίγματος και το ανοιγόμενο τμήμα που αυτός φέρει θα είναι ικανός να λειτουργεί χωρίς παραμορφώσεις κατά την επαναλαμβανόμενη χρήση του, στοιχείο το οποίο πρέπει να προκύπτει από σχετική πιστοποίηση ή εγγύηση του κατασκευαστή η οποία ποσοτικά προκύπτει προσδιορίζεται από την αναγωγή φέρουσα ικανότητα μηχανισμού/ αριθμό ανοιγμάτων.

Όλοι οι μηχανισμοί ανοίγματος των θυρών και συρταριών θα πρέπει να μπορούν να ανοίγουν και να κλείνουν χωρίς να παραμορφώνονται τα επιμέρους στοιχεία των προθηκών και οι προθήκες συνολικά.

Οι μηχανισμοί ανοίγματος θα κατασκευαστούν από χαλυβδοέλασμα τύπου ST52, κατά τα πρότυπα DIN 17100 ή EN 10025 και EN10051

Απαιτείται πιστοποιητικό μηχανισμών ανοίγματος προθηκών από ανεξάρτητο φορέα πιστοποίησης, ότι μπορούν να ανοίγουν και να κλείνουν κρύσταλλα βάρους έως 180kg και για τουλάχιστον 1.800 ανοίγματα.

Στα σχέδια της μελέτης δίνεται ανά τύπο προθήκης ο προτεινόμενος τρόπος ανοίγματος.

Ο ανάδοχος σε συνεργασία με την Αναθέτουσα Αρχή είναι δυνατόν να προτείνει βελτίωση ή περεταίρω εξειδίκευση του τρόπου ανοίγματος, ώστε να επιλυθούν τυχόν τεχνικές δυσκολίες που θα προκύψουν κατά την εγκατάσταση.

Στις προθήκες τύπου **A**, οι μηχανισμοί ανοίγματος θα πρέπει να είναι εύρωστοι.

Ο προμηθευτής θα πρέπει να περιγράφει τον τρόπο και μηχανισμό ανοίγματος της θύρας ασφαλείας της πρόσοψης στον χώρο των εκθεμάτων.

Επίσης θα πρέπει να διασφαλίζεται ο εύκολος χειρισμός σε συνδυασμό με την ασφάλεια του χρήστη κατά το άνοιγμα και κλείσιμο των θυρών.

Σημαντικό ζητούμενο είναι να παρέχεται πολύ καλή μόνωση του εσωτερικού χώρου έκθεσης της προθήκης από τη σκόνη και τις εξωτερικές συνθήκες κλίματος.

Ο προμηθευτής θα πρέπει να περιγράφει τον τρόπο και τον μηχανισμό ανοίγματος της θύρας στον χώρο φωτισμού στην οροφή και στον χώρο κλιματισμού στη βάση.

Οι επιφάνειες ανοίγματος θα πρέπει να παραμένουν ενιαίες. Η γωνία ανοίγματος των ανοιγόμενων κρυστάλλινων θυρών πρέπει να είναι 90°.

Σημαντικό επίσης είναι ο μηχανισμός ανοίγματος των συρταριών.

Ο προμηθευτής θα πρέπει να περιγράφει τον τρόπο και τον μηχανισμό ανοίγματος των συρταριών στον χώρο των εκθεμάτων.

Στις προθήκες τύπου **B**, οι κρυστάλλινες επιφάνειες θα ανοίγουν με χρήση ειδικών μηχανισμών αμορτισέρ αερίου ακριβείας που δεν θα είναι εμφανείς. Οι επιφάνειες ανοίγματος θα πρέπει να παραμένουν ενιαίες. Η γωνία ανοίγματος των ανοιγόμενων κρυστάλλινων θυρών πρέπει να είναι κατάλληλη.

Ο προμηθευτής θα πρέπει να περιγράφει τον τρόπο και τον μηχανισμό του κρυστάλλινου κώδωνα ασφαλείας στον χώρο των εκθεμάτων.

2.4.2 Ασφάλεια

Οι προθήκες πρέπει να είναι εξοπλισμένες με μηχανικό σύστημα ασφαλείας και stop σταθεροποίησης για το άνοιγμα και κλείσιμο του κινητού τους τμήματος που εξασφαλίζει τη στεγανότητα του κεντρικού τμήματος της προθήκης.

Οι προθήκες τύπου A, θα ασφαλίζουν με ηλεκτρομηχανικές κλειδαριές ασφαλείας με μεταλλικό πύρο ασφάλισης.

Απαιτείται επί ποινή αποκλεισμού πιστοποιητικό από ανεξάρτητο φορέα πιστοποίησης, για τις ηλεκτρομηχανικές κλειδαριές ασφαλείας με μεταλλικό πύρο ασφάλισης, για τον αριθμό χρήσεων τους, με τουλάχιστον 9.000 χρήσεις, και την αντοχή τους, με τουλάχιστον 700 κιλά αντοχής σε εφελκυσμό.

Γενικά στις προθήκες οι θύρες πρόσβασης στον εσωτερικό χώρο τοποθέτησης των εκθεμάτων, αλλά και στους άλλους χώρους όταν είναι προσβάσιμοι, θα πρέπει να διαθέτουν κλειδαριές ασφαλείας οι οποίες να είναι υποχρεωτικά χωνευτές και να τοποθετούνται με τέτοιο τρόπο και σε κατάλληλα σημεία ώστε να μην είναι ορατές. Ο αριθμός τους θα πρέπει όμως να είναι τουλάχιστον δύο ανά άνοιγμα/θύρα. Η εκλογή της θέσης τοποθέτησης και του τελικού αριθμού τους θα προταθεί από τον προμηθευτή και θα εγκριθεί από την Αναθέτουσα Αρχή και θα είναι τέτοια ώστε να διασφαλίζει την ασφάλεια των προθηκών.

Ο τρόπος ασφάλισης και απασφάλισης των προθηκών θα περιγράφεται από τον προσφέροντα στην Προσφορά του.

2.4.3 Μόνωση προθηκών

Η κατασκευή των προθηκών θα πρέπει να εξασφαλίζει τη μόνωση του εσωτερικού τους χώρου από τις συνθήκες του εξωτερικού περιβάλλοντος (σκόνη, αέρας, υδρατμοί κ.λ.π.) με τον πιο

ανώδυνο και καλαίσθητο τρόπο και να διατηρείται σταθερό το μικροκλίμα των προθηκών. Οι εσωτερικοί χώροι τοποθέτησης των εκθεμάτων πρέπει να είναι στεγανοί σε τέτοιο βαθμό ώστε να επιτρέπεται εναλλαγή του αέρα στην προθήκη της τάξεως του μέγιστου 5% ημερησίως. Οι συναρμογές μεταξύ των σταθερών και ανοιγόμενων τμημάτων κρυστάλλου θα πρέπει να είναι τέλειες, πλήρως στεγανωμένες με ειδικά, διαφανή υλικά σύμφωνα με τις πιο πάνω τεχνικές προδιαγραφές.

Γενικά στην επαφή των κινητών μερών με τα σταθερά των προθηκών, σε όλο το μήκος της επαφής, τα μονωτικά παρεμβύσματα να επικολλώνται με ουδέτερο συγκολλητικό μέσο - όχι αυτοκόλλητα, διαφανή, άμεσης επαναφοράς, ελαστικά παρεμβύσματα, χωρίς τριχοειδείς γραμμώσεις, σύμφωνα με τα πρότυπα:

DIN 53550	1.2-1.5 g/cm ³
DIN 53505	40-75
DIN 53512	20-40%
DIN 53517	10-25%
DIN 53504	3,0-9,0 Mpa

2.5 Πιστοποιητικά

Απαιτούνται τα παρακάτω επικυρωμένα πιστοποιητικά, εκδιδόμενα από ανεξάρτητο φορέα πιστοποίησης:

A. Πιστοποιητικό με βάση το πρότυπο ISO 9001:2008 από ανεξάρτητο φορέα πιστοποίησης, διαπιστευμένο από τον ΕΣΥΔ ή ισότιμο οργανισμό. **Το πεδίο εφαρμογής της πιστοποίησής του θα πρέπει να καλύπτει το παρόν αντικείμενο – ήτοι: την κατασκευή μουσειακών προθηκών και μουσειακών χώρων.**

B. Πιστοποιητικό από ανεξάρτητο φορέα πιστοποίησης ότι ο χώρος φιλοξενίας των εκθεμάτων θα είναι πλήρως στεγανός και θα έχει μηδενικές εκπομπές ουσιών.

Γ. Πιστοποιητικό μηχανισμών ανοίγματος προθηκών από ανεξάρτητο φορέα πιστοποίησης, ότι μπορούν να ανοίγουν και να κλείνουν κρύσταλλα βάρους έως 180kg και για τουλάχιστον 1.800 ανοίγματα.

Δ. Πιστοποιητικό από αναγνωρισμένο φορέα πιστοποίησης της ασφαλούς ηλεκτρικής εγκατάστασης και αντίστασης, μόνωσης των ηλεκτρικών κυκλωμάτων της σύνθεσης των φωτιστικών, με βάση εργαστηριακό έλεγχο, με τη χρήση κατάλληλων μετρητικών οργάνων βάσει των προτύπων IEC 60364-6 και HD 384 και πιστοποιητικό ότι η διαφορά θερμοκρασίας στον εσωτερικό τεχνικό χώρο της προθήκης έναντι της θερμοκρασίας περιβάλλοντος δεν ξεπερνά τους 10 βαθμούς C.

ΣΤ. Υπεύθυνη Δήλωση της παρ. 4 του άρθρου 8 του Ν. 1599/1986, που θα δηλώνουν ότι: Ότι έχουν λάβει πλήρη γνώση των τεχνικών προδιαγραφών, τεχνικών περιγραφών και των σχεδίων της Διακήρυξης και όλα τα υπό προμήθεια ήδη θα κατασκευαστούν βάση αυτών.

2.6 Εγγυήσεις καλής λειτουργίας

Για το σύνολο των προθηκών και ιδιαίτερα για τον μηχανικό εξοπλισμό των προθηκών, για τις βαφές, τις ενώσεις και τα υλικά στεγανοποίησης και στεγανότητας των προθηκών και τον εξοπλισμό του φωτισμού απαιτείται εγγύηση καλής λειτουργίας (**γενική εγγύηση καλής λειτουργίας**) για δύο χρόνια τουλάχιστον.

2.7 Κατασκευή και εγκατάσταση προθηκών

Η προσαρμογή των φορέων των προθηκών στο χώρο και η εγκατάστασή τους θα γίνει από τον ανάδοχο προμηθευτή επί τόπου του έργου και θα ελέγχονται από την Αναθέτουσα Αρχή.

Ο **Ανάδοχος προμηθευτής** οφείλει οι προθήκες να εγκατασταθούν χωρίς κίνδυνο ολίσθησης ή ανατροπής με ανοιχτές ή κλειστές θύρες. Αυτό επιτυγχάνεται με τη δυνατότητα στερέωσης τους στο δάπεδο και τους πεσσούς του κτιρίου, με χημικά αγκύρια ρητίνης, με δυνατότητα στερέωσης, χωρίς μηχανική εκτόνωση.

Τεχνικά κατασκευαστικά σχέδια

- Κατά τον τεχνικό σχεδιασμό των προθηκών από τον προμηθευτή θα υπάρχει συνεργασία με την αναθέτουσα αρχή και τον αρχιτέκτονα.
- Στα τελικά τεχνικά κατασκευαστικά σχέδια, που θα παραδοθούν από τον προμηθευτή και θα εγκριθούν από την αναθέτουσα αρχή, θα φαίνεται αναλυτικά και με τρόπο σαφή, ακριβή και εύληπτο η κατασκευή της κάθε προθήκης. Οποιαδήποτε απόκλιση από τα σχέδια αυτά θα μπορεί να γίνει μόνο μετά από έγγραφη εντολή της αναθέτουσας αρχής.

Πιο συγκεκριμένα:

Ο **Ανάδοχος προμηθευτής** οφείλει να καταθέσει κατασκευαστικά σχέδια, σύμφωνα με τα εξής. Συγκεκριμένα, κατά την εκπόνηση των κατασκευαστικών σχεδίων γίνεται ο σχεδιασμός κι η επιλογή της μορφολογίας των στοιχείων της μελέτης που αφορούν τις Προθήκες:

A. Το κέλυφος της προθήκης με σχέδια λεπτομερειών ως προς:

- 1) τη βάση έδρασης.
- 2) το σχεδιασμό των φωτιστικών συστημάτων, σε συνεργασία με την Αναθέτουσα Αρχή, για την αναγκαία συνολική προσαρμογή των τελικών επιπέδων φωτισμού του Εκθεσιακού χώρου.
- 3) το σχεδιασμό των συστημάτων μικροκλίματος, όπου απαιτείται, κυρίως την αποφυγή διαρροής των συμπυκνωμάτων στο χώρο των εκθεμάτων.
- 4) το σχεδιασμό του τρόπου στερέωσης και λειτουργίας των συρταριών και της κεκλιμένης επιφάνειας εκθεμάτων ή των μικροσυστημάτων στήριξης-ανάρτησης επιφανειών στο εσωτερικό των προθηκών.

Μετά την ολοκλήρωση της σύνταξης των κατασκευαστικών σχεδίων και πριν την έναρξη των κατασκευών, ο Ανάδοχος Προμηθευτής καταθέτει τα κατασκευαστικά σχέδια στην Αναθέτουσα Αρχή, ώστε να τύχει της τελικής έγκρισης, και στη συνέχεια προβαίνει στην κατασκευή προτύπων (prototype) ένα για κάθε τύπο προθήκης. Τα τελικά κατασκευαστικά σχέδια των προθηκών, τα οποία και θα υλοποιηθούν, θα εκπονηθούν από τον Ανάδοχο, με βάση τα σχέδια της μουσειογραφικής μελέτης και τις ενδιάμεσες συνεννοήσεις, σύμφωνα με τις διάφορες φάσεις του έργου.

Η αποδοχή των τελικών κατασκευαστικών σχεδίων και προτύπων θα εξασφαλιστεί με την γραπτή έγκριση της Αναθέτουσας Αρχής.

Δείγματα

Οι διαγωνιζόμενοι προμηθευτές υποχρεούνται επί ποινή αποκλεισμού, μέχρι την ημερομηνία υποβολής των προσφορών, να καταθέσουν δείγμα της προθήκης Π1 / Τύπου Α.

Συγκεκριμένα απαιτείται δείγμα της ανοιγόμενης επιτοίχιας προθήκης Π1 (Τύπου Α), διαστάσεων: 90cm x 70cm x 250cm ύψος, σύμφωνα με τα σχέδια του Διαγωνισμού.

Η προθήκη δείγμα επί ποινή αποκλεισμού θα πρέπει να είναι απόλυτα ολοκληρωμένη και λειτουργική (δηλ. με κρύσταλλα, μηχανισμούς ανοίγματος σε λειτουργία, βαμμένη, με κλειδαριά ασφαλείας, και με διάφανα σιλικονούχα στεγανοποιητικά παρεμβύσματα στις ενώσεις των κρυστάλλων).

Το δείγμα επί ποινή αποκλεισμού θα φέρει ετικέτα, τόσο επί της συσκευασίας, όσο και επί του ίδιου του δείγματος, και θα αναγράφονται ευκρινώς τα κάτωθι :

- α) Η λέξη ΔΕΙΓΜΑ με κεφαλαία γράμματα
- β) Ο πλήρης τίτλος της αρμόδιας υπηρεσίας που διενεργεί τον διαγωνισμό
- γ) Ο αριθμός της διακήρυξης
- δ) Η ημερομηνία διενέργειας του διαγωνισμού
- ε) Τα στοιχεία του αποστολέα – υποψήφιου αναδόχου.

Τα δείγματα αποστέλλονται ή κατατίθενται με ευθύνη και δαπάνη του διαγωνιζόμενου, χωρίς αυτός να δικαιούται οποιαδήποτε αποζημίωση και χωρίς η υπηρεσία να υποχρεούται προς αποζημίωση σε περίπτωση μερικής ή ολικής καταστροφής τους.

Με την ολοκλήρωση της διαδικασίας του διαγωνισμού, τα δείγματα των συμμετασχόντων, θα πρέπει να απομακρυνθούν από τους χώρους της υπηρεσίας, με ευθύνη και δαπάνη των διαγωνιζόμενων.

Προσαρμογή των προθηκών στην αίθουσα και το κέλυφος του κτιρίου του Μουσείου

Ο ανάδοχος θα πρέπει να μεριμνήσει και θα φέρει την πλήρη ευθύνη ώστε να διασφαλίζεται:

- 1) η απρόσκοπτη πρόσβαση (άνοιγμα) του εσωτερικού χώρου τοποθέτησης των εκθεμάτων καθώς και της βάσης και της οροφής, όπου απαιτείται, σε συνάρτηση με το κέλυφος του κτιρίου και εν γένει τις υφιστάμενες συνθήκες στην αίθουσα του Μουσείου.
- 2) η τέλεια προσαρμογή των προθηκών (π.χ. ευθυγράμμιση, εφαρμογή) στο κέλυφος του κτιρίου.

Εγκατάσταση των προθηκών, συντήρηση

- Για τη διαδικασία της εγκατάστασης των προθηκών στο στην αίθουσα του ισόγειου να ληφθούν υπόψη τα διαθέσιμα ανοίγματα, για τη μεταφορά των αντικειμένων της προμήθειας. Ο προμηθευτής πρέπει να ελέγξει τα διαθέσιμα ανοίγματα και την πρόσβαση στις αίθουσες του Μουσείου ώστε να πραγματοποιηθεί η μεταφορά των αντικειμένων της προμήθειας.
- Μετά την ολοκλήρωση της εγκατάστασης θα πρέπει να γίνει προσεκτικός και λεπτομερής καθαρισμός των προθηκών προκειμένου να γίνει η παραλαβή από την επιτροπή παραλαβής.
- Τονίζεται ότι πολύ μεγάλη σημασία θα δοθεί στην άψογη ποιότητα κατασκευής των λεπτομερειών των προθηκών κατά την παραλαβή τους.
- Κατά την παράδοση θα πρέπει υποχρεωτικά να επιδοθούν στην αναθέτουσα αρχή πλήρεις οδηγίες συντήρησης των προθηκών καθώς και της υποδομής φωτισμού και κλιματισμού στην ελληνική γλώσσα καθώς και δείγματα υλικών καθαρισμού των κρυστάλλων.

Σημαντικές επισημάνσεις και παρατηρήσεις.

- 1) Θα ληφθεί μέριμνα από τον προμηθευτή, ώστε κατά το άνοιγμα οποιουδήποτε τύπου θύρας προθήκης, το σώμα της προθήκης να παραμένει ακίνητο, είτε με στηρίξεις στους πεσσούς, είτε με μηχανικές ελαστικές πακτώσεις στο δάπεδο, είτε με άλλη μέθοδο που θα προτείνει εξ αρχής ο κατασκευαστής και θα εγκρίνει η Αναθέτουσα Αρχή.
- 2) Σε όλες τις προθήκες θα πρέπει να εξασφαλιστεί η δυνατότητα αυτοτελούς ανοίγματος τους με ασφάλεια, χωρίς δηλαδή τη διαμεσολάβηση εξωτερικού βοηθήματος, τύπου εξωτερικού φορέα ή νάρθηκα.
- 3) Ο προμηθευτής θα πρέπει να παραδώσει στην Αναθέτουσα Αρχή ικανό αριθμό, κατά τη κρίση της Αναθέτουσας Αρχής, των όποιων συσκευών υποβοήθησης (π.χ. βεντούζες κ.λπ.) απαιτηθούν για το άνοιγμα των θυρών.
- 4) Ο μηχανισμός ανοίγματος κάθε προθήκης θα πρέπει να εντάσσεται απόλυτα, «στο σώμα» της προθήκης και όταν αυτή είναι κλειστή να μην είναι ορατός ούτε εν μέρει (όχι ορατοί μεντεσέδες), να έχει φέρουσα δυνατότητα 5 τουλάχιστον κιλά επιπλέον του βάρους του τμήματος της κατασκευής που καλείται να ανοίξει και να εξασφαλίζει το κλείσιμο της προθήκης υπό πίεση. Οι προθήκες θα πρέπει να κλείνουν ερμητικά, υπό πίεση και με ασφάλεια.
- 5) Η μορφή και οι διαστάσεις των προθηκών, όπως αυτές φαίνονται στα σχέδια της μελέτης, θεωρείται δεσμευτική. Προτάσεις όμως που αποδεδειγμένα θα μπορούσαν να βελτιώσουν τη λειτουργία τους, θα εξεταστούν από την Αναθέτουσα Αρχή.
- 6) Στο φωτισμό των προθηκών, ο κατασκευαστής σε συνεργασία με την Αναθέτουσα Αρχή, θα πρέπει να εξασφαλίσει, ότι οι φωτεινές πηγές να παραμείνουν αφανείς από το θεατή της προθήκης.
- 7) Σε κάθε περίπτωση οι καλωδιώσεις, οι μετασχηματιστές, οι ροοστάτες και εν γένει το ηλεκτρολογικό υλικό θα πρέπει να είναι πυράντοχο και να τοποθετηθεί εκτός των εκθεσιακών χώρων της προθήκης, αφανώς.

B. ΠΡΟΔΙΑΓΡΑΦΕΣ ΒΑΘΡΩΝ

3. Τεχνική περιγραφή βάθρων

3.1 Περιγραφή των βάθρων

Γενικά

Δέκα βάθρα τοποθετούνται στην έκθεση. Τα Βάθρα ποικίλουν ως προς τις διαστάσεις και κατασκευάζονται από μεταλλικό σκελετό και επένδυση ZF-MDF. Στοιχεία (π.χ. διαστάσεις κ.λπ.) για τα βάθρα Σχέδια 18 και 19.

Περιγραφή

Τα επιδαπέδια βάθρα προορίζονται για στήριξη κατασκευών εποπτικού και των κατασκευών με οθόνη αφής. Παράλληλα στο εσωτερικό τους όπου απαιτείται γίνεται διέλευση καλωδιώσεων σε κανάλι για τις προθήκες και τις κατασκευές εποπτικού, ώστε να είναι αφανείς.

Πρόκειται για κατασκευές από μεταλλικό σκελετό (ο σχεδιασμός του με μεταλλικό σκελετό γαλβανισμένων και βαμμένων κοιλοδοκών στα σχέδια είναι ενδεικτικός), με ξύλινη επικάλυψη.

Ο ανάδοχος σε συνεργασία με την Αναθέτουσα Αρχή και αρχιτέκτονα της έκθεσης είναι δυνατόν να προτείνει βελτίωση ή περεταίρω αύξηση του τρόπου κατασκευής, ώστε να επιλυθούν τυχόν τεχνικές δυσκολίες, ώστε να επιλυθούν τυχόν τεχνικές δυσκολίες που θα προκύψουν κατά την εγκατάσταση.

Η ξύλινη επικάλυψη είναι κατασκευασμένη από συνθετική ξυλεία **ZF-MDF** πάχους 16χιλ. (κατ' ελάχιστον), με καμπύλες επιφάνειες από ZF-MDF ή μεταλλική επιφάνεια κατάλληλα προσαρμοσμένη στην ξύλινη.

Η άνω επιφάνεια θα πρέπει να είναι αποσπώμενη και να κουμπώνει στον μεταλλικό σκελετό εκτός από τα σημεία που γίνονται στερεώσεις κατασκευών όπου οι επιφάνειες είναι σταθερές. Οπωσδήποτε η άνω έδρα του βάθρου να είναι απολύτως οριζόντια. Η επικάλυψη είναι επιχρωματισμένη με υδατοδιαλυτή λάκα, χημικά ουδέτερη και σε υφή και απόχρωση η οποία θα καθοριστεί την Αναθέτουσα Αρχή (σε συνεργασία με τον Αρχιτέκτονα μελετητή) έπειτα από δειγματισμό.

Ο σκελετός των βάθρων θα είναι απολύτως αφανής.

Το συνολικό ύψος των βάθρων θα είναι έως 15cm.

Οι τελικές διαστάσεις των βάθρων θα προσδιοριστούν με ευθύνη του Αναδόχου με βάση τις τελικές διαστάσεις των δομικών στοιχείων του χώρου και τον τρόπο που θα προσαρμοστούν σε αυτές συνολικά οι εκθεσιακές κατασκευές. Ο ανάδοχος θα μεριμνήσει για τον αφανή τρόπο, το είδος και το μήκος των καλωδιώσεων που θα εξυπηρετούν τις άλλες κατασκευές της έκθεσης όπου χρειάζεται.

3.2 Προδιαγραφές υλικών

Γενικά

Όλα τα υλικά κατασκευής θα πρέπει να είναι άριστης ποιότητας και αντοχής.

Θα πρέπει, επίσης, να φέρουν πιστοποιητικά συμμόρφωσης με εθνικά ή Ευρωπαϊκά πρότυπα ή άλλα αποδεικτικά στοιχεία. Τα υλικά θα πρέπει να είναι χημικώς αδρανή, μη τοξικά και γενικότερα να είναι απολύτως ασφαλή για τα εκθέματα. Όλα τα υλικά οφείλουν να ανταποκρίνονται σε όλες τις απαιτήσεις κατασκευαστικής αρτιότητας και αντοχής καθώς και υψηλής αισθητικής ποιότητας, σύμφωνα με τις περιγραφές και τεχνικές προδιαγραφές του παρόντος Τεύχους. Το MDF θα πρέπει να είναι ελεύθερο από φορμαλδεύδη, κλάση **ZF-MDF**.

Υλικό

3.2.1 Ξύλο

Τα MDF που θα χρησιμοποιηθούν για τις κατασκευές θα πρέπει να είναι χωρίς πρόσθετη φορμαλδεύδη (που τα κατατάσσουν στην κατηγορία **ZF**). Η περιεκτικότητα σε φορμαλδεύδη να είναι λιγότερη ή ίση του 1.0 mg/100g (δηλ. ισοδύναμη με την περιεκτικότητα στο φυσικό ξύλο), σύμφωνα με το Ευρωπαϊκό πρότυπο EN120. Οι κατακόρυφες και οριζόντιες επιφάνειες των κατασκευών θα πρέπει να σχηματίζουν αυστηρά, γωνία 90ο. Όλες οι επιφάνειες να έχουν άριστη κατεργασία και λείανση. Οι ενώσεις τους να υλοποιηθούν, χωρίς βίδες και καρφιά, αλλά με το συγκολλητικό μέσο, ψυχράς συγκόλλησης, σύμφωνα με τα πρότυπα: DIN / EN 204 D3 Water Resistance και επιπροσθέτως, ενδεχομένως με αφανείς καβύλιες.

Τα ξύλινα τμήματα των βάθρων θα είναι κατασκευασμένα, από **ZF-MDF** πάχους 16 χλστ., άριστης ποιότητας (που να καλύπτει τουλάχιστον τις προδιαγραφές της Ε.Ε.).

Ο προμηθευτής θα πρέπει να προσκομίσει τα απαραίτητα πιστοποιητικά (όπως κάλυψη προδιαγραφών της Ε.Ε., CE κ.λ.π.) για το χρησιμοποιούμενο ξύλο.

Επεξεργασία/ Συναρμολόγηση

Τα ZF-MDF θα πρέπει να έχουν άριστη λείανση και εφαρμογή στις τομές τους και μεγάλη διάρκεια ζωής της συναρμολόγησης. Οι επιφάνειες όλων των ξύλινων τμημάτων θα λακάζονται σε πολλά στάδια με αναγνωρισμένη, αδιάβροχη και οικολογική λάκα σε κατάλληλη βάση η οποία πρέπει να «κλείνει» την επιφάνεια και δεν πρέπει να περιέχει βλαβερές για τα εκθέματα ουσίες.

Ο τρόπος και το είδος βαφής των επιφανειών θα πρέπει να περιγραφεί αναλυτικά από τον προμηθευτή στην Προσφορά του.

Ο προμηθευτής θα πρέπει να προσκομίσει τα απαραίτητα πιστοποιητικά της λάκας που θα χρησιμοποιήσει, ώστε να μην περιέχει βλαβερές για τα εκθέματα ουσίες.

Το χρώμα θα υποδειχθεί από την αναθέτουσα αρχή.

Η απόχρωση της βαφής δεν θα πρέπει να παρουσιάζει αποκλίσεις στο ίδιο βάθρο ούτε από βάθρο σε βάθρο. Σε αντίθετη περίπτωση, θα ζητηθεί η αντικατάσταση των επιφανειών.

3.2.2 Μέταλλα

Γενικά

Οι ατσάλινες κατασκευές των βάθρων θα πρέπει να είναι άψογα επεξεργασμένες με προσοχή στην λεπτομέρεια, με τέλειες επιφάνειες και ακμές χωρίς ανώμαλες προεξοχές και σημάδια συγκολλήσεων και να έχουν άψογη εφαρμογή στις ενώσεις, χωρίς να είναι ορατές συγκολλήσεις και κοχλίες. Καμπύλες, προεξοχές ανομοιομορφίες και γενικά κακοτεχνίες στις μεταλλικές επιφάνειες δεν θα γίνουν δεκτές και θα ζητηθεί η αντικατάστασή τους.

3.2.2α Μεταλλικά στοιχεία βάθρων

Μη ορατά μεταλλικά ή άλλα στοιχεία

Στην ατσάλνια κατασκευή του σκελετού των βάθρων θα χρησιμοποιηθούν διάφορα στοιχεία-διατομές από μεταλλικό προφίλ άριστης ποιότητας και αντοχής. Οι μεταλλικές κατασκευές θα πρέπει να είναι ικανές να παραλάβουν τα φορτία που θα δέχονται χωρίς να υπάρχει καμία πιθανότητα να παρουσιαστεί αστοχία υλικού. Όλα τα μεταλλικά στοιχεία θα είναι τέλεια κομμένα και επεξεργασμένα σε ειδικές διατομές.

Οι διατομές των μεταλλικών στοιχείων του μεταλλικού σκελετού των βάθρων καθώς και οι συνδέσεις των επιμέρους στοιχείων μεταξύ τους θα περιγραφούν αναλυτικά από τον προσφέροντα στην προσφορά του.

Στο εσωτερικό και ψηλότερα από το δάπεδο θα τοποθετηθούν, όπου απαιτείται, υποδοχές/κανάλια για την διέλευση καλωδίων φωτισμού. Κάθε βάθρο θα έχει αποσπώμενες τις άνω επιφάνειες, εκτός από τα σημεία που γίνονται στερεώσεις κατασκευών, για την συντήρηση των καλωδιώσεων. Όπου προβλέπονται στερεώσεις στα βάθρα θα διαμορφώνεται κατάλληλα και ο σκελετός ώστε να γίνεται άψογα η στερέωση.

3.2.3 Βαφές

Οι βαφές που θα χρησιμοποιηθούν επί των ξύλινων και μεταλλικών στοιχείων-διατομών των βάθρων θα πρέπει να τηρούν τις προϋποθέσεις συντήρησης των εκθεμάτων ανεξάρτητα αν αυτά βρίσκονται εντός των προθηκών. Οι τελικές επιφάνειες που θα προκύψουν θα πρέπει να είναι απόλυτα λείες. Οι εξωτερικές επιφάνειες των βάθρων (εμφανείς και αφανείς) θα βαφούν με βαφή μη ανακλαστική που δεν αποβάλλει χημικές ουσίες. Ο χρωματισμός των ξύλινων και μεταλλικών κατασκευών θα είναι σε ματ και σε απόχρωση που θα καθορισθεί από την αναθέτουσα αρχή και τον αρχιτέκτονα της έκθεσης. Ο προμηθευτής θα πρέπει να εγγυηθεί για την αποφυγή χρωματικών αποκλίσεων μεταξύ των διαφορετικών υλικών. Η εφαρμογή των χρωμάτων θα πρέπει να γίνει με τρόπο τέτοιο ώστε να εξασφαλίζεται η ενιαία χρωματική απόχρωση και να μην

παρουσιάζονται ελαττώματα (φουσκάλες, μείωση στυλπνότητας, ανομοιομορφίες, κροκοδείλωση, αποκόλληση κ.α.). Η σκληρότητα της τελικής βαφής θα είναι σύμφωνη με τις προδιαγραφές DIN 53153, η αντοχή σε νερό σύμφωνη με ISO 1521/1971 και η αντοχή σε διάβρωση σύμφωνη με ASTM B 17 – 64. Ο προμηθευτής θα πρέπει να προσκομίσει τα απαραίτητα πιστοποιητικά.

3.2.4 Μηχανισμοί ανοίγματος

Στα βάθρα οι άνω αποσπώμενες επιφάνειες πρόσβασης στο εσωτερικό τους θα είναι εξοπλισμένες με σύστημα κουμπώματος για την απόσπαση των κινητών τους τμημάτων με ασφάλεια.

3.3 Άλλες απαιτήσεις

Ως προς τις απαιτήσεις αρτιότητας, τεχνολογίας, υλικών κατασκευής, σχεδιασμού, τοποθέτησης και συντήρησης ισχύουν για τις κατασκευές των βάθρων οι προδιαγραφές των προθηκών, εκτός από ότι αναφέρεται παραπάνω ξεχωριστά.

Γ. ΠΡΟΔΙΑΓΡΑΦΕΣ ΕΙΔΙΚΩΝ ΚΑΤΑΣΚΕΥΩΝ

4. Τεχνική περιγραφή

4.1 Περιγραφή των panels

Γενικά

Τέσσερεις ειδικές κατασκευές θα τοποθετηθούν κεντρικά στον εκθεσιακό χώρο. Όλες οι κατασκευές είναι κυλινδρικές ενώ έχουν ύψος 3,50 μ. και διάμετρο 1,20 μ. και είναι σύμφωνα με τις τεχνικές περιγραφές και προδιαγραφές του παρόντος Τεύχους. Σχέδια 20 έως 23.

Περιγραφή

Οι ειδικές κατασκευές σηματοδοτούν κύρια σημεία της έκθεσης μεταξύ των απέναντι ενοτήτων και ενσωματώνουν προθήκεςερμάρια, επιφάνειες εποπτικού και οθόνες πολυμεσικών εφαρμογών. Αποτελούνται από την βάση, το κυρίως σώμα και την στέψη.

Στη βάση προβλέπονται ο χώρος στήριξης των κατασκευών και ο χώρος κλιματισμού των προθηκών. Η πρόσβαση στον χώρο αυτό γίνεται με συρόμενες ή αποσπώμενες θύρες, κάτω από τις προθήκες, κυκλικά διαμορφωμένες, με κλειδαριές ασφαλείας και μηχανισμούς ανοίγματος. Η υπερυψωμένη βάση των κατασκευών διαθέτει ρυθμιζόμενα πέλματα βαρέως τύπου για το αλφάδιασμα των κατασκευών και τις απαραίτητες στηρίξεις και αγκυρώσεις στο δάπεδο. Στην ανώτερη επιφάνεια της βάσης, στην περιοχή των προθηκών, προβλέπεται η εγκατάσταση ενεργητικού συστήματος κλιματισμού και του συνοδευτικού εξοπλισμού του και επομένως ο χώρος αυτός επικοινωνεί με τις προθήκες, είναι μονωμένος από τον υπόλοιπο χώρο της κατασκευής και θεωρείται τμήμα των προθηκών. Η βάση των ειδικών κατασκευών θα πρέπει να έχει την προσήκουσα φέρουσα ικανότητα ώστε να μπορεί να δέχεται τις μόνιμες δράσεις, που προκύπτουν από φορτία που δρουν καθ' όλη τη διάρκεια ζωής των κατασκευών, (φέροντα στοιχεία, στοιχεία πλήρωσης, επενδύσεις, ηλεκτρικά δίκτυα, κλιματιστικά συστήματα) και τις επιβαλλόμενες (μεταβλητές) όπως σεισμικές ή αυτές που προκύπτουν από τη συναρμολόγηση και τη χρήση τους.

Στο κυρίως σώμα προβλέπονται:

1. Δύο προθήκες- ερμάρια τοποθέτησης εκθεμάτων από μεταλλική κατασκευή που στηρίζεται στον σκελετό των ειδικών κατασκευών. Ο χώρος των προθηκών διαιρείται σε έξι τμήματα με κάθε τμήμα να αποτελεί ξεχωριστό ερμάριο. Τα έξι ανοιγόμενα ερμάρια φέρουν μεταλλικές θύρες με οριζόντιες ράβδους INOX για πόμολα, που ανοίγουν με κρυφούς μεντεσέδες και τη δυνατότητα να επανέρχονται στην κλειστή θέση μόνες τους.

Εσωτερικά κάθε ερμάριο φέρει ανοιγόμενη κρυστάλλινη θύρα ασφαλείας με κλειδαριά από αντανakλαστικό κρύσταλλο, εξωτερικά και εσωτερικά, extra clear (υπέρλευκο) laminated

(πολυστρωματικό) γυαλί με μεμβράνη PVB και εσωτερικό φίλτρο UV που μονώνει το εσωτερικό και αποσπώμενη επιφάνεια από Plexiglas αμμοβολής, για ανάρτηση χαρτών εκθεμάτων, με inox στηρίξεις.

Κάθε ερμάριο φωτίζεται από LED tubes (βλ. Σχέδια) κατάλληλα τοποθετημένα στα πλάγια και αφανή από τους επισκέπτες. Ο φωτισμός θα πρέπει να είναι εκτός του χώρου τοποθέτησης των χαρτών εκθεμάτων και θα χωρίζεται από αυτόν με Plexiglas αμμοβολής. Τα LED tubes θα φωτίζουν όλα τα ερμάρια καθ' ύψος και θα είναι LED Tube Glass T8 χωρίς UV και IR Ακτινοβολία. Πάνω από τις προθήκες προβλέπεται ο επισκέψιμος χώρος τεχνητού φωτισμού στεγανά διαχωρισμένος από τον εκθεσιακό για να δεχθεί την απαιτούμενη εγκατάσταση φωτισμού (φωτιστικά σώματα, συστήματα ρύθμισης κλπ.) με τους αντίστοιχους φορείς. Ο χώρος αυτός είναι μονωμένος από τον εκθεσιακό χώρο των προθηκών και θεωρείται τμήμα των προθηκών. Η πρόσβαση στον χώρο αυτό γίνεται με συρόμενες ή αποσπώμενες θύρες, πάνω από τις προθήκες, κυκλικά διαμορφωμένες, με κλειδαριές ασφαλείας και μηχανισμούς ανοίγματος.

Ο χώρος των προθηκών επικοινωνεί με ενεργητικό σύστημα ελέγχου υγρασίας στη βάση κάθε ερμαρίου μέσω κενών, ειδικών οπών ή θυρίδων κατάλληλου μεγέθους στις κατάλληλες θέσεις των ερμαρίων, σύμφωνα με το σύστημα.

2. Οθόνη 42" με High-Performance LED-Backlit Commercial-Grade Display with Integrated Digital Media Player τύπου NEC V423-DRD ή ανάλογου τύπου και ακουστικά κλειστού τύπου, ευαισθησία 103dB, 20-20000Hz, μήκος καλωδίου ~2.0m, μαλακά επιθέματα για τα αυτιά, με χειριστήριο επάνω στο καλώδιο για τη ρύθμιση της έντασης του ήχου και της λειτουργίας (on/off).

3. Επίπεδη επιφάνεια πάνω από την οθόνη για τοποθέτηση εποπτικού υλικού.

Στην οροφή

Ο χώρος αυτός είναι ανοικτός στην οροφή των κατασκευών και φέρει τις στηρίξεις (ελκυστήρες) των κατασκευών στους απέναντι τοίχους των πεσσών.

Ο μεταλλικός σκελετός, το είδος του μετάλλου και οι διατομές των μεταλλικών στοιχείων της φέρουσας κατασκευής και των επενδύσεων καθώς και οι συνδέσεις των επιμέρους στοιχείων μεταξύ τους των ειδικών κατασκευών θα περιγραφούν αναλυτικά από τον προσφέροντα στην προσφορά του.

4.2 Άλλες απαιτήσεις

Ως προς τις απαιτήσεις αρτιότητας, τεχνολογίας, υλικών κατασκευής, σχεδιασμού, τοποθέτησης και συντήρησης ισχύουν για τις ειδικές κατασκευές οι προδιαγραφές των προθηκών, εκτός από ότι αναφέρεται παραπάνω ξεχωριστά.

Δ. ΠΡΟΔΙΑΓΡΑΦΕΣ ΚΑΤΑΣΚΕΥΩΝ ΕΠΟΠΤΙΚΟΥ ΥΛΙΚΟΥ

5. Τεχνική περιγραφή κατασκευών

5.1 Περιγραφή

Γενικά

Οι είκοσι κατασκευές εποπτικού υλικού είναι φωτιζόμενες εσωτερικά (backlight) και αποτελούνται από οκτώ κατακόρυφες κατασκευές, και δώδεκα αψιδωτές κατασκευές από τις οποίες οι τέσσερις είναι κατακόρυφες και οι οκτώ με καμπύλη.

Το πληροφοριακό επικολλάται στις υπόλευκες επιφάνειες Plexiglas των κατασκευών. Στοιχεία (π.χ. διαστάσεις, είδος) για τις κατασκευές εποπτικού υλικού βρίσκονται στα Σχέδια 24 έως 28.

Περιγραφή

Οι κατασκευές εποπτικού υλικού έχουν μεταλλικό σκελετό και μεταλλικές επιφάνειες όπως των προθηκών. Η όψη θα είναι ενιαία επιφάνεια από υπόλευκο Plexiglas ποιότητας GS στην οποία γίνεται επικόλληση αυτοκόλλητου εποπτικού υλικού.

Ο τρόπος και τα υλικά κατασκευής των κατασκευών εποπτικού υλικού και το είδος της επένδυσής του θα περιγράφονται από τον προσφέροντα στην προσφορά του.

Κάθε κατασκευή εποπτικού υλικού θα φέρει μεταλλική βάση για την στερέωσή της στην κατασκευή των βάθρων.

Εσωτερικά οι κατασκευές θα φωτίζονται με φωτισμό γραμμικών LED tube με ροοστάτη. Ο χώρος εσωτερικά θα είναι επισκέψιμος για τη συντήρηση του φωτισμού ανοίγοντας τις πλάγιες όψεις των κατασκευών. Στην άνω και πίσω επιφάνεια των κατασκευών για τον επαρκή εξαερισμό και τη σωστή λειτουργία του τοποθετούνται μεταλλικές σχάρες (γρύλες).

5.2 Προδιαγραφές υλικών

Γενικά

Όλα τα υλικά κατασκευής των κατασκευών εποπτικού υλικού θα πρέπει να είναι άριστης ποιότητας και αντοχής. Θα πρέπει, επίσης, να φέρουν πιστοποιητικά συμμόρφωσης με εθνικά ή Ευρωπαϊκά πρότυπα ή άλλα αποδεικτικά στοιχεία. Όλα τα υλικά οφείλουν να ανταποκρίνονται σε όλες τις απαιτήσεις κατασκευαστικής αρτιότητας και αντοχής καθώς και υψηλής αισθητικής ποιότητας, σύμφωνα με τις περιγραφές και τεχνικές προδιαγραφές του παρόντος Τεύχους.

Ο προμηθευτής θα πρέπει να προσκομίσει τα απαραίτητα πιστοποιητικά των υλικών που θα χρησιμοποιήσει. Το χρώμα των επιφανειών των κατασκευών θα υποδειχθεί από την αναθέτουσα αρχή και τον αρχιτέκτονα της έκθεσης. Η απόχρωση του χρώματος των υλικών δεν θα πρέπει να παρουσιάζει αποκλίσεις από κατασκευή σε κατασκευή. Σε αντίθετη περίπτωση, θα ζητηθεί η αντικατάσταση των επιφανειών.

5.2.2 Μέταλλα

Γενικά

Ο μεταλλικός σκελετός και οι μεταλλικές επιφάνειες των κατασκευών εποπτικού υλικού θα πρέπει να μην υπόκεινται σε οξείδωση και θα πρέπει να είναι άψογα επεξεργασμένα με προσοχή στην λεπτομέρεια, με τέλειες επιφάνειες και ακμές χωρίς ανώμαλες προεξοχές και σημάδια συγκολλήσεων και να έχει άψογη εφαρμογή στις ενώσεις, χωρίς να είναι ορατές συγκολλήσεις και κοιλίες. Προεξοχές ανομοιομορφίες και γενικά κακοτεχνίες στις μεταλλικές επιφάνειες δεν θα γίνουν δεκτές και θα ζητηθεί η αντικατάστασή τους.

Οι διατομές των μεταλλικών στοιχείων των κατασκευών εποπτικού υλικού καθώς και οι συνδέσεις των επιμέρους στοιχείων μεταξύ τους θα περιγραφούν αναλυτικά από τον προσφέροντα στην προσφορά του.

Κάθε κατασκευή θα φέρει μεταλλική βάση στήριξης και υποδοχή για την διέλευση των καλωδίων ρεύματος που διέρχονται εντός των βάθρων. Ο ανάδοχος θα μεριμνήσει για το είδος και το μήκος των καλωδιώσεων των κατασκευών.

5.3 Άλλες απαιτήσεις

Ως προς τις απαιτήσεις αρτιότητας, τεχνολογίας, υλικών κατασκευής, σχεδιασμού, τοποθέτησης και συντήρησης ισχύουν για τις κατασκευές εποπτικού υλικού οι προδιαγραφές των προθηκών, εκτός από ότι αναφέρεται παραπάνω ξεχωριστά.

E. ΠΡΟΔΙΑΓΡΑΦΕΣ ΚΑΤΑΣΚΕΥΩΝ ΔΙΑΜΟΡΦΩΣΗΣ

6. Τεχνική περιγραφή κατασκευών

6.1 Περιγραφή

Γενικά

Οι δύο κατασκευές διαμόρφωσης αποτελούνται από τοίχους ξηράς δόμησης με ανθυγροπυράντοχη γυψοσανίδα και ξύλινα στοιχεία από ZF- MDF με καπλαμά δρυός.

Στοιχεία (π.χ. διαστάσεις, είδος) για τις κατασκευές διαμόρφωσης βρίσκονται στα Σχέδια 29 έως 34.

Περιγραφή

Οι κατασκευές διαμόρφωσης έχουν ευθύγραμμο και καμπύλο στοιχεία και περικλείουν υπάρχουσες κατασκευές στην αίθουσα.

6.2 Προδιαγραφές υλικών

Γενικά

Όλα τα υλικά των κατασκευών διαμόρφωσης πρέπει να είναι άριστης ποιότητας και αντοχής. Θα πρέπει, επίσης, να φέρουν πιστοποιητικά συμμόρφωσης με εθνικά ή Ευρωπαϊκά πρότυπα ή άλλα αποδεικτικά στοιχεία. Όλα τα υλικά οφείλουν να ανταποκρίνονται σε όλες τις απαιτήσεις κατασκευαστικής αρτιότητας και αντοχής καθώς και υψηλής αισθητικής ποιότητας, σύμφωνα με τις περιγραφές και τεχνικές προδιαγραφές του παρόντος Τεύχους.

Υλικό

6.2.1 Τοίχος ξηράς δόμησης με Ανθυγροπυράντοχη γυψοσανίδα

Οι τοίχοι ξηράς δόμησης, πάχους 10cm κατασκευάζονται με **Ανθυγροπυράντοχη γυψοσανίδα** 60'12.5 χιλιοστών μονόπλευρα σύμφωνα με τα σχέδια και ορθοστάτες ανά 60 cm. Η βαφή τους γίνεται με οικολογικό, πιστοποιημένο άοσμο πλαστικό χρώμα, κατάλληλο για εφαρμογή σε εσωτερικές επιφάνειες από γυψοσανίδα. Το οικολογικό χρώμα θα πρέπει να πληροί τα κριτήρια της απόφασης 2002/739/ΕΚ για την απονομή του οικολογικού σήματος (ecolabel), να προστατεύει το χρήστη και το περιβάλλον κατά την εφαρμογή, να μην περιέχει στη σύνθεσή του βαρέα μέταλλα, επικίνδυνες ουσίες, αμμωνία, φορμαλδεΐδη και αρωματικούς υδρογονάνθρακες, να χαρακτηρίζεται από μεγάλη ευκολία εφαρμογής, υψηλή καλυπτικότητα και απόδοση, άριστες αντοχές στις διεργασίες καθαρισμού (πλύσιμο - καθάρισμα), αντοχή σε κλιματολογικές καταπονήσεις και σχεδόν ανύπαρκτο πιτσίλισμα κατά την εφαρμογή

Ο προμηθευτής θα πρέπει να προσκομίσει τα απαραίτητα πιστοποιητικά των υλικών κατασκευής των τοίχων ξηράς δόμησης καθώς και για τη χρησιμοποιημένη γυψοσανίδα και τη βαφή τους.

6.2.2 Ξύλινα στοιχεία από ZF- MDF με καπλαμά δρυός

Τα ξύλινα στοιχεία των κατασκευών διαμόρφωσης είναι επιφάνειες από **ZF-MDF** υψηλών προδιαγραφών 20mm, άριστης ποιότητας (που να καλύπτει τουλάχιστον τις προδιαγραφές της Ε.Ε.) επενδεδυμένο με καπλαμά δρυός επεξεργασμένο και λακαρισμένο με βερνίκι άψογης εφαρμογής και απόχρωσης φυσικού δρυ.

Τα MDF που θα χρησιμοποιηθούν για τις κατασκευές θα πρέπει να είναι χωρίς πρόσθετη φορμαλδεΐδη (που τα κατατάσσουν στην κατηγορία **ZF**). Η περιεκτικότητα σε φορμαλδεΐδη να είναι λιγότερη ή ίση του 1.0 mg/100g (δηλ. ισοδύναμη με την περιεκτικότητα στο φυσικό ξύλο), σύμφωνα με το Ευρωπαϊκό πρότυπο EN 120. Όλες οι επιφάνειες να έχουν άριστη κατεργασία και λείανση. Οι ενώσεις τους να υλοποιηθούν, χωρίς βίδες και καρφιά, αλλά με το συγκολλητικό μέσο, ψυχράς συγκόλλησης, σύμφωνα με τα πρότυπα: DIN / EN 204 D3 Water Resistance και επιπροσθέτως, ενδεχομένως με αφανείς καβύλιες. Όπου γίνονται μεταλλικές στηρίξεις πρέπει να είναι αφανείς.

Ο προμηθευτής θα πρέπει να προσκομίσει τα απαραίτητα πιστοποιητικά (όπως κάλυψη προδιαγραφών της Ε.Ε., CE κ.λ.π.) για το χρησιμοποιούμενο ξύλο.

Τα ZF-MDF θα πρέπει να έχουν άριστη λείανση και εφαρμογή στις τομές τους και μεγάλη διάρκεια ζωής της συναρμογής. Οι επιφάνειες όλων των ξύλινων τμημάτων θα λακάρνται σε πολλά στάδια με αναγνωρισμένη, αδιάβροχη και οικολογική λάκα σε κατάλληλη βάση η οποία πρέπει να «κλείνει» την επιφάνεια.

Το είδος βαφής των επιφανειών θα πρέπει να περιγραφεί αναλυτικά από τον προμηθευτή στην προσφορά του.

Ο προμηθευτής θα πρέπει να προσκομίσει τα απαραίτητα πιστοποιητικά της λάκας που θα χρησιμοποιήσει, ώστε να μην περιέχει βλαβερές για τα εκθέματα ουσίες.

Η απόχρωση της βαφής δεν θα πρέπει να παρουσιάζει αποκλίσεις από κατασκευή σε κατασκευή. Σε αντίθετη περίπτωση, θα ζητηθεί η αντικατάσταση των επιφανειών.

6.3 Άλλες απαιτήσεις

Ως προς τις απαιτήσεις αρτιότητας, τεχνολογίας, υλικών κατασκευής, σχεδιασμού, τοποθέτησης και συντήρησης ισχύουν για τις κατασκευές διαμόρφωσης οι προδιαγραφές των προθηκών, εκτός από ότι αναφέρεται παραπάνω ξεχωριστά.

ΣΤ. ΠΡΟΔΙΑΓΡΑΦΕΣ ΚΑΤΑΣΚΕΥΩΝ ΠΟΛΥΜΕΣΙΚΩΝ ΕΦΑΡΜΟΓΩΝ

7. Τεχνική περιγραφή κατασκευών

7.1 Περιγραφή

Γενικά

Οι πέντε κατασκευές πολυμεσικών εφαρμογών αποτελούνται από μεταλλική κατασκευή και οθόνη αφής.

Στοιχεία (π.χ. διαστάσεις, θέσεις κ.λπ.) για τις κατασκευές πολυμεσικών εφαρμογών βρίσκονται στο Σχέδιο 35.

Περιγραφή

Οι κατασκευές πολυμεσικών εφαρμογών αφορούν διαδραστική προβολή μίας ψηφιακής εφαρμογή αφής, που αποτελείται από έναν Η/Υ, και μία διαδραστική οθόνη αφής. Η οθόνη προβάλλει το οπτικό σήμα εξόδου του υπολογιστή. Ο χρήστης μπορεί να αλληλεπιδράσει με τα εικονιζόμενα αντικείμενα, χρησιμοποιώντας την αφή. Την εφαρμογή ολοκληρώνει σύστημα ήχου, το οποίο θα δέχεται το αντίστοιχο σήμα από τα παραπάνω μέσα αναπαραγωγής και θα το δρομολογεί στα ηχεία. Τα touch screens θα είναι 19" υψηλής ευκρίνειας και θα συνδέονται με Η/Υ αναπαραγωγή του περιεχόμενου.

Ο τρόπος και τα υλικά κατασκευής των κατασκευών πολυμεσικών εφαρμογών θα περιγράφονται από τον προσφέροντα στην Προσφορά του.

7.2 Τεχνικά στοιχεία

Οι κατασκευές πρέπει κατ' ελάχιστον να έχουν τα ακόλουθα τεχνικά στοιχεία.

Σώμα από ειδικό ελαφρύ κράμα ανοδευμένου αλουμινίου με αντιχαρακτική προστασία Τα πλευρικά σημεία μπορεί να φέρουν φάσες χρωμίου.

Εντός της κατασκευής Η/Υ: Pentium 4 – 3,2 GHz, 80 GB HDD, 512 MB RAM. CD / RW combo drive 24/24/8.

Δύο (2) σειριακές, μία (1) παράλληλη, έξι (6) USB.

Σύνδεση ADSL modem router.

Οθόνη αφής 19" Touch Screen με προστασία έναντι χαράξεων και προστασία από σκόνη και υγρασία .

Network connection via Ethernet 10/100. Κάθε κατασκευή έχει προεγκατεστημένα τα κάτωθι :

Windows 10 Professional

Fw Secure Browser

Αντιβανδαλιστική προστασία λογισμικού και διαχείριση multimedia.

Τα τεχνικά στοιχεία των κατασκευών πολυμεσικών εφαρμογών θα περιγράφονται από τον προσφέροντα στην Προσφορά του.

7.3 Άλλες απαιτήσεις

Ως προς τις απαιτήσεις αρτιότητας, τεχνολογίας, υλικών κατασκευής, σχεδιασμού, τοποθέτησης και συντήρησης ισχύουν για τις κατασκευές πολυμεσικών εφαρμογών οι προδιαγραφές των προθηκών, εκτός από ότι αναφέρεται παραπάνω ξεχωριστά.

Ε. ΕΙΔΙΚΕΣ ΑΠΑΙΤΗΣΕΙΣ

1. Εγγυήσεις καλής λειτουργίας

Για το σύνολο της Προμήθειας και των εγκαταστάσεων και ιδιαίτερα για τον μηχανικό εξοπλισμό των προθηκών, για τις βαφές, τις ενώσεις και τα υλικά στεγανοποίησης και στεγανότητας και τον εξοπλισμό του φωτισμού των προθηκών, της χρήσης των βάρων, των ειδικών κατασκευών, των κατασκευών εποπτικού υλικού και των άλλων κατασκευών απαιτείται εγγύηση καλής λειτουργίας (γενική εγγύηση καλής λειτουργίας) για δύο χρόνια τουλάχιστον.

2. Όλες οι κατασκευές οφείλουν να ανταποκρίνονται σε όλες τις απαιτήσεις κατασκευαστικής αρτιότητας, αντοχής και αισθητικής ποιότητας και γενικά στις παρακάτω προδιαγραφές:

Ο φάκελος τεχνικής προσφοράς πρέπει επί ποινή αποκλεισμού να περιέχει επικυρωμένα τα πιστοποιητικά των υλικών που περιγράφονται στην παράγραφο τεχνικών προδιαγραφών - καθώς και επικυρωμένες μεταφράσεις, αν αυτά δεν είναι στην Ελληνική γλώσσα.

1. ΚΑΤΑΣΚΕΥΕΣ ΑΠΟ Μ.Δ.Φ.

Τα MDF που θα χρησιμοποιηθούν σε όλες τις κατασκευές του διαγωνισμού θα πραγματοποιηθούν κατά τρόπο άψογο και θα είναι σύμφωνα με το Ευρωπαϊκό πρότυπο EN120 χωρίς πρόσθετη φορμαλδεΐδη (που τα κατατάσσουν στην κατηγορία ZF). Η περιεκτικότητα σε φορμαλδεΐδη θα είναι λιγότερη ή ίση του 1.0 mg/100g (δηλ. ισοδύναμη με την περιεκτικότητα στο φυσικό ξύλο). Όλες οι επιφάνειες θα έχουν άριστη κατεργασία και λείανση. Οι ενώσεις τους θα υλοποιηθούν στις 45°, χωρίς βίδες και καρφιά, αλλά με το συγκολλητικό μέσο, ψυχράς συγκόλλησης, σύμφωνα με τα πρότυπα EN 204 D3 D4 και επιπροσθέτως, ενδεχομένως με αφανείς καβύλιες.

Οι κατακόρυφες και οριζόντιες επιφάνειες των κατασκευών θα σχηματίζουν αυστηρά, γωνία 90°. Στις περιπτώσεις κατά τις οποίες οι προθήκες ή θύλακες ζητούνται από τη μελέτη να τοποθετηθούν σε συσσωματώματα, η συναρμογή τους θα γίνεται, είτε σε απόλυτη επαφή, χωρίς τριχοειδείς ρηγματώδεις ή με την παρεμβολή κατακόρυφης ή κατά περίπτωση οριζόντιας σκοτίας, σταθερού πλάτους σε όλη της την έκταση, όπως θα υποδειχθεί και θα συμφωνηθεί εκ των προτέρων με τον υπεύθυνο μηχανικό του έργου. Όπου προβλέπεται από τη μελέτη ή ζητηθεί, σκοτία αυτή θα είναι σταθερή σε εύρος σε όλο της το μήκος και δε θα υπερβαίνει τα 8χλσ.

Απαραίτητο είναι να καλύπτεται από πιστοποιητικό ο χώρος φιλοξενίας των εκθεμάτων των προθηκών για την πλήρη στεγανότητα και μηδενικών εκπομπών.

Ο ανάδοχος θα πρέπει να καταθέσει με την υπογραφή της σύμβασης, δείγμα επιφάνειας ξύλου MDF 16 χιλ. πάχος για τον έλεγχο της ποιότητας αυτού και της πληρότητας των ανωτέρω προδιαγραφών, δηλ. ότι η περιεκτικότητα σε φορμαλδεΐδη είναι **λιγότερη ή ίση του 1.0 mg/100g** (δηλ. ισοδύναμη με την περιεκτικότητα στο φυσικό ξύλο), σύμφωνα με το πρότυπο **EN120** (που τα κατατάσσουν στην κατηγορία ZF).

2. ΜΕΤΑΛΛΙΚΕΣ ΚΑΤΑΣΚΕΥΕΣ – ΜΗΧΑΝΙΣΜΟΙ.

Μεταλλικοί σκελετοί: Κατασκευάζονται από χαλυβδόελασμα τύπου ST37 κατά τα πρότυπα DIN 17100 ή EN 10025 και EN 10051, τα οποία θα δεχθούν ηλεκτροστατική βαφή.

Μηχανισμοί προθηκών: Απαιτείται πιστοποιητικό ανοίγματος προθηκών από ανεξάρτητο φορέα πιστοποίησης, ότι μπορούν να ανοίγουν και να κλείνουν κρύσταλλα βάρους έως 180kg και για τουλάχιστον 1.800 ανοίγματα.

3. ΚΡΥΣΤΑΛΛΙΝΑ ΜΕΡΗ.

Τα κρύσταλλα των προθηκών θα είναι υπέρλευκα, πολυστρωματικά - τρίπλεξ, με ρονταρισμένες όλες τις ακμές τους, πάχους κατά περίπτωση:

5+5 χιλ + 0,76 χιλ. μεμβράνη PVB, με εσωτερικό φίλτρο UV,

4+4χιλ + 0,76 χιλ. μεμβράνη PVB, με εσωτερικό φίλτρο UV,

Διαπερατότητα 91 %,

Ανακλαστικότητα εξωτερικού ορατού φωτός: 8 %

Συντελεστής σκίασης: 1.03

4. ΚΛΕΙΔΑΡΙΕΣ:

Οι προθήκες των προθηκών θα ασφαλίζουν με κλειδαριές ασφαλείας, με δύο κλειδιά η κάθε μία. Οι επιτοιχίες προθήκες (τύπος Α), θα ασφαλίζουν με ηλεκτρομηχανικές κλειδαριές ασφαλείας με μεταλλικό πύρο ασφάλισης. Απαιτείται επί ποινή αποκλεισμού πιστοποιητικό από ανεξάρτητο φορέα πιστοποίησης, για τις ηλεκτρομηχανικές κλειδαριές ασφαλείας με μεταλλικό πύρο

ασφάλισης, για τον αριθμό χρήσεων τους, με τουλάχιστον 9.000 χρήσεις, και την αντοχή τους, με τουλάχιστον 700 κιλά αντοχής σε εφελκυσμό.

5. ΣΥΓΚΟΛΛΗΣΕΙΣ.

Κρύσταλλο με μέταλλο:

- DIN 53504 Tensile Strength: 3 N/mm²
- DIN 5304 Elongation at Break: >500%
- DIN 53445 Glass transition temperature -45 oC
- EN 1465 Tensile shear strength for a 4mm applied thickness:

1 N/mm²

- DIN 53479 Density: 1,25 kg/l
- DIN 53505 Shore A hardness: 35
- DIN 53515 Tear Strength: 4,5 N/mm
- DIN 52451 Shrinkage: 1%

Ξύλου με ξύλο:

Κόλλα κρύας συγκόλλησης, σύμφωνα με το πρότυπο D3 D4 EN 204, Water Resistance Requirement, DIN 14257, Heat Resistance Watt 91.

Κρύσταλλο με Κρύσταλλο:

Με ουδέτερη διαφανή σιλικόνη, να πληροί τα ακόλουθα:

Το πρότυπο DIN 18545 και ISO 11600-F & G-25Im

ISO 8393 (σε δοκίμιο: 12x12x50mm size T.A. joint)

E-Modulus 100% 0.26 MPa

Tensile strength: 0.4 MPa

Elongation at Break: 250%

Hardness 10 Shore A

ASTM D412 (σε δοκίμιο: 2mm thickness S2 dump bells)

E-Modulus: 100% 0.23 MPa

Tensile strength: 1 MPa

Elongation at Break: 500%

Ή με γεννήτρια UV και το ανάλογο συγκολλητικό μέσο.

Κρύσταλλο με MDF: Σύμφωνα με τα πρότυπα:

DIN 18545 και ISO 11600-F & G-25Im

ISO 8393 (σε δοκίμιο: 12x12x50mm size T.A. joint)

E-Modulus 100% 0.26 MPa

Tensile strength: 0.4 MPa

Elongation at Break: 250%

Hardness 10 Shore A

ASTM D412 (σε δοκίμιο: 2mm thickness S2 dump bells)

E-Modulus 100% 0.23 MPa

Tensile strength: 1 MPa

Elongation at Break: 500%

Μέταλλο με μέταλλο:

Όλες οι κολλήσεις των μετάλλων θα είναι άψογες, και θα πραγματοποιούνται με συγκόλληση TIG.

Δεν θα υπάρχουν στρεβλώσεις πουθενά..

6. ΒΑΦΕΣ:

Όπου χρησιμοποιηθεί ηλεκτροστατική βαφή θα είναι σύμφωνα με το πρότυπο DIN 50939 και DIN 55990/3.

Στις αποχρώσεις και την υφή που θα υποδείξει η αναθέτουσα αρχή.

Βαφή των προθηκών:

Βαφή υδατοδιαλυτή η οποία θα πρέπει να έχει τις παρακάτω ιδιότητες:

Κατά το πρότυπο DIN 18363, 2.4.1

Ανθεκτική σε πλύση κατά DIN 53778

Μη εύφλεκτο (εφάμιλλο με πιστοποίηση DIN 4102 κλάση A2)

Voc <1g/l Με διαλύτη το νερό

Χωρίς διαλυτικά

Φιλική προς το περιβάλλον

7. ΜΟΝΩΤΙΚΑ ΠΑΡΕΜΒΥΣΜΑΤΑ:

Στην επαφή των κινητών μερών με τα σταθερά των προθηκών, σε όλο το μήκος της επαφής, αυτά επικολλώνται με ουδέτερο συγκολλητικό μέσο - όχι αυτοκόλλητα, διαφανή, άμεσης επαναφοράς, ελαστικά παρεμβύσματα, χωρίς τριχοειδείς γραμμώσεις, σύμφωνα με τα πρότυπα:

DIN 53550 1.2-1.5 g/cm³

DIN 53505 40-75

DIN 53512 20-40%

DIN 53517 10-25%

DIN 53504 3,0-9,0 Mpa

8. ΕΠΙΚΟΥΡΙΚΕΣ ΠΑΚΤΩΣΕΙΣ ΣΕ ΔΑΠΕΔΑ ΚΑΙ ΤΟΙΧΟΥΣ:

Οι πακτώσεις σε δάπεδα και τοίχους, θα πραγματοποιούνται με χημικά αγκύρια ρητίνης, με δυνατότητα στερέωσης, χωρίς μηχανική εκτόνωση.

3. Τεχνικά κατασκευαστικά σχέδια

- Κατά τον τεχνικό σχεδιασμό των προθηκών από τον προμηθευτή θα υπάρχει συνεργασία με την αναθέτουσα αρχή και τον αρχιτέκτονα της έκθεσης.

- Στα τελικά τεχνικά κατασκευαστικά σχέδια, που θα παραδοθούν από τον προμηθευτή και θα εγκριθούν από την αναθέτουσα αρχή, θα φαίνεται αναλυτικά και με τρόπο σαφή, ακριβή και εύληπτο η κατασκευή κάθε αντικειμένου της Προμήθειας. Οποιαδήποτε απόκλιση από τα σχέδια αυτά θα μπορεί να γίνει μόνο μετά από έγγραφη εντολή της αναθέτουσας αρχής.

8. ΗΛΕΚΤΡΟΛΟΓΙΚΕΣ ΕΡΓΑΣΙΕΣ

Στις υποχρεώσεις του αναδόχου για την εγκατάσταση περιλαμβάνονται όλες οι απαιτούμενες εργασίες για την τοποθέτηση και ρύθμιση φωτισμού - νέες ηλεκτρολογικές συνδέσεις (προθήκες, κατασκευές εποπτικού υλικού κλπ).

Επισυνάπτεται το τεύχος Κατασκευαστικών σχεδίων

**ΤΜΗΜΑ 2 ΠΡΟΜΗΘΕΙΑ, ΜΕΤΑΦΟΡΑ ΚΑΙ ΕΓΚΑΤΑΣΤΑΣΗ ΕΞΟΠΛΙΣΜΟΥ ΠΛΗΡΟΦΟΡΙΚΗΣ,
ΛΟΓΙΣΜΙΚΩΝ ΚΑΙ ΨΗΦΙΟΠΟΙΗΣΗΣ ΣΥΛΛΟΓΩΝ - ΠΑΡΑΓΩΓΕΣ**

A/A	ΚΩΔΙΚΟΣ 16 ΠΡΟΔΙΑΓΡΑΦΕΣ SMART TVs			
	ΠΡΟΔΙΑΓΡΑΦΗ	ΑΠΑΙΤΗΣΗ	ΑΠΑΝΤΗΣΗ	ΠΑΡΑΠΟΜΠΗ
1.	Ίντσες (διαγώνιος) ≥ 50"	ΝΑΙ		
2.	Ανάλυση οθόνης: 4K UHD 3840 × 2160	ΝΑΙ		
3.	Smart TV: Ναι	ΝΑΙ		
4.	Δορυφορικός δέκτης DVB-S/S2:	ΝΑΙ		
5.	Ψηφιακός Δέκτης DVB-T/T2:	ΝΑΙ		
6.	HDR10+	ΝΑΙ		
7.	Πλοήγηση στο Internet	ΝΑΙ		
8.	Εφαρμογές Internet	ΝΑΙ		
9.	USB Media Player	ΝΑΙ		
10.	Screen Share/ Mirroring	ΝΑΙ		
11.	Miracast	ΝΑΙ		
12.	Δίκτυο DLNA	ΝΑΙ		
13.	WiFi	ΝΑΙ		
14.	Ethernet	ΝΑΙ		
15.	Σύστημα Ήχου Dolby Digital Plus	ΝΑΙ		
16.	Ισχύς Ηχείων ≥20W	ΝΑΙ		
17.	HDMI ≥3	ΝΑΙ		
18.	USB≥1	ΝΑΙ		
19.	SPDIF (Optical Audio Out)	ΝΑΙ		
20.	Bluetooth	ΝΑΙ		
21.	Εγγύηση≥ 2 έτη	ΝΑΙ		
	ΚΩΔΙΚΟΣ 17 ΦΟΡΗΤΟΣ Η/Υ			
	ΠΡΟΔΙΑΓΡΑΦΗ	ΑΠΑΙΤΗΣΗ	ΑΠΑΝΤΗΣΗ	ΠΑΡΑΠΟΜΠΗ
1.	Τύπος Notebook	ΝΑΙ		
2.	Επεξεργαστής Intel® Core™ i7 ή καλύτερο	ΝΑΙ		
3.	Μοντέλο Επεξεργαστή Intel Core i7-1255U ή καλύτερο	ΝΑΙ		
4.	Γενιά Επεξεργαστή 12η Γενιά ή νεότερη	ΝΑΙ		
5.	Συχνότητα Επεξεργαστή 1.7GHz, up to 4.7GHz ή ανώτερο	ΝΑΙ		
6.	Μνήμη RAM ≥16GB	ΝΑΙ		
7.	Τύπος RAM DDR4	ΝΑΙ		
8.	Χωρητικότητα SSD ≥512 GB	ΝΑΙ		
9.	Χαρακτηριστικά SSD 512GB M.2 SSD	ΝΑΙ		
10.	Ανεξάρτητη Κάρτα Γραφικών	ΟΧΙ		
11.	Κάρτα Γραφικών Intel UHD Graphics	ΝΑΙ		
12.	Διαγώνιος Οθόνης ≥15.6"	ΝΑΙ		
13.	Ανάλυση Οθόνης = Full HD	ΝΑΙ		
14.	Web Camera ≥1.0 Megapixels	ΝΑΙ		
15.	HDMI port	ΝΑΙ		
16.	USB 3.2 ports ≥ 2x USB 3.2	ΝΑΙ		
17.	USB Type-C Thunderbolt	ΝΑΙ		
18.	Fingerprint Sensor	ΝΑΙ		
19.	Δικτυακές Συνδέσεις Wi-Fi 6 (WiFi 802.11ax)	ΝΑΙ		
20.	Bluetooth	ΝΑΙ		
21.	Λειτουργικό Σύστημα Windows 10 Pro ή νεώτερο	ΝΑΙ		
22.	Βάρος ≤1.65 kg	ΝΑΙ		
23.	Εγγύηση ≥ 2 έτη Next Business Day	ΝΑΙ		
	ΚΩΔΙΚΟΣ 18 TABLET			
	ΠΡΟΔΙΑΓΡΑΦΗ	ΑΠΑΙΤΗΣΗ	ΑΠΑΝΤΗΣΗ	ΠΑΡΑΠΟΜΠΗ
1.	Μέγεθος οθόνης ≥12.4"	ΝΑΙ		
2.	Συνδεσιμότητα WiFi	ΝΑΙ		
3.	Χωρητικότητα ≥64 GB	ΝΑΙ		
4.	Κάρτα Μνήμης Micro SD	ΝΑΙ		
5.	Μοντέλο Επεξεργαστή Qualcomm SM7225 Snapdragon ή ανώτερος	ΝΑΙ		

6.	Μνήμη RAM≥4GB	NAI		
7.	Κάμερα πίσω≥8 MP, AF	NAI		
8.	Κάμερα εμπρός≥5 MP	NAI		
9.	Bluetooth	NAI		
10.	USB	NAI		
11.	Έκδοση USB Type C	NAI		
12.	Λειτουργικό Σύστημα Android	NAI		
13.	Έκδοση Λειτουργικού συστήματος Android 11 ή νεώτερο	NAI		
14.	GPS	NAI		
15.	Μπαταρία Li-Po 10090 mAh Fast charging 45W ή μεγαλύτερη	NAI		
16.	Γραφίδα	NAI		
17.	Εγγύηση≥2 έτη	NAI		
A/A	ΚΩΔΙΚΟΣ 19 VR HEADSET			
	ΠΡΟΔΙΑΓΡΑΦΗ	ΑΠΑΙΤΗΣΗ	ΑΠΑΝΤΗΣΗ	ΠΑΡΑΠΟΜΠΗ
1.	Feature: VR Gaming without Cables or a PC, Built-In IPD Adjustment with 3 Settings, Cinematic 3D Positional Audio, Headset Casting, Two Touch Controllers Included, Glasses Spacer Included	NAI		
2.	Ανάλυση>=1832 x 1920 per Eye	NAI		
3.	Qualcomm Snapdragon XR2 ή καλύτερος	NAI		
4.	Μνήμη RAM>=6 GB	NAI		
5.	Χωρητικότητα>=256 GB	NAI		
6.	Εγγύηση ≥2 έτη	NAI		
A/A	ΚΩΔΙΚΟΣ 20 SCANNER			
	ΠΡΟΔΙΑΓΡΑΦΗ	ΑΠΑΙΤΗΣΗ	ΑΠΑΝΤΗΣΗ	ΠΑΡΑΠΟΜΠΗ
1.	Μέγεθος εγγράφου>A4	NAI		
2.	Τύπος σαρωτή Flatbed	NAI		
3.	Οπτική Ανάλυση>= 600dpi	NAI		
4.	Μέγιστη ανάλυση>= 1200 dpi	NAI		
5.	Βάθος χρώματος>= 24 Bit	NAI		
6.	Σύνδεση USB 3.0	NAI		
7.	Ταχύτητα σάρωσης>=60 rpm	NAI		
8.	Automatic Document Feeder>=80 φύλλων	NAI		
9.	Duplex scan Ναι αυτόματη	NAI		
10.	Εγγύηση ≥2 έτη	NAI		
A/A	ΚΩΔΙΚΟΣ 21 ΕΦΑΡΜΟΓΗ ΔΙΑΧΕΙΡΙΣΗΣ ΣΥΛΛΟΓΩΝ			
	ΠΡΟΔΙΑΓΡΑΦΗ	ΑΠΑΙΤΗΣΗ	ΑΠΑΝΤΗΣΗ	ΠΑΡΑΠΟΜΠΗ
1.	Θα αναπτυχθεί ένα λογισμικό ψηφιακής βιβλιοθήκης IAMH όπου ο διαχειριστής θα μπορεί να προβάλλει και να επεξεργάζεται τις ψηφιοποιημένες συλλογές, να προσθέτει και να επεξεργάζεται μεταδεδομένα (π.χ. τίτλος, συγγραφέας, έτος, περίληψη, κτλ.). Το λογισμικό θα είναι εύχρηστο και θα έχει τη δυνατότητα υποστήριξης πολλαπλών χρηστών.	NAI		
A/A	ΚΩΔΙΚΟΣ 22 MOBILE ΕΦΑΡΜΟΓΗ ΞΕΝΑΓΗΣΗΣ			
	ΠΡΟΔΙΑΓΡΑΦΗ	ΑΠΑΙΤΗΣΗ	ΑΠΑΝΤΗΣΗ	ΠΑΡΑΠΟΜΠΗ
1.	Θα αναπτυχθεί εφαρμογή περιήγησης σε κινητά τηλέφωνα (smartphones) και υπολογιστές-ταμπλέτες (tablets) σε Ελληνικά και Αγγλικά. Η εφαρμογή θα είναι διαθέσιμη τόσο σε Android όσο και σε iOS και θα μπορεί ο οποιοσδήποτε είτε να την κατεβάζει από Google Play / App Store είτε να δανείζεται τα διαθέσιμα tablets του μουσείου. Στην εφαρμογή θα υπάρχει αναλυτική πληροφορία για τα εκθέματα, όπου και θα επιλέγεται μέσω της οθόνης αφής του κινητού τηλεφώνου ή tablet. Επιπλέον, θα αναπαράγονται και τα βίντεο που περιγράφονται σε επόμενη ενότητα.	NAI		
A/A	ΚΩΔΙΚΟΣ 23 VR ΠΕΡΙΗΓΗΣΗ ΚΑΙ 3D ΑΝΤΙΚΕΙΜΕΝΑ			
	ΠΡΟΔΙΑΓΡΑΦΗ	ΑΠΑΙΤΗΣΗ	ΑΠΑΝΤΗΣΗ	ΠΑΡΑΠΟΜΠΗ

1.	<p>Για τη βελτίωση της εμπειρίας του χρήστη θα αναπτυχθεί και εφαρμογή εικονικής περιήγησης πάνω σε ένα σενάριο που θα επιλεγεί από τη διοίκηση του μουσείου.</p> <p>Για το σκοπό αυτό θα υλοποιηθούν οι παρακάτω δράσεις:</p> <ul style="list-style-type: none"> • Προμήθεια 5 συσκευών εικονικής πραγματικότητας τύπου standalone (π.χ. Oculus Quest 2), δηλαδή χωρίς την απαίτηση να συνδεθεί σε υπολογιστή, προσφέροντας μεγάλη εμπειρία εμπύθισης. • Ανάπτυξη 100 τρισδιάστατων αντικειμένων. Μέσα από φωτογραφίες και σχέδια, ο ανάδοχος πρέπει να προχωρήσει στην ανάπτυξη 100 αντικειμένων σε 3D για την εισαγωγή τους αργότερα στο περιβάλλον εικονικής πραγματικότητας και τη διάδραση με το χρήστη. <p>Ανάπτυξη περιβάλλοντος εικονικής πραγματικότητας πάνω σε 2 σενάρια χρήσης που θα επιλεγθούν από τη διοίκηση του μουσείου. Ο χρήστης θα έχει τη δυνατότητα εικονικής περιήγησης και διάδρασης με το περιβάλλον και τα αντικείμενα.</p>	NAI		
A/A	ΚΩΔΙΚΟΣ 24 ΠΑΡΑΓΩΓΕΣ (ΒΙΝΤΕΟ)			
	ΠΡΟΔΙΑΓΡΑΦΗ	ΑΠΑΙΤΗΣΗ	ΑΠΑΝΤΗΣΗ	ΠΑΡΑΠΟΜΠΗ
1.	<p>Το κάθε βίντεο θα είναι διάρκειας τουλάχιστον 10' σε 4K ανάλυση και θα ξετυλίσσονται τα αφηγηματικά νήματα της κάθε ενότητας. Πιο συγκεκριμένα θα αφορούν τις 5 ενότητες ενδιαφέροντος, δηλαδή:</p> <ul style="list-style-type: none"> • Η γενναιοδωρία της φύσης • Ταξίδι στη διάνοηση • Ζώντας το όνειρο • Η εμπειρία της μετανάστευσης • Οι επιχειρηματίες που άλλαξαν τον κόσμο <p>Για την παραγωγή βίντεο θα χρειαστεί η παραγωγή νέου υλικού, ενώ θα υπάρχουν και αφηγήσεις καθώς και συνεντεύξεις με πρόσωπα αναφοράς σχετικά με τη θεματολογία που θα αναπτύσσεται. Επίσης, τα βίντεο θα είναι σε Ελληνικά και Αγγλικά, ενώ στις συνεντεύξεις θα χρησιμοποιηθούν και υπότιτλοι τόσο σε Ελληνικά όσο και σε Αγγλικά</p>	NAI		
A/A	ΚΩΔΙΚΟΣ 25 ΚΑΤΑΣΚΕΥΗ ΙΣΤΟΣΕΛΙΔΑΣ			
	ΠΡΟΔΙΑΓΡΑΦΗ	ΑΠΑΙΤΗΣΗ	ΑΠΑΝΤΗΣΗ	ΠΑΡΑΠΟΜΠΗ
1.	Η ανάπτυξη του ιστοτόπου ΙΑΜΗ θα γίνει σύμφωνα με τα τελευταία W3C standards και τα διεθνή πρότυπα και ακολουθώντας τις παρακάτω βασικές προδιαγραφές	NAI		
2.	Γλώσσα ιστοτόπου: Ελληνικά και Αγγλικά	NAI		
3.	Ιστοσελίδα responsive για εύκολη πλοήγηση και από κινητά τηλέφωνα.	NAI		
4.	Σύνδεση με την εφαρμογή Διαχείρισης Συλλογών	NAI		
A/A	ΚΩΔΙΚΟΣ 26 ΨΗΦΙΟΠΟΙΗΣΗΣ ΣΥΛΛΟΓΩΝ			
	ΠΡΟΔΙΑΓΡΑΦΗ	ΑΠΑΙΤΗΣΗ	ΑΠΑΝΤΗΣΗ	ΠΑΡΑΠΟΜΠΗ
1.	Θα ψηφιοποιηθούν κατ' εκτίμηση 40.000 σελίδες από συλλογές του διαθέσιμου υλικού που υπάρχει στα αρχεία του Γ.Α.Κ. – ΑΡΧΕΙΑ ΝΟΜΟΥ ΙΩΑΝΝΙΝΩΝ ΙΣΤΟΡΙΚΟ ΑΡΧΕΙΟ – ΜΟΥΣΕΙΟ ΗΠΕΙΡΟΥ σχετικές με τις 5 ενότητες που αναφέρθηκαν προηγουμένως βάσει και της μουσειολογικής μελέτης που έχει υλοποιηθεί.	NAI		
2.	Τα συγκεκριμένα έγγραφα αφορούν σπάνια δοκίμια και συλλογές του ιστορικού αρχείου από το 19ο	NAI		

	αίωνα και ως εκ τούτου τα τεκμήρια από το αρχείο δε μπορούν να μετακινηθούν εκτός του χώρου της συλλογής, οπότε η ψηφιοποίηση πρέπει να λάβει χώρα εντός του κτηρίου.			
3.	Τα ψηφιοποιημένα έγγραφα θα εμπλουτιστούν με μεταδεδομένα στα πλαίσια της Europeana και του προτύπου μεταδεδομένων Dublin Core.	NAI		
4.	θα αναπτυχθεί ένα ψηφιακό αποθετήριο για την αποθήκευση και αναζήτηση νέου ψηφιακού περιεχομένου υψηλής πολιτιστικής και ιστορικής αξίας. Το ψηφιακό αποθετήριο θα υλοποιηθεί με τεχνολογίες ανοικτού κώδικα στα πλαίσια της Ψηφιακής Βιβλιοθήκης IAMH και θα περιλαμβάνει λειτουργίες και πρόσβαση τόσο για το διαχειριστή των συλλογών και μεταδεδομένων όσο και για τον επισκέπτη που επιθυμεί αναζήτηση και δανεισμό ενός βιβλίου/εγγράφου.	NAI		
5.	Ο απαιτούμενος εξοπλισμός θα διατεθεί από τον ανάδοχο	NAI		

**ΤΕΥΧΟΣ ΚΑΤΑΣΚΕΥΑΣΤΙΚΩΝ ΣΧΕΔΙΩΝ
ΙΣΤΟΡΙΚΟΥ ΑΡΧΕΙΟΥ - ΜΟΥΣΕΙΟ ΗΠΕΙΡΟΥ**

1. ΣΧΕΔΙΑ ΠΡΟΘΗΚΩΝ

ΙΣΤΟΡΙΚΟΥ ΑΡΧΕΙΟΥ - ΜΟΥΣΕΙΟ ΗΠΕΙΡΟΥ

ΠΡΟΘΗΚΕΣ

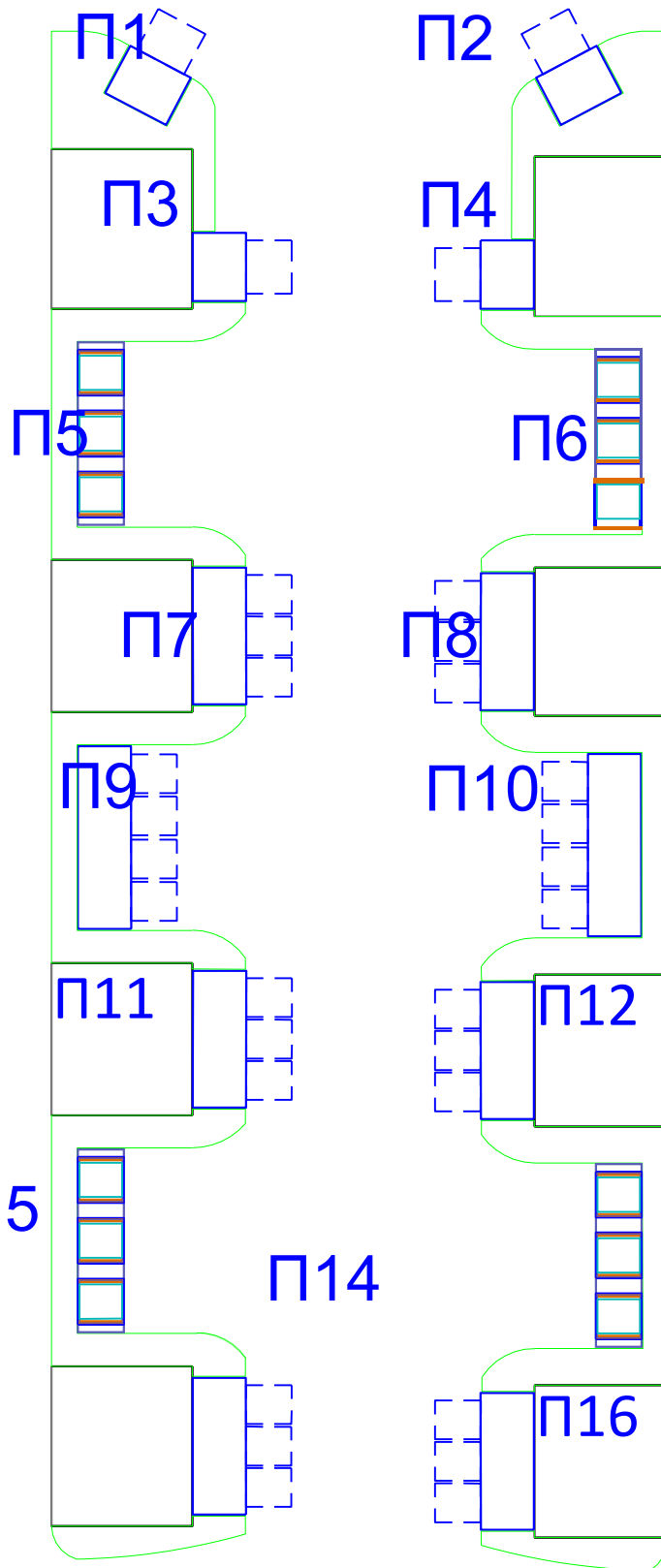

ΠΡΟΘΗΚΕΣ 7, 8, 11, 12, 15, 16

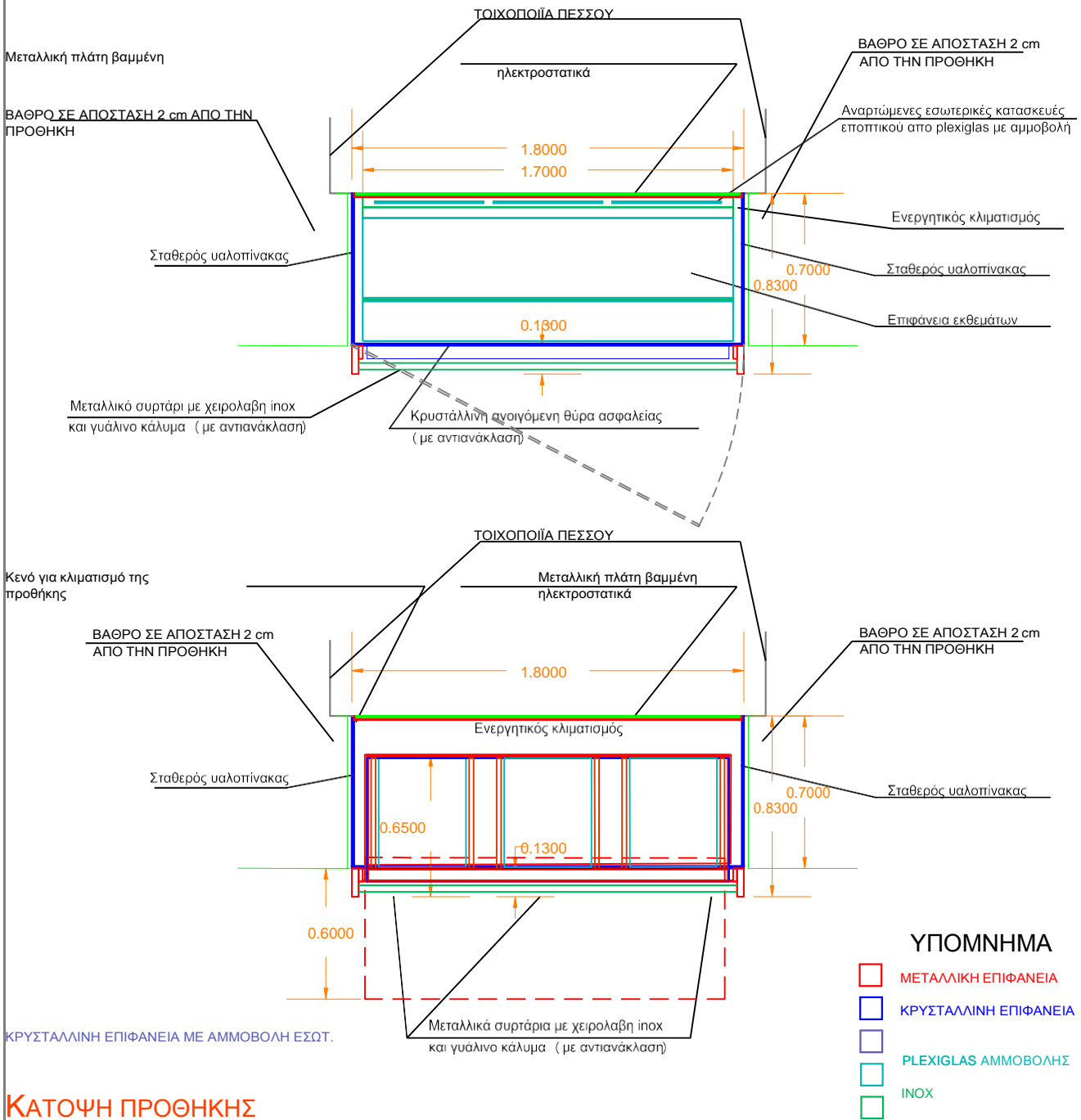

ΚΑΤΟΨΗ ΠΡΟΘΗΚΗΣ

ΣΗΜΕΙΩΣΗ:

Η ΠΡΟΣΒΑΣΗ ΣΤΟ ΕΣΩΤΕΡΙΚΟ ΤΟΥ ΕΚΘΕΣΙΑΚΟΥ ΧΩΡΟΥ ΤΗΣ ΠΡΟΘΗΚΗΣ ΘΑ ΠΡΕΠΕΙ ΝΑ ΓΙΝΕΤΑΙ ΑΝΟΙΓΟΝΤΑΣ ΤΗΝ ΚΡΥΣΤΑΛΛΙΝΗ ΘΥΡΑ.

ΥΠΟΥΡΓΕΙΟ ΠΑΙΔΕΙΑΣ, ΕΡΕΥΝΑΣ & ΘΡΗΣΚΕΥΜΑΤΩΝ
 Γ.Α.Κ. - ΑΡΧΕΙΑ ΝΟΜΟΥ ΙΩΑΝΝΙΝΩΝ
 ΙΣΤΟΡΙΚΟ ΑΡΧΕΙΟ - ΜΟΥΣΕΙΟ ΗΠΕΙΡΟΥ

ΕΡΓΟ: ΕΚΘΕΣΗ ΙΣΤΟΡΙΚΟΥ ΑΡΧΕΙΟΥ - ΜΟΥΣΕΙΟΥ ΗΠΕΙΡΟΥ

ΙΣΤΟΡΙΚΟ ΑΡΧΕΙΟ - ΜΟΥΣΕΙΟ ΗΠΕΙΡΟΥ
ΜΟΥΣΕΙΟΓΡΑΦΙΚΗ ΜΕΛΕΤΗ ΤΕΥΧΟΣ ΠΡΟΘΗΚΩΝ

ΤΙΤΛΟΣ ΣΧΕΔΙΟΥ
 ΚΑΤΟΤΗ 4ΡΟ^ΘΗΚΗΖ
 ΤΥΠΟΣ: Α1

ΓΕΝΙΚΟΣ ΣΥΝΤΟΝΙΣΜΟΣ:
 444ΑΑ04ΟΥΚΟΥ ΜΑΡΘΑ
 ΑΡΧΕΙΟΝΟΜΟΣ, ΔΙΕΥΘΥΝΤΡΙΑ Γ.Α.Κ.- ΙΣΤΟΡΙΚΟ ΑΡΧΕΙΟ- ΜΟΥΣΕΙΟ ΗΠΕΙΡΟΥ

ΗΜΕΡΟΜΗΝΙΑ:
 ΙΑΝΟΥΑΡΙΟΣ 2016

ΜΕΛΕΤΗΤΗΣ: ΧΡΗΣΤΟΣ ΤΖΑΚΟΥΛΗΖ
 ΑΡΧΙΤΕΚΤΟΝΑΣ - ΕΘ. Α. ΙΩΑΝΝΙΝΩΝ

ΑΡ. ΣΧΕΔΙΟΥ: **01**

ΠΡΟΘΗΚΕΣ 7, 8, 11, 12, 15, 16

ΥΠΟΜΝΗΜΑ

- SPOT LED με Dimmer
- ▬ Πλακέτα LED σε προφίλ αλουμινίου

ΣΗΜΕΙΩΣΗ :

Ο ΧΩΡΟΣ ΤΟΠΟΘΕΤΗΣΗΣ ΦΩΤΙΣΜΟΥ ΠΡΕΠΕΙ ΝΑ ΕΧΕΙ ΑΝΟΙΓΜΑΤΑ ΠΟΥ ΝΑ ΕΞΑΣΦΑΛΙΖΟΥΝ ΤΗΝ ΡΟΗ ΑΕΡΑ ΣΤΟΝ ΧΩΡΟ

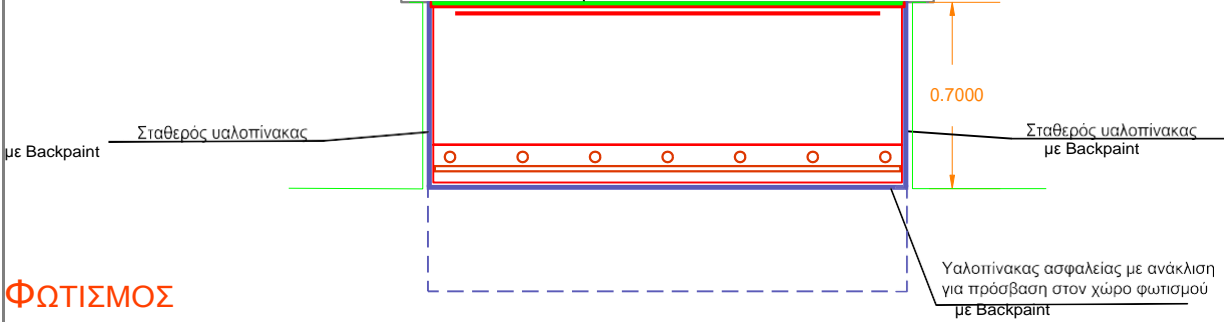

ΦΩΤΙΣΜΟΣ
(εσωτερικά της προθήκης)

Μεταλλική πλάτη βαμμένη ηλεκτροστατικά

ΒΑΘΡΟ ΣΕ ΑΠΟΣΤΑΣΗ 2 cm ΑΠΟ ΤΗΝ ΠΡΟΘΗΚΗ

με Backpaint Σταθερός υαλοπίνακας

ΕΝΑΕΙΚΤΙΚΕΣ ΑΙΑΣΤΑΖΕΙΣ ΜΗΧΑΝΙΣΜΟΥ

ΕΝΕΡΓΗΤΙΚΟΥ ΚΚΙΜΑΤΙΣΜΟΥ με Backpaint

ΚΡΥΣΤΑΛΛΙΝΗ ΕΠΙΦΑΝΕΙΑ ΜΕ ΑΜΜΟΒΟΛΗ ΕΣΩΤ.

Ενεργητικός Κλιματισμός Προθήκης

(εσωτερικά της προθήκης)

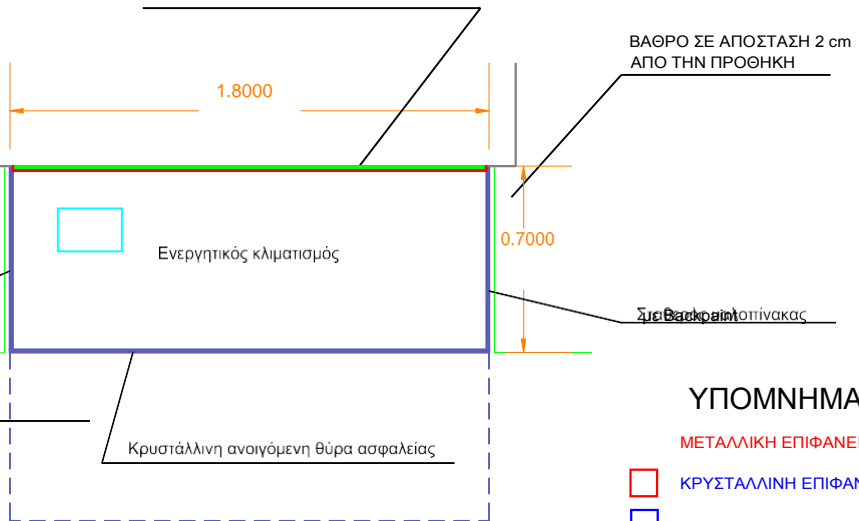

ΥΠΟΜΝΗΜΑ

- ▬ ΜΕΤΑΛΛΙΚΗ ΕΠΙΦΑΝΕΙΑ
- ▬ ΚΡΥΣΤΑΛΛΙΝΗ ΕΠΙΦΑΝΕΙΑ
- ▬ PLEXIGLAS ΑΜΜΟΒΟΛΗΣ
- ▬ INOX

ΣΗΜΕΙΩΣΕΙΣ:

Η ΠΡΟΣΒΑΣΗ ΣΤΟ ΕΣΩΤΕΡΙΚΟ ΤΟΥ ΧΩΡΟΥ ΦΩΤΙΣΜΟΥ ΘΑ ΠΡΕΠΕΙ ΝΑ ΓΙΝΕΤΑΙ ΑΝΟΙΓΟΝΤΑΣ ΚΑΤΑΛΛΗΛΑ ΤΗΝ ΘΥΡΑ ΤΟΥ

Η ΠΡΟΘΗΚΗ ΠΡΕΠΕΙ ΝΑ ΔΕΧΕΤΑΙ ΑΝΑΡΤΗΣΕΙΣ ΤΩΝ ΚΑΤΑΣΚΕΥΩΝ ΠΑΡΟΥΣΙΑΣΗΣ ΤΩΝ ΕΚΘΕΜΑΤΩΝ.

ΥΠΟΥΡΓΕΙΟ ΠΑΙΔΕΙΑΣ, ΕΡΕΥΝΑΣ & ΘΡΗΣΚΕΥΜΑΤΩΝ
Γ.Α.Κ. - ΑΡΧΕΙΑ ΝΟΜΟΥ ΙΩΑΝΝΙΝΩΝ
ΙΣΤΟΡΙΚΟ ΑΡΧΕΙΟ - ΜΟΥΣΕΙΟ ΗΠΕΙΡΟΥ

ΕΡΓΟ: ΕΚΘΕΣΗ ΙΣΤΟΡΙΚΟΥ ΑΡΧΕΙΟΥ - ΜΟΥΣΕΙΟΥ ΗΠΕΙΡΟΥ

ΙΣΤΟΡΙΚΟ ΑΡΧΕΙΟ - ΜΟΥΣΕΙΟ ΗΠΕΙΡΟΥ
ΜΟΥΣΕΙΟΓΡΑΦΙΚΗ ΜΕΛΕΤΗ ΤΕΥΧΟΣ ΠΡΟΘΗΚΩΝ

ΤΙΤΛΟΣ ΣΧΕΔΙΟΥ
 ΚΑΤΟΤΗ 4ΡΟΘΗΚΗΖ
 ΤΥΠΟΣ: Α1

ΓΕΝΙΚΟΣ ΣΥΝΤΟΝΙΣΜΟΣ:
 444ΑΑ04ΟΥΚΟΥ ΜΑΡΘΑ
 ΑΡΧΕΙΟΝΟΜΟΣ, ΔΙΕΥΘΥΝΤΡΙΑ Γ.Α.Κ. - ΙΣΤΟΡΙΚΟ ΑΡΧΕΙΟ - ΜΟΥΣΕΙΟ ΗΠΕΙΡΟΥ

ΗΜΕΡΟΜΗΝΙΑ:
 ΙΑΝΟΥΑΡΙΟΣ 2016

ΜΕΛΕΤΗΤΗΣ: ΧΡΗΣΤΟΣ ΤΖΑΚΟΥΜΗΖ
 ΑΡΧΙΤΕΚΤΟΝΑΖ - ΕΘ. Α. ΙΩΑΝΝΙΝΩΝ

ΑΡ. ΣΧΕΔΙΟΥ: 02

ΚΡΟΘΗΚΕΣ 7, 8, 11, 12, 15, 16

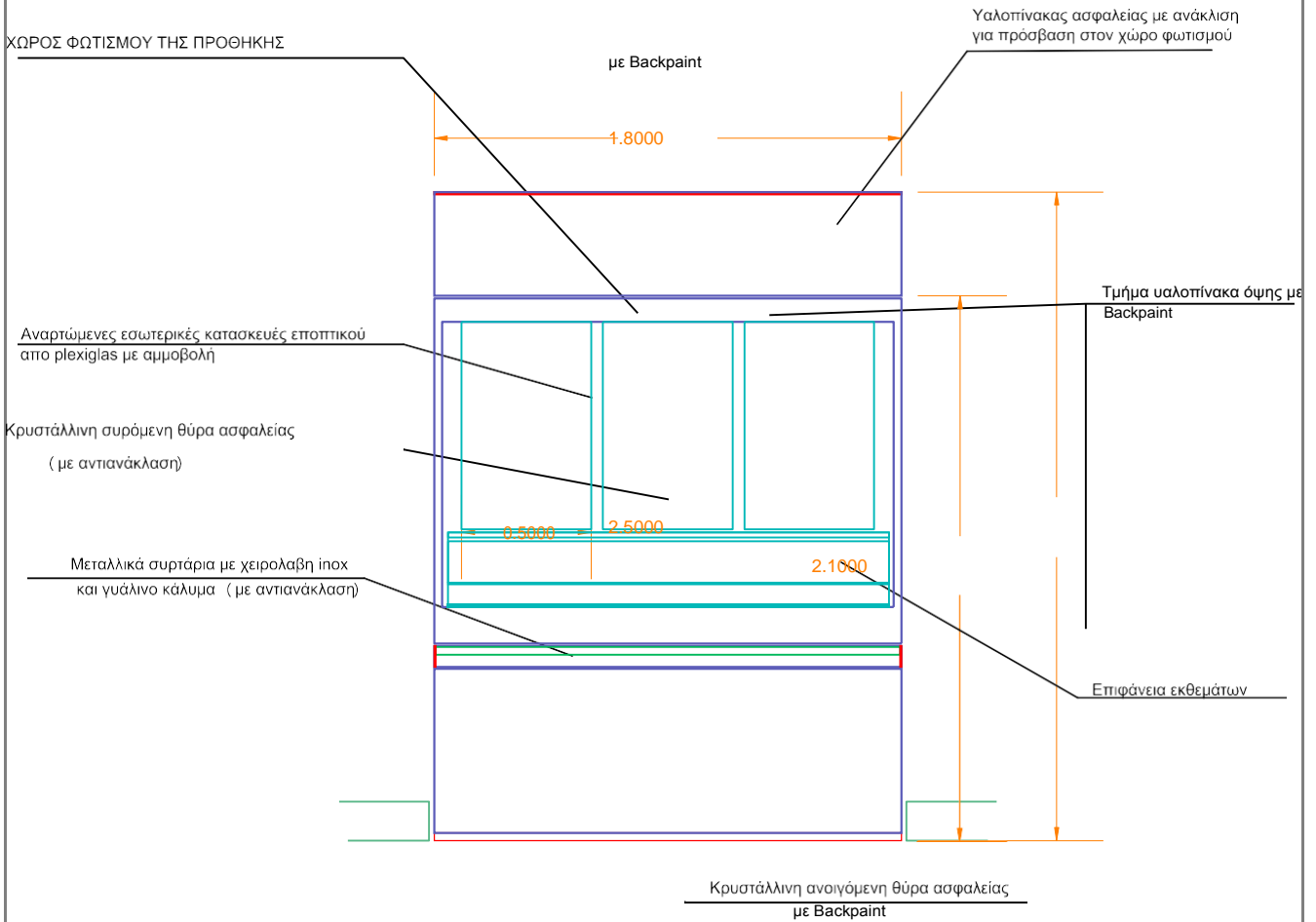

ΥΠΟΜΝΗΜΑ

- ΜΕΤΑΛΛΙΚΗ ΕΠΙΦΑΝΕΙΑ
- ΚΡΥΣΤΑΛΛΙΝΗ ΕΠΙΦΑΝΕΙΑ
- ΚΡΥΣΤΑΛΛΙΝΗ ΕΠΙΦΑΝΕΙΑ ΜΕ ΑΜΜΟΒΟΛΗ ΕΣΩΤ.
- PLEXIGLAS ΑΜΜΟΒΟΛΗΣ
- INOX

ΠΡΟΣΘΙΑ ΟΨΗ

ΣΗΜΕΙΩΣΗ:

Η ΠΡΟΣΒΑΣΗ ΣΤΟ ΕΣΩΤΕΡΙΚΟ ΤΟΥ ΕΚΘΕΣΙΑΚΟΥ ΧΩΡΟΥ ΤΗΣ ΠΡΟΘΗΚΗΣ ΘΑ ΠΡΕΠΕΙ ΝΑ ΓΙΝΕΤΑΙ ΑΝΟΙΓΟΝΤΑΣ ΤΗΝ ΚΡΥΣΤΑΛΛΙΝΗ ΘΥΡΑ.

ΤΚΟΤΡΝΕΙΟ ΚΑΙΑΕΙΑΣ, ΕΡΕΤΝΑΣ & ΘΡΗΣΚΕΤΜΑΤfIN N.A.K. - ΑΡΧΕΙΑ ΝΟΜΟΤ IfiANNINfIN ΙΣΤΟΡΙΚΟ ΑΡΧΕΙΟ - ΜΟΤΣΕΙΟΗΚΕΙΡΟΤ	
ΕΡΝΟ: ΕΚΘΕΣΗ ΙΣΤΟΡΙΚΟΥ ΑΡΧΕΙΟΥ - ΜΟΥΣΕΙΟΥ ΗΠΕΙΡΟΥ	
ΙΣΤΟΡΙΚΟ ΑΡΧΕΙΟ - ΜΟΤΣΕΙΟ ΗΚΕΙΡΟΤ ΜΟΤΣΕΙΟΝΡΑΒΙΚΗ ΜΕΛΕΤΗ ΤΕΤΧΟΣ ΚΡΟΘΗΚfIN	ΤΙΤΛΟΣ ΣΧΕΔΙΟΤ ΚΑΤΟΨΗ ΠΡΟΘΗΚΗΣ ΤΤΚΩΣ: Α1
ΝΕΝΙΚΟΣ ΣΤΝΤΟΝΙΣΜΟΣ: ΠΑΠΑΔΟΠΟΥΛΟΥ ΜΑΡΘΑ ΑΡΧΕΙΟΝΟΜΟΣ, ΔΙΕΥΘΥΝΤΡΙΑ Γ.Α.Κ.- ΙΣΤΟΡΙΚΟ ΑΡΧΕΙΟ- ΜΟΥΣΕΙΟ ΗΠΕΙΡΟΥ	ΗΜΕΡΟΜΗΝΙΑ: ΙΑΝΟΥΑΡΙΟΣ 2016
ΜΕΛΕΤΗΤΗΣ: ΧΡΗΣΤΟΣ ΤΣΑΚΟΥΜΗΣ ΑΡΧΙΤΕΚΤΟΝΑΣ - ΕΦ. Α. ΙΩΑΝΝΙΝΙΝΩΝ	ΑΡ. ΣΧΕΔΙΟΤ: 03

ΠΡΟΘΗΚΕΣ 9, 10

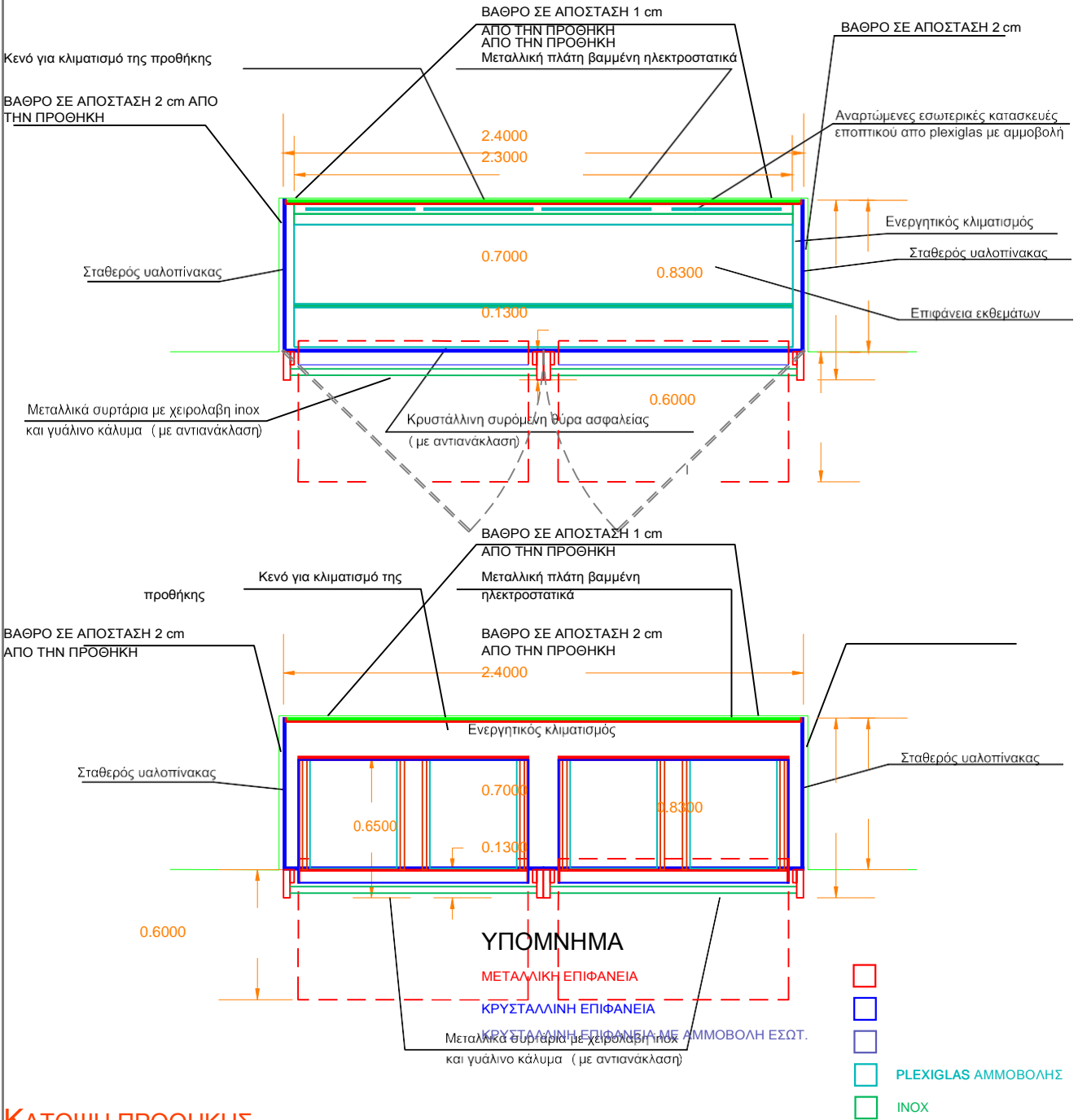

ΚΑΤΟΨΗ ΠΡΟΘΗΚΗΣ

ΣΗΜΕΙΩΣΗ:

Η ΠΡΟΣΒΑΣΗ ΣΤΟ ΕΣΩΤΕΡΙΚΟ ΤΟΥ ΕΚΘΕΣΙΑΚΟΥ ΧΩΡΟΥ ΤΗΣ ΠΡΟΘΗΚΗΣ ΘΑ ΠΡΕΠΕΙ ΝΑ ΓΙΝΕΤΑΙ ΑΝΟΙΓΟΝΤΑΣ ΤΗΝ ΚΡΥΣΤΑΛΛΙΝΗ ΘΥΡΑ.

ΥΠΟΥΡΓΕΙΟ ΠΑΙΔΕΙΑΣ, ΕΡΕΥΝΑΣ & ΘΡΗΣΚΕΥΜΑΤΩΝ
 Γ.Α.Κ. - ΑΡΧΕΙΑ ΝΟΜΟΥ ΙΩΑΝΝΙΝΩΝ
 ΙΣΤΟΡΙΚΟ ΑΡΧΕΙΟ - ΜΟΥΣΕΙΟ ΗΠΕΙΡΟΥ

ΕΡΓΟ: ΕΚΘΕΣΗ ΙΣΤΟΡΙΚΟΥ ΑΡΧΕΙΟΥ - ΜΟΥΣΕΙΟΥ ΗΠΕΙΡΟΥ

ΙΣΤΟΡΙΚΟ ΑΡΧΕΙΟ - ΜΟΥΣΕΙΟ ΗΠΕΙΡΟΥ
 ΜΟΥΣΕΙΟΓΡΑΦΙΚΗ ΜΕΛΕΤΗ ΤΕΥΧΟΣ ΠΡΟΘΗΚΩΝ

ΤΙΤΛΟΣ ΣΧΕΔΙΟΥ
 ΚΑΤΟΨΗ 4ΡΟΘΗΚΗΣ
 ΤΥΠΟΣ: Α2

ΓΕΝΙΚΟΣ ΣΥΝΤΟΝΙΣΜΟΣ:
 444ΑΑ04ΟΥΚΟΥ ΜΑΡΘΑ
 ΑΡΧΕΙΟΝΟΜΟΣ, ΔΙΕΥΘΥΝΤΡΙΑ Γ.Α.Κ.- ΙΣΤΟΡΙΚΟ ΑΡΧΕΙΟ- ΜΟΥΣΕΙΟ ΗΠΕΙΡΟΥ
 ΜΕΛΕΤΗΤΗΣ: ΧΡΗΣΤΟΣ ΤΖΑΚΟΥΜΗΣ
 ΑΡΧΙΤΕΚΤΟΝΑΣ - ΕΘ. Α. ΙΩΑΝΝΙΝΩΝ

ΗΜΕΡΟΜΗΝΙΑ:
 ΙΑΝΟΥΑΡΙΟΣ 2016

ΑΡ. ΣΧΕΔΙΟΥ: 04

ΠΡΟΘΗΚΕΣ 9, 10

Μεταλλική πλάτη βαμμένη
 ΣΗΜΕΙΩΣΗ :
 Ο ΧΩΡΟΣ ΤΟΠΟΘΕΤΗΣΗΣ ΦΩΤΙΣΜΟΥ
 ΠΡΕΠΕΙ ΝΑ ΕΧΕΙ ΑΝΟΙΓΜΑΤΑ
 ΠΟΥ ΝΑ ΕΞΑΣΦΑΛΙΖΟΥΝ ΤΗΝ ΡΟΗ ΑΕΡΑ
 ΣΤΟΝ ΧΩΡΟ

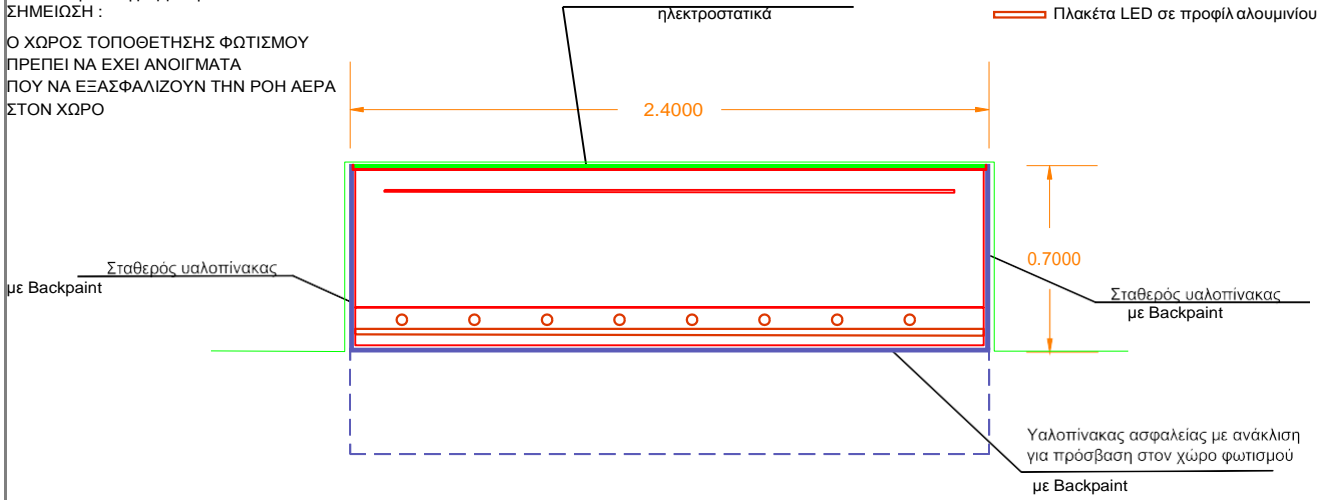

ΦΩΤΙΣΜΟΣ

(εσωτερικά της προθήκης)

ΒΑΘΡΟ ΣΕ ΑΠΟΣΤΑΣΗ 1 cm ΑΠΟ ΤΗΝ ΠΡΟΘΗΚΗ

Μεταλλική πλάτη βαμμένη ηλεκτροστατικά

ΒΑΘΡΟ ΣΕ ΑΠΟΣΤΑΣΗ 2 cm
 ΑΠΟ ΤΗΝ ΠΡΟΘΗΚΗ

Μεταλλικό κάλυμμα βαμμένο ηλεκτροστατικά

με Backpaint

Σταθερός υαλοπίνακας
 Ενεργητικός κλιματισμός

ΕΝΑΕΙΚΤΙΚΕΣ
 ΑΙΑΣΤΑΖΕΙΣ
 ΜΗΧΑΝΙΣΜΟΥ
 ΕΝΕΡΓΗΤΙΚΟΥ
 ΚΚΙΜΑΤΙΣΜΟΥ
 με Backpaint

ΚΡΥΣΤΑΛΛΙΝΗ ΕΠΙΦΑΝΕΙΑ

ΚΡΥΣΤΑΛΛΙΝΗ ΕΠΙΦΑΝΕΙΑ ΜΕ ΑΜΜΟΒΟΛΗ ΕΣΩΤ.

Ενεργητικός Κλιματισμός Προθήκης
 (εσωτερικά της προθήκης)

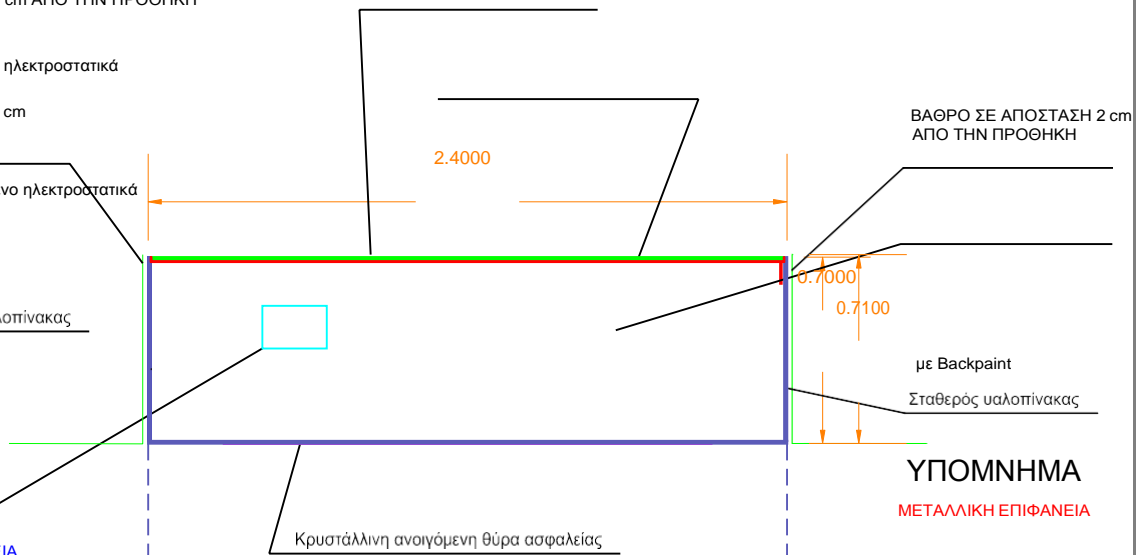

ΥΠΟΜΝΗΜΑ

ΜΕΤΑΛΛΙΚΗ ΕΠΙΦΑΝΕΙΑ

- ΠΛΕΞΙΓΛΑΣ ΑΜΜΟΒΟΛΗΣ
- ΙΝΟΧ
-
-

ΣΗΜΕΙΩΣΕΙΣ:

Η ΠΡΟΣΒΑΣΗ ΣΤΟ ΕΣΩΤΕΡΙΚΟ ΤΟΥ ΧΩΡΟΥ ΦΩΤΙΣΜΟΥ ΘΑ ΠΡΕΠΕΙ ΝΑ ΓΙΝΕΤΑΙ ΑΝΟΙΓΟΝΤΑΣ ΚΑΤΑΛΛΗΛΑΤΗΝ ΘΥΡΑ ΤΟΥ.

Η ΠΡΟΘΗΚΗ ΠΡΕΠΕΙ ΝΑ ΔΕΧΕΤΑΙ ΑΝΑΡΤΗΣΕΙΣ ΚΑΤΑΣΚΕΥΩΝ ΠΑΡΟΥΣΙΑΣΗΣ ΤΩΝ ΕΚΘΕΜΑΤΩΝ.

ΥΠΟΥΡΓΕΙΟ ΠΑΙΔΕΙΑΣ, ΕΡΕΥΝΑΣ & ΘΡΗΣΚΕΥΜΑΤΩΝ
 Γ.Α.Κ. - ΑΡΧΕΙΑ ΝΟΜΟΥ ΙΩΑΝΝΙΝΩΝ
 ΙΣΤΟΡΙΚΟ ΑΡΧΕΙΟ - ΜΟΥΣΕΙΟ ΗΠΕΙΡΟΥ

ΕΡΓΟ: ΕΚΘΕΣΗ ΙΣΤΟΡΙΚΟΥ ΑΡΧΕΙΟΥ - ΜΟΥΣΕΙΟΥ ΗΠΕΙΡΟΥ

ΙΣΤΟΡΙΚΟ ΑΡΧΕΙΟ - ΜΟΥΣΕΙΟ ΗΠΕΙΡΟΥ
 ΜΟΥΣΕΙΟΓΡΑΦΙΚΗ ΜΕΛΕΤΗ ΤΕΥΧΟΣ
 ΠΡΟΘΗΚΩΝ

ΤΙΤΛΟΣ ΣΧΕΔΙΟΥ
 ΚΑΤΟΤΗ 4ΡΟΘΗΚΗΖ
 ΤΥΠΟΣ: Α2

ΓΕΝΙΚΟΣ ΣΥΝΤΟΝΙΣΜΟΣ:
 444ΑΑ04ΟΥΚΟΥ ΜΑΡΘΑ
 ΑΡΧΕΙΟΝΟΜΟΣ, ΔΙΕΥΘΥΝΤΡΙΑ Γ.Α.Κ.- ΙΣΤΟΡΙΚΟ ΑΡΧΕΙΟ- ΜΟΥΣΕΙΟ ΗΠΕΙΡΟΥ

ΗΜΕΡΟΜΗΝΙΑ:
 ΙΑΝΟΥΑΡΙΟΣ 2016

ΜΕΛΕΤΗΤΗΣ: ΧΡΗΣΤΟΣ ΤΖΑΚΟΥΜΗΖ
 ΑΡΧΙΤΕΚΤΟΝΑΖ - ΕΘ. Α. ΙΩΑΝΝΙΝΩΝ

ΑΡ. ΣΧΕΔΙΟΥ: **05**

ΚΡΟΘΗΚΕΣ 9, 10

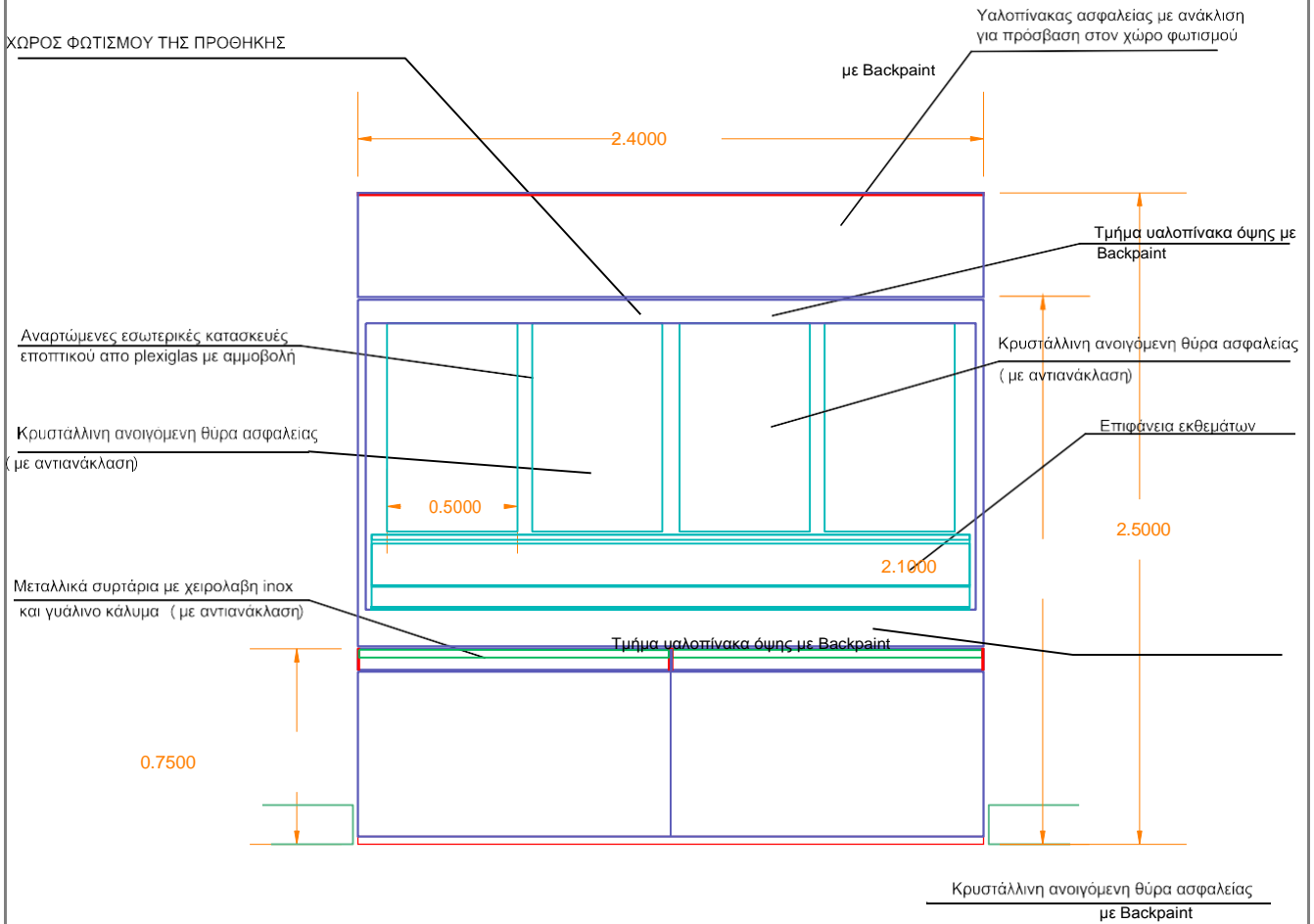

ΥΠΟΜΝΗΜΑ

- ΜΕΤΑΛΛΙΚΗ ΕΠΙΦΑΝΕΙΑ
- ΚΡΥΣΤΑΛΛΙΝΗ ΕΠΙΦΑΝΕΙΑ
- ΚΡΥΣΤΑΛΛΙΝΗ ΕΠΙΦΑΝΕΙΑ ΜΕ ΑΜΜΟΒΟΛΗ ΕΣΩΤ.
- PLEXIGLAS ΑΜΜΟΒΟΛΗΣ
- INOX

ΠΡΟΣΘΙΑ ΟΨΗ

ΣΗΜΕΙΩΣΗ:

Η ΠΡΟΣΒΑΣΗ ΣΤΟ ΕΣΩΤΕΡΙΚΟ ΤΟΥ ΕΚΘΕΣΙΑΚΟΥ ΧΩΡΟΥ ΤΗΣ ΠΡΟΘΗΚΗΣ ΘΑ ΠΡΕΠΕΙ ΝΑ ΓΙΝΕΤΑΙ ΑΝΟΙΓΟΝΤΑΣ ΤΗΝ ΚΡΥΣΤΑΛΛΙΝΗ ΘΥΡΑ.

ΤΚΟΤΡΝΕΙΟ ΚΑΙΑΕΙΑΣ, ΕΡΕΤΝΑΣ & ΘΡΗΣΚΕΤΜΑΤfIN
 Ν.Α.Κ. - ΑΡΧΕΙΑ ΝΟΜΟΤ IfiANNINfIN ΙΣΤΟΡΙΚΟ
 ΑΡΧΕΙΟ - ΜΟΤΣΕΙΟΗΚΕΙΡΟΤ

ΕΡΝΟ: ΕΚΘΕΣΗ ΙΣΤΟΡΙΚΟΥ ΑΡΧΕΙΟΥ - ΜΟΥΣΕΙΟΥ ΗΠΕΙΡΟΥ

ΙΣΤΟΡΙΚΟ ΑΡΧΕΙΟ - ΜΟΤΣΕΙΟ ΗΚΕΙΡΟΤ
 ΜΟΤΣΕΙΟΝΡΑΒΙΚΗ ΜΕΛΕΤΗ ΤΕΤΧΟΣ
 ΚΡΟΘΗΚfIN

ΤΙΤΛΟΣ ΣΧΕΔΙΟΤ
 ΚΑΤΟΨΗ ΠΡΟΘΗΚΗΣ
 ΤΤΚΩΣ: Α2

ΝΕΝΙΚΟΣ ΣΤΝΤΟΝΙΣΜΟΣ:
 ΠΑΠΑΔΟΠΟΥΛΟΥ ΜΑΡΘΑ
 ΑΡΧΕΙΟΝΟΜΟΣ, ΔΙΕΥΘΥΝΤΡΙΑ Γ.Α.Κ. - ΙΣΤΟΡΙΚΟ ΑΡΧΕΙΟ - ΜΟΥΣΕΙΟ ΗΠΕΙΡΟΥ

ΗΜΕΡΟΜΗΝΙΑ:
 ΙΑΝΟΥΑΡΙΟΣ 2016

ΜΕΛΕΤΗΤΗΣ: ΧΡΗΣΤΟΣ ΤΣΑΚΟΥΜΗΣ
 ΑΡΧΙΤΕΚΤΟΝΑΣ - ΕΦ. Α. ΙΩΑΝΝΙΝΙΝΩΝ

ΑΡ. ΣΧΕΔΙΟΤ: 06

ΠΡΟΘΗΚΕΣ 1, 2, 3, 4

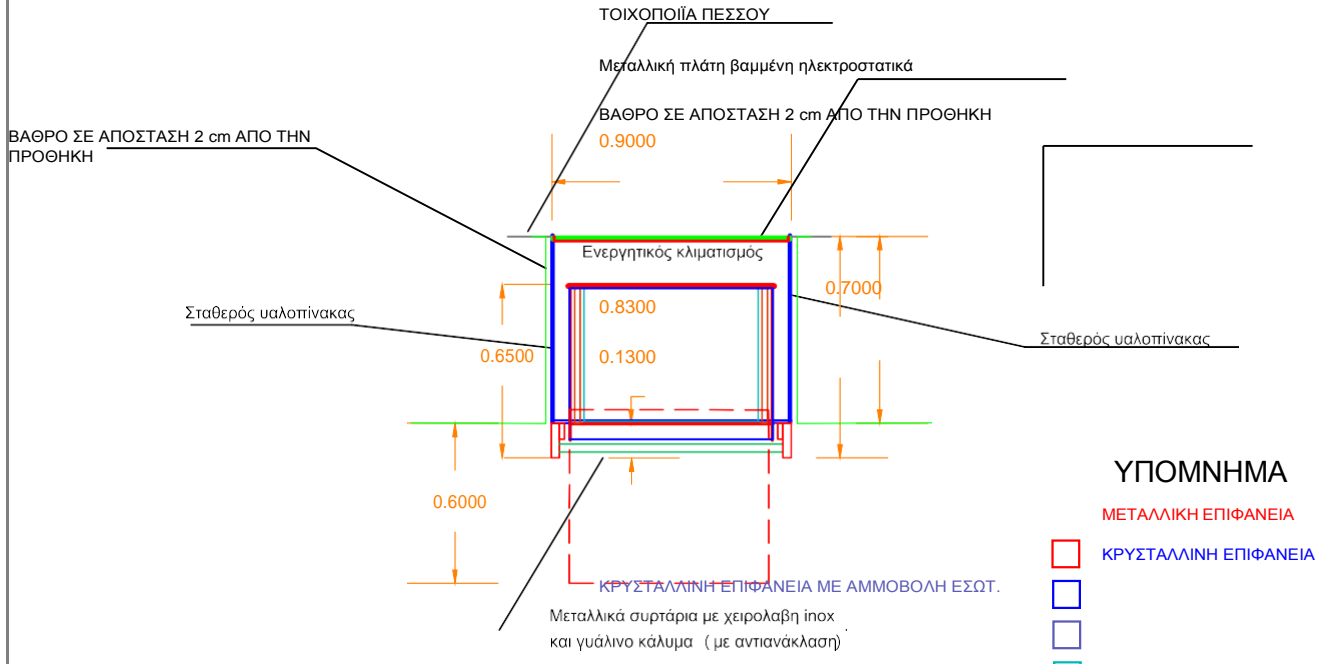
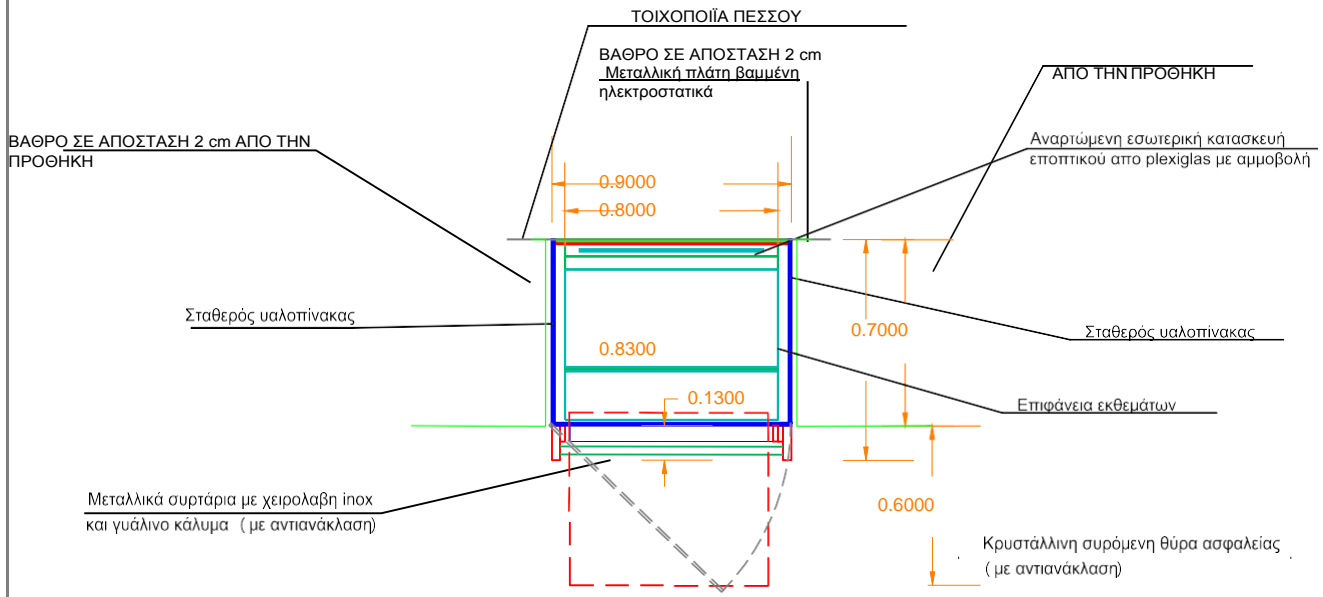

- ΥΠΟΜΝΗΜΑ**
- ΜΕΤΑΛΛΙΚΗ ΕΠΙΦΑΝΕΙΑ
 - ΚΡΥΣΤΑΛΛΙΝΗ ΕΠΙΦΑΝΕΙΑ
 - PLEXIGLAS ΑΜΜΟΒΟΛΗΣ
 - INOX

ΚΑΤΟΧΗ ΠΡΟΘΗΚΗΣ

ΣΗΜΕΙΩΣΗ:
 Η ΠΡΟΣΒΑΣΗ ΣΤΟ ΕΣΩΤΕΡΙΚΟ ΤΟΥ ΕΚΘΕΣΙΑΚΟΥ ΧΩΡΟΥ ΤΗΣ ΠΡΟΘΗΚΗΣ ΘΑ ΠΡΕΠΕΙ ΝΑ ΓΙΝΕΤΑΙ ΑΝΟΙΓΟΝΤΑΣ ΤΗΝ ΚΡΥΣΤΑΛΛΙΝΗ ΘΥΡΑ.

ΥΠΟΥΡΓΕΙΟ ΠΑΙΔΕΙΑΣ, ΕΡΕΥΝΑΣ & ΘΡΗΣΚΕΥΜΑΤΩΝ	
Γ.Α.Κ. - ΑΡΧΕΙΑ ΝΟΜΟΥ ΙΩΑΝΝΙΝΩΝ	
ΙΣΤΟΡΙΚΟ ΑΡΧΕΙΟ - ΜΟΥΣΕΙΟ ΗΠΕΙΡΟΥ	
ΕΡΓΟ: ΕΚΘΕΣΗ ΙΣΤΟΡΙΚΟΥ ΑΡΧΕΙΟΥ - ΜΟΥΣΕΙΟΥ ΗΠΕΙΡΟΥ	
ΙΣΤΟΡΙΚΟ ΑΡΧΕΙΟ - ΜΟΥΣΕΙΟ ΗΠΕΙΡΟΥ ΜΟΥΣΕΙΟΓΡΑΦΙΚΗ ΜΕΛΕΤΗ ΤΕΥΧΟΣ ΠΡΟΘΗΚΩΝ	ΤΙΤΛΟΣ ΣΧΕΔΙΟΥ ΚΑΤΟΧΗ 4ΡΟΘΗΚΗΣ ΤΥΠΟΣ: Α3
ΓΕΝΙΚΟΣ ΣΥΝΤΟΝΙΣΜΟΣ: 444Α040ΥΚΟΥ ΜΑΡΘΑ ΑΡΧΕΙΟΝΟΜΟΣ, ΔΙΕΥΘΥΝΤΡΙΑ Γ.Α.Κ. - ΙΣΤΟΡΙΚΟ ΑΡΧΕΙΟ - ΜΟΥΣΕΙΟ ΗΠΕΙΡΟΥ	ΗΜΕΡΟΜΗΝΙΑ: ΙΑΝΟΥΑΡΙΟΣ 2016
ΜΕΛΕΤΗΤΗΣ: ΧΡΗΣΤΟΣ ΤΖΑΚΟΥΜΗΣ ΑΡΧΙΤΕΚΤΟΝΑΣ - ΕΘ. Α. ΙΩΑΝΝΙΝΩΝ	ΑΡ. ΣΧΕΔΙΟΥ: 07

ΠΡΟΘΗΚΕΣ 1, 2, 3, 4

ΥΠΟΜΝΗΜΑ

- SPOT LED με Dimmer
- ▬ Πλακέτα LED σε προφίλ αλουμινίου

ΣΗΜΕΙΩΣΗ :

Ο ΧΩΡΟΣ ΤΟΠΟΘΕΤΗΣΗΣ ΦΩΤΙΣΜΟΥ ΠΡΕΠΕΙ ΝΑ ΕΧΕΙ ΑΝΟΙΓΜΑΤΑ ΠΟΥ ΝΑ ΕΞΑΣΦΑΛΙΖΟΥΝ ΤΗΝ ΡΟΗ ΑΕΡΑ ΣΤΟΝ ΧΩΡΟ

0.7000

με Backpaint

Σταθερός υαλοπίνακας

ΤΟΙΧΟΠΟΙΪΑ ΠΕΣΣΟΥ

Μεταλλική πλάτη βαμμένη ηλεκτροστατικά

0.9000

Σταθερός υαλοπίνακας με Backpaint

Υαλοπίνακας ασφαλείας με ανάκλιση για πρόσβαση στον χώρο φωτισμού με Backpaint

ΦΩΤΙΣΜΟΣ

(εσωτερικά της προθήκης)

Μεταλλική πλάτη βαμμένη ηλεκτροστατικά

ΒΑΘΡΟ ΣΕ ΑΠΟΣΤΑΣΗ 2 cm ΑΠΟ ΤΗΝ ΠΡΟΘΗΚΗ

Μεταλλικό κάλυμμα βαμμένο ηλεκτροστατικά

με Backpaint

Σταθερός υαλοπίνακας

ΕΝΑΕΙΚΤΙΚΕΣ ΑΙΣΙΑΣΤΑΣΕΙΣ

ΜΗΧΑΝΙΣΜΟΥ

ΕΝΕΡΓΗΤΙΚΟΥ ΚΚΙΜΑΤΙΣΜΟΥ με Backpaint

ΚΡΥΣΤΑΛΛΙΝΗ ΕΠΙΦΑΝΕΙΑ ΜΕ ΑΜΜΟΒΟΛΗ ΕΣΩΤ.

Ενεργητικός Κλιματισμός Προθήκης

(εσωτερικά της προθήκης)

ΒΑΘΡΟ ΣΕ ΑΠΟΣΤΑΣΗ 2 cm ΑΠΟ ΤΗΝ ΠΡΟΘΗΚΗ

0.9000

0.7000

με Backpaint
Σταθερός υαλοπίνακας

Ενεργητικός κλιματισμός

0.8600

Κρυστάλλινη ανοιγόμενη θύρα ασφαλείας

ΥΠΟΜΝΗΜΑ

- ▬ ΜΕΤΑΛΛΙΚΗ ΕΠΙΦΑΝΕΙΑ
- ▬ ΚΡΥΣΤΑΛΛΙΝΗ ΕΠΙΦΑΝΕΙΑ
- ▬ PLEXIGLAS ΑΜΜΟΒΟΛΗΣ
- ▬ ΙΝΟΧ

ΣΗΜΕΙΩΣΕΙΣ:

Η ΠΡΟΣΒΑΣΗ ΣΤΟ ΕΣΩΤΕΡΙΚΟ ΤΟΥ ΧΩΡΟΥ ΦΩΤΙΣΜΟΥ ΘΑ ΠΡΕΠΕΙ ΝΑ ΓΙΝΕΤΑΙ ΑΝΟΙΓΟΝΤΑΣ ΚΑΤΑΛΛΗΛΑΤΗΝ ΘΥΡΑ ΤΟΥ.

Η ΠΡΟΘΗΚΗ ΠΡΕΠΕΙ ΝΑ ΔΕΧΕΤΑΙ ΑΝΑΡΤΗΣΕΙΣ ΚΑΤΑΣΚΕΥΩΝ ΠΑΡΟΥΣΙΑΣΗΣ ΤΩΝ ΕΚΘΕΜΑΤΩΝ.

ΥΠΟΥΡΓΕΙΟ ΠΑΙΔΕΙΑΣ, ΕΡΕΥΝΑΣ & ΘΡΗΣΚΕΥΜΑΤΩΝ
 Γ.Α.Κ. - ΑΡΧΕΙΑ ΝΟΜΟΥ ΙΩΑΝΝΙΝΩΝ
 ΙΣΤΟΡΙΚΟ ΑΡΧΕΙΟ - ΜΟΥΣΕΙΟ ΗΠΕΙΡΟΥ

ΕΡΓΟ: ΕΚΘΕΣΗ ΙΣΤΟΡΙΚΟΥ ΑΡΧΕΙΟΥ - ΜΟΥΣΕΙΟΥ ΗΠΕΙΡΟΥ

ΙΣΤΟΡΙΚΟ ΑΡΧΕΙΟ - ΜΟΥΣΕΙΟ ΗΠΕΙΡΟΥ
 ΜΟΥΣΕΙΟΓΡΑΦΙΚΗ ΜΕΛΕΤΗ ΤΕΥΧΟΣ ΠΡΟΘΗΚΩΝ

ΤΙΤΛΟΣ ΣΧΕΔΙΟΥ
 ΚΑΤΟΤΗ 4ΡΟΘΗΚΗΖ
 ΤΥΠΟΣ: Α3

ΓΕΝΙΚΟΣ ΣΥΝΤΟΝΙΣΜΟΣ:
 444ΑΑ04ΟΥΚΟΥ ΜΑΡΘΑ
 ΑΡΧΕΙΟΝΟΜΟΣ, ΔΙΕΥΘΥΝΤΡΙΑ Γ.Α.Κ.- ΙΣΤΟΡΙΚΟ ΑΡΧΕΙΟ- ΜΟΥΣΕΙΟ ΗΠΕΙΡΟΥ

ΗΜΕΡΟΜΗΝΙΑ:
 ΙΑΝΟΥΑΡΙΟΣ 2016

ΜΕΛΕΤΗΤΗΣ: ΧΡΗΣΤΟΣ ΤΖΑΚΟΥΜΗΣ
 ΑΡΧΙΤΕΚΤΟΝΑΣ - ΕΘ. Α. ΙΩΑΝΝΙΝΩΝ

ΑΡ. ΣΧΕΔΙΟΥ: **08**

ΚΡΟΘΗΚΕΣ 1, 2, 3, 4

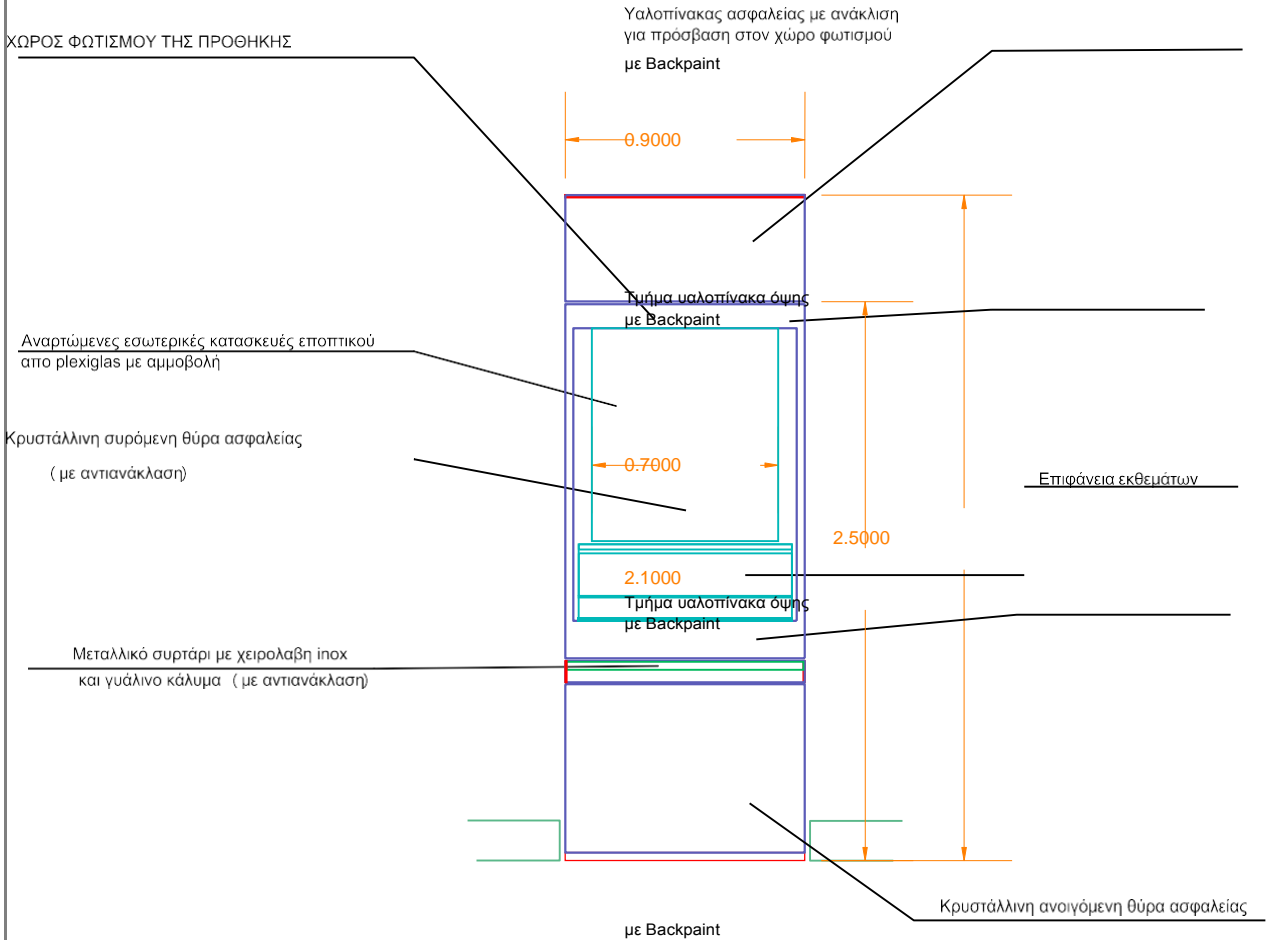

ΠΡΟΣΘΙΑ ΟΨΗ

ΣΗΜΕΙΩΣΗ:
 Η ΠΡΟΣΒΑΣΗ ΣΤΟ ΕΣΩΤΕΡΙΚΟ ΤΟΥ ΕΚΘΕΣΙΑΚΟΥ ΧΩΡΟΥ ΤΗΣ ΠΡΟΘΗΚΗΣ ΘΑ ΠΡΕΠΕΙ ΝΑ ΓΙΝΕΤΑΙ ΑΝΟΙΓΟΝΤΑΣ ΤΗΝ ΚΡΥΣΤΑΛΛΙΝΗ ΘΥΡΑ.

- ΥΠΟΜΝΗΜΑ**
- ΜΕΤΑΛΛΙΚΗ ΕΠΙΦΑΝΕΙΑ
 - ΚΡΥΣΤΑΛΛΙΝΗ ΕΠΙΦΑΝΕΙΑ
 - ΚΡΥΣΤΑΛΛΙΝΗ ΕΠΙΦΑΝΕΙΑ ΜΕ ΑΜΜΟΒΟΛΗ ΕΣΩΤ.
 - PLEXIGLAS ΑΜΜΟΒΟΛΗΣ
 - INOX

ΤΚΟΤΡΝΕΙΟ ΚΑΙΑΕΙΑΣ, ΕΡΕΤΝΑΣ & ΘΡΗΣΚΕΤΜΑΤfIN N.A.K. - ΑΡΧΕΙΑ ΝΟΜΟΤ IfiANNINfIN ΙΣΤΟΡΙΚΟ ΑΡΧΕΙΟ - ΜΟΤΣΕΙΟ ΗΚΕΙΡΟΤ	
ΕΡΝΟ: ΕΚΘΕΣΗ ΙΣΤΟΡΙΚΟΥ ΑΡΧΕΙΟΥ - ΜΟΥΣΕΙΟΥ ΗΠΕΙΡΟΥ	
ΙΣΤΟΡΙΚΟ ΑΡΧΕΙΟ - ΜΟΤΣΕΙΟ ΗΚΕΙΡΟΤ ΜΟΤΣΕΙΟΝΡΑΒΙΚΗ ΜΕΛΕΤΗ ΤΕΤΧΟΣ ΚΡΟΘΗΚfIN	ΤΙΤΛΟΣ ΣΧΕΔΙΟΤ ΚΑΤΩΦΗ ΠΡΟΘΗΚΗΣ ΤΤΚΟΣ: A3
ΝΕΝΙΚΟΣ ΣΤΝΤΟΝΙΣΜΟΣ: ΠΑΠΑΔΟΠΟΥΛΟΥ ΜΑΡΘΑ ΑΡΧΕΙΟΝΟΜΟΣ, ΔΙΕΥΘΥΝΤΡΙΑ Γ.Α.Κ.- ΙΣΤΟΡΙΚΟ ΑΡΧΕΙΟ- ΜΟΥΣΕΙΟ ΗΠΕΙΡΟΥ	ΗΜΕΡΟΜΗΝΙΑ: ΙΑΝΟΥΑΡΙΟΣ 2016
ΜΕΛΕΤΗΤΗΣ: ΧΡΗΣΤΟΣ ΤΣΑΚΟΥΜΗΣ ΑΡΧΙΤΕΚΤΟΝΑΣ - ΕΦ. Α. ΙΩΑΝΝΙΝΩΝ	ΑΡ. ΣΧΕΔΙΟΤ: 09

ΚΡΟΘΗΚΕΣ 1, 2, 3, 4, 7, 8, 9, 10, 11, 12, 15, 16

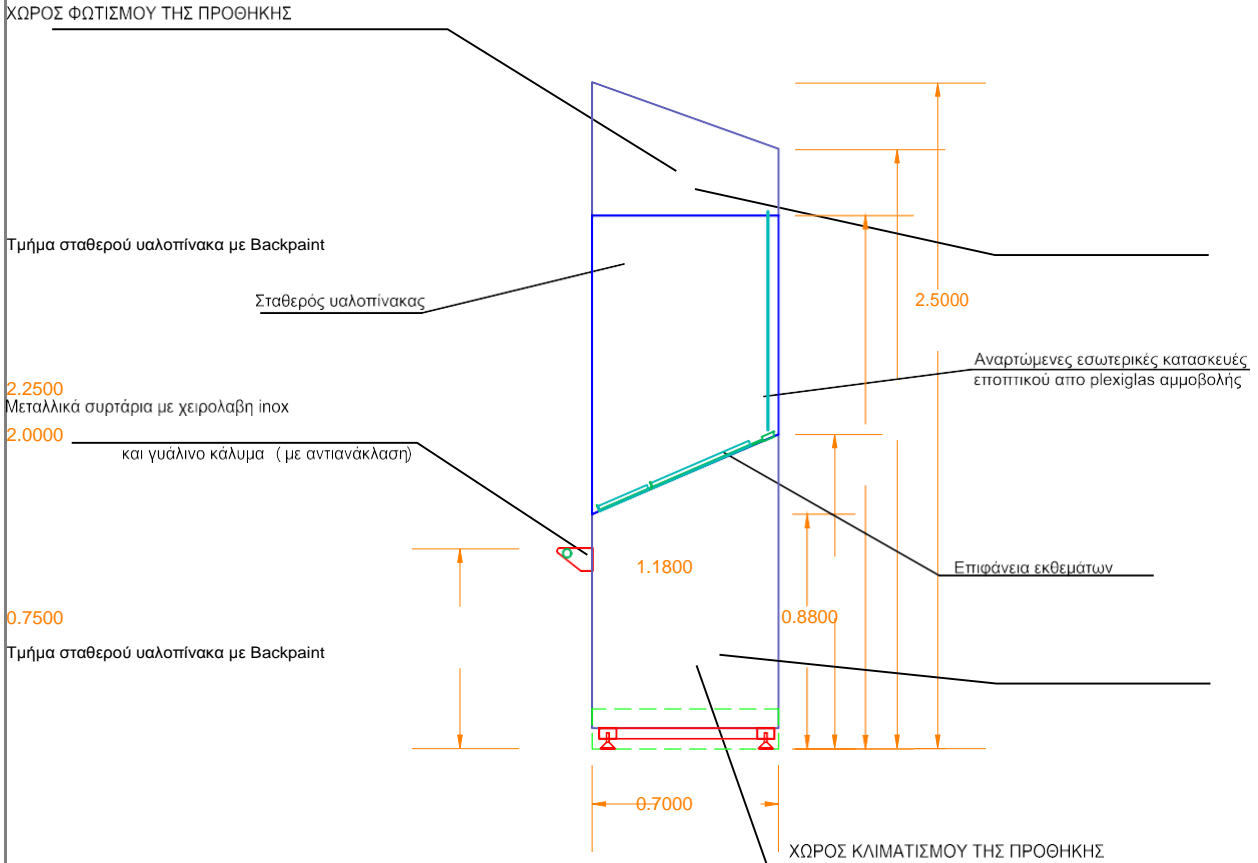

ΠΛΑΓΙΑ ΟΨΗ

ΥΠΟΜΝΗΜΑ

- ΜΕΤΑΛΛΙΚΗ ΕΠΙΦΑΝΕΙΑ
- ΚΡΥΣΤΑΛΛΙΝΗ ΕΠΙΦΑΝΕΙΑ
- ΚΡΥΣΤΑΛΛΙΝΗ ΕΠΙΦΑΝΕΙΑ ΜΕ ΑΜΜΟΒΟΛΗ ΕΣΩΤ.
- PLEXIGLAS ΑΜΜΟΒΟΛΗΣ
- ΙΝΟΧ

ΣΗΜΕΙΩΣΗ:

Η ΠΡΟΣΒΑΣΗ ΣΤΟ ΕΣΩΤΕΡΙΚΟ ΤΟΥ ΕΚΘΕΣΙΑΚΟΥ ΧΩΡΟΥ ΤΗΣ ΠΡΟΘΗΚΗΣ ΘΑ ΠΡΕΠΕΙ ΝΑ ΓΙΝΕΤΑΙ ΑΝΟΙΓΟΝΤΑΣ ΤΗΝ ΚΡΥΣΤΑΛΛΙΝΗ ΘΥΡΑ.

ΤΚΟΤΡΝΕΙΟ ΚΑΙΑΕΙΑΣ, ΕΡΕΤΝΑΣ & ΘΡΗΣΚΕΤΜΑΤfIN
N.A.K. - ΑΡΧΕΙΑ ΝΟΜΟΤ IfiANNINfIN ΙΣΤΟΡΙΚΟ
ΑΡΧΕΙΟ - ΜΟΤΣΕΙΟΗΚΕΙΡΟΤ

ΕΡΝΟ: ΕΚΘΕΣΗ ΙΣΤΟΡΙΚΟΥ ΑΡΧΕΙΟΥ - ΜΟΥΣΕΙΟΥ ΗΠΕΙΡΟΥ

ΙΣΤΟΡΙΚΟ ΑΡΧΕΙΟ - ΜΟΤΣΕΙΟ ΗΚΕΙΡΟΤ
ΜΟΤΣΕΙΟΝΡΑΒΔΙΚΗ ΜΕΛΕΤΗ ΤΕΤΧΟΣ
ΚΡΟΘΗΚfIN

ΤΙΤΛΟΣ ΣΧΕΔΙΟΥ
ΠΛΑΓΙΑ ΟΨΗ ΠΡΟΘΗΚΗΣ
ΤΤΚΟΣ: Α

ΝΕΝΙΚΟΣ ΣΤΝΤΟΝΙΣΜΟΣ:
 ΠΑΠΑΔΟΠΟΥΛΟΥ ΜΑΡΘΑ
 ΑΡΧΕΙΟΝΟΜΟΣ, ΔΙΕΥΘΥΝΤΡΙΑ Γ.Α.Κ.- ΙΣΤΟΡΙΚΟ ΑΡΧΕΙΟ- ΜΟΥΣΕΙΟ ΗΠΕΙΡΟΥ

ΗΜΕΡΟΜΗΝΙΑ:
ΙΑΝΟΥΑΡΙΟΣ 2016

ΜΕΛΕΤΗΤΗΣ: ΧΡΗΣΤΟΣ ΤΣΑΚΟΥΜΗΣ
 ΑΡΧΙΤΕΚΤΟΝΑΣ - ΕΦ. Α. ΙΩΑΝΝΙΝΙΝΩΝ

ΑΡ. ΣΧΕΔΙΟΥ: 10

ΚΡΟΘΗΚΕΣ 1, 2, 3, 4, 7, 8, 9, 10, 11, 12, 15, 16

SPOT LED με Dimmer
 Πλακέτα LED σε προφίλ αλουμινίου

ΣΗΜΕΙΩΣΗ :
 Ο ΧΩΡΟΣ ΤΟΠΟΘΕΤΗΣΗΣ ΦΩΤΙΣΜΟΥ
 ΠΡΕΠΕΙ ΝΑ ΕΧΕΙ ΑΝΟΙΓΜΑΤΑ
 ΠΟΥ ΝΑ ΕΞΑΣΦΑΛΙΖΟΥΝ ΤΗΝ ΡΟΗ ΑΕΡΑ
 ΣΤΟΝ ΧΩΡΟ

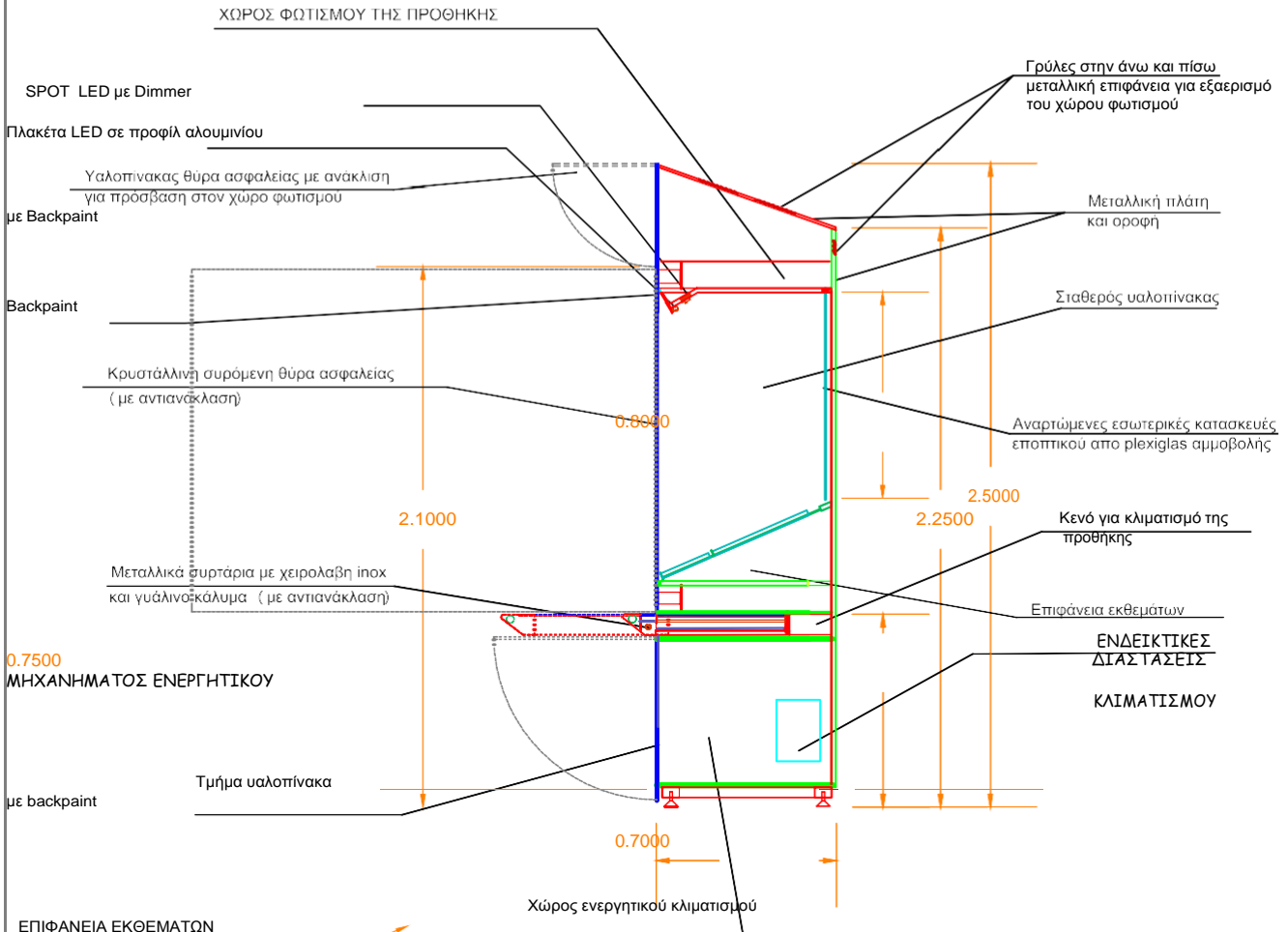

0.7500
 ΜΗΧΑΝΗΜΑΤΟΣ ΕΝΕΡΓΗΤΙΚΟΥ

ΕΠΙΦΑΝΕΙΑ ΕΚΘΕΜΑΤΩΝ

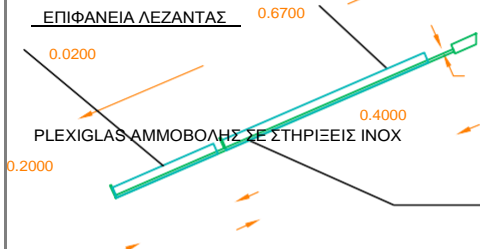

ΙΟΜΗ ΠΡΟΘΗΚΗΣ

ΣΗΜΕΙΩΣΗ:
 Η ΠΡΟΣΒΑΣΗ ΣΤΟ ΕΣΩΤΕΡΙΚΟ ΤΟΥ ΕΚΘΕΣΙΑΚΟΥ ΧΩΡΟΥ ΤΗΣ ΠΡΟΘΗΚΗΣ ΘΑ ΠΡΕΠΕΙ ΝΑ ΓΙΝΕΤΑΙ ΑΝΟΙΓΟΝΤΑΣ ΤΗΝ ΚΡΥΣΤΑΛΛΙΝΗ ΘΥΡΑ.



ΥΠΟΜΝΗΜΑ

- ΜΕΤΑΛΛΙΚΗ ΕΠΙΦΑΝΕΙΑ
- ΚΡΥΣΤΑΛΛΙΝΗ ΕΠΙΦΑΝΕΙΑ ΚΡΥΣΤΑΛΛΙΝΗ ΕΠΙΦΑΝΕΙΑ ΜΕ ΑΜΜΟΒΟΛΗ ΕΣΩΤ.
- ΠLEXIGLAS ΑΜΜΟΒΟΛΗΣ
- INOX
-

ΤΚΟΤΡΝΕΙΟ ΚΑΙΑΕΙΑΣ, ΕΡΕΤΝΑΣ & ΘΡΗΣΚΕΤΜΑΤfiN Ν.Α.Κ. - ΑΡΧΕΙΑ ΝΟΜΟΤ IfiANNINfiN ΙΣΤΟΡΙΚΟ ΑΡΧΕΙΟ - ΜΟΤΣΕΙΟΗΚΕΙΡΟΤ	
ΕΡΝΟ: ΕΚΘΕΣΗ ΙΣΤΟΡΙΚΟΥ ΑΡΧΕΙΟΥ - ΜΟΥΣΕΙΟΥ ΗΠΕΙΡΟΥ	
ΙΣΤΟΡΙΚΟ ΑΡΧΕΙΟ - ΜΟΤΣΕΙΟ ΗΚΕΙΡΟΤ ΜΟΤΣΕΙΟΝΡΑΒΙΚΗ ΜΕΛΕΤΗ ΤΕΤΧΟΣ ΚΡΟΘΗΚfiN	ΤΙΤΛΟΣ ΣΧΕΔΙΟΤ ΤΟΜΗ ΠΡΟΘΗΚΗΣ ΤΤΚΟΣ: Α
ΝΕΝΙΚΟΣ ΣΤΝΤΟΝΙΣΜΟΣ: ΠΑΤΠΑΔΟΠΟΥΛΟΥ ΜΑΡΘΑ ΑΡΧΕΙΟΝΟΜΟΣ, ΔΙΕΥΘΥΝΤΡΙΑ Γ.Α.Κ.- ΙΣΤΟΡΙΚΟ ΑΡΧΕΙΟ- ΜΟΥΣΕΙΟ ΗΠΕΙΡΟΥ	ΗΜΕΡΟΜΗΝΙΑ: ΙΑΝΟΥΑΡΙΟΣ 2016
ΜΕΛΕΤΗΤΗΣ: ΧΡΗΣΤΟΣ ΤΣΑΚΟΥΜΗΣ ΑΡΧΙΤΕΚΤΟΝΑΣ - ΕΦ. Α. ΙΩΑΝΝΙΝΩΝ	ΑΡ. ΣΧΕΔΙΟΤ: 11

ΠΡΟΘΗΚΕΣ 1, 2, 3, 4, 7, 8, 9, 10, 11, 12, 15, 16

ΥΠΟΜΝΗΜΑ

-  SPOT LED με Dimmer
-  Πλακέτα LED σε προφίλ αλουμινίου

Υαλοπίνακας θύρα ασφαλείας με ανάκλιση για πρόσβαση στον χώρο φωτισμού

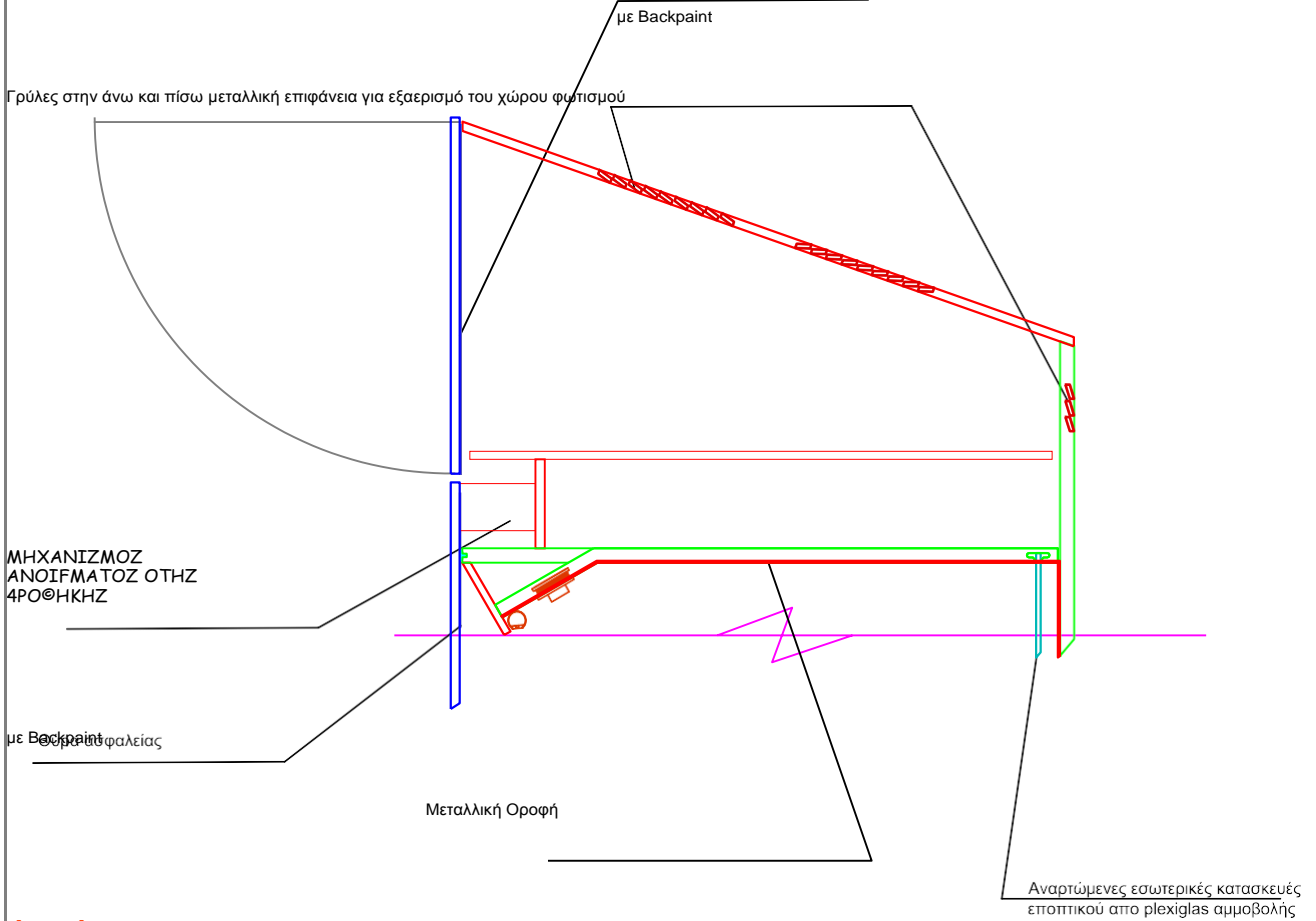

Λ1, ΛΕΠΤΟΜΕΡΕΙΑ ΟΡΟΦΗΣ

ΧΩΡΙΣ ΚΛΙΜΑΚΑ

ΥΠΟΜΝΗΜΑ

- ΜΕΤΑΛΛΙΚΗ ΕΠΙΦΑΝΕΙΑ
- ΚΡΥΣΤΑΛΛΙΝΗ ΕΠΙΦΑΝΕΙΑ
- ΚΡΥΣΤΑΛΛΙΝΗ ΕΠΙΦΑΝΕΙΑ ΜΕ ΑΜΜΟΒΟΛΗ ΕΣΩΤ.
- PLEXIGLAS ΑΜΜΟΒΟΛΗΣ

ΥΠΟΥΡΓΕΙΟ ΠΑΙΔΕΙΑΣ, ΕΡΕΥΝΑΣ & ΘΡΗΣΚΕΥΜΑΤΩΝ	
Γ.Α.Κ. - ΑΡΧΕΙΑ ΝΟΜΟΥ ΙΩΑΝΝΙΝΩΝ	
ΙΣΤΟΡΙΚΟ ΑΡΧΕΙΟ - ΜΟΥΣΕΙΟ ΗΠΕΙΡΟΥ	
ΕΡΓΟ: ΕΚΘΕΣΗ ΙΣΤΟΡΙΚΟΥ ΑΡΧΕΙΟΥ - ΜΟΥΣΕΙΟΥ ΗΠΕΙΡΟΥ	
ΙΣΤΟΡΙΚΟ ΑΡΧΕΙΟ - ΜΟΥΣΕΙΟ ΗΠΕΙΡΟΥ ΜΟΥΣΕΙΟΓΡΑΦΙΚΗ ΜΕΛΕΤΗ ΤΕΥΧΟΣ ΠΡΟΘΗΚΩΝ	ΤΙΤΛΟΣ ΣΧΕΔΙΟΥ ΤΟΜΗ 4ΡΟΘΗΚΗΣ ΧΥΡΟΣ ΘΥΤΙΣΜΟΥ ΤΥΠΟΣ: Α
ΓΕΝΙΚΟΣ ΣΥΝΤΟΝΙΣΜΟΣ: 444ΑΑ04ΟΥΚΟΥ ΜΑΡΘΑ ΑΡΧΕΙΟΝΟΜΟΣ, ΔΙΕΥΘΥΝΤΡΙΑ Γ.Α.Κ.- ΙΣΤΟΡΙΚΟ ΑΡΧΕΙΟ- ΜΟΥΣΕΙΟ ΗΠΕΙΡΟΥ	ΗΜΕΡΟΜΗΝΙΑ: ΙΑΝΟΥΑΡΙΟΣ 2016
ΜΕΛΕΤΗΤΗΣ: ΧΡΗΣΤΟΣ ΤΖΑΚΟΥΜΗΣ ΑΡΧΙΤΕΚΤΟΝΑΣ - ΕΘ. Α. ΙΩΑΝΝΙΝΩΝ	ΑΡ. ΣΧΕΔΙΟΥ: 12

ΠΡΟΘΗΚΕΣ 1, 2, 3, 4, 7, 8, 9, 10, 11, 12, 15, 16

ΥΠΟΜΝΗΜΑ

 Πλακέτα LED σε προφίλ αλουμινίου

ΜΗΧΑΝΙΣΜΟΣ

ΟΤΗΖ 4ΡΟΘΗΚΗΖ

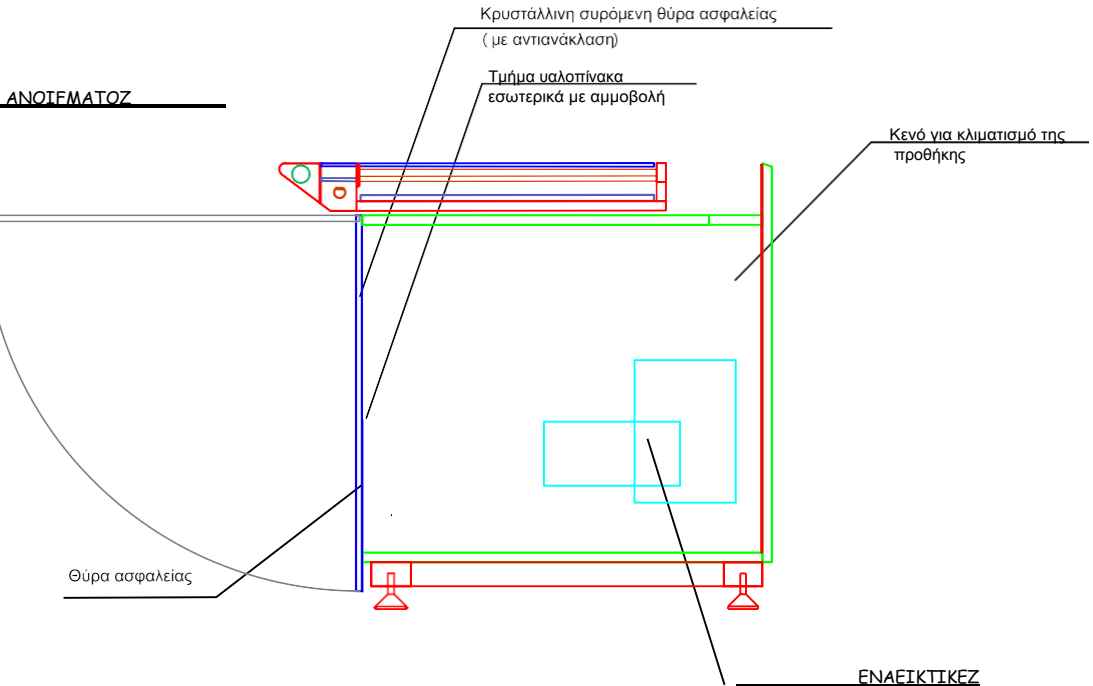

ΑΙΑΖΤΑΖΕΙΖ ΜΗΧΑΝΗΜΑΤΟΖ ΕΝΕΡΦΗΤΙΚΟΖ ΚΚΙΜΑΤΙΖΜΟΖ

Λ2, ΛΕΠΤΟΜΕΡΕΙΑ ΒΑΣΗΣ

ΧΩΡΙΣ ΚΛΙΜΑΚΑ

ΥΠΟΜΝΗΜΑ

ΜΕΤΑΛΛΙΚΗ ΕΠΙΦΑΝΕΙΑ

ΚΡΥΣΤΑΛΛΙΝΗ ΕΠΙΦΑΝΕΙΑ

ΚΡΥΣΤΑΛΛΙΝΗ ΕΠΙΦΑΝΕΙΑ ΜΕ ΑΜΜΟΒΟΛΗ ΕΣΩΤ.

PLEXIGLAS ΑΜΜΟΒΟΛΗΣ

ΥΠΟΥΡΓΕΙΟ ΠΑΙΔΕΙΑΣ, ΕΡΕΥΝΑΣ & ΘΡΗΣΚΕΥΜΑΤΩΝ
Γ.Α.Κ. - ΑΡΧΕΙΑ ΝΟΜΟΥ ΙΩΑΝΝΙΝΩΝ
ΙΣΤΟΡΙΚΟ ΑΡΧΕΙΟ - ΜΟΥΣΕΙΟ ΗΠΕΙΡΟΥ

ΕΡΓΟ: ΕΚΘΕΣΗ ΙΣΤΟΡΙΚΟΥ ΑΡΧΕΙΟΥ - ΜΟΥΣΕΙΟΥ ΗΠΕΙΡΟΥ

ΙΣΤΟΡΙΚΟ ΑΡΧΕΙΟ - ΜΟΥΣΕΙΟ ΗΠΕΙΡΟΥ
ΜΟΥΣΕΙΟΓΡΑΦΙΚΗ ΜΕΛΕΤΗ ΤΕΥΧΟΣ ΠΡΟΘΗΚΩΝ

ΤΙΤΛΟΣ ΣΧΕΔΙΟΥ ΤΟΜΗ 4ΡΟΘΗΚΗΖ ΧΥΡΟΖ ΒΑΖΗΖ ΤΥΠΟΣ: Α

ΓΕΝΙΚΟΣ ΣΥΝΤΟΝΙΣΜΟΣ:

444ΑΑ04ΟΥΚΟΥ ΜΑΡΘΑ

ΑΡΧΕΙΟΝΟΜΟΣ, ΔΙΕΥΘΥΝΤΡΙΑ Γ.Α.Κ.- ΙΣΤΟΡΙΚΟ ΑΡΧΕΙΟ- ΜΟΥΣΕΙΟ ΗΠΕΙΡΟΥ

ΗΜΕΡΟΜΗΝΙΑ: ΙΑΝΟΥΑΡΙΟΣ 2016

ΜΕΛΕΤΗΤΗΣ: ΧΡΗΣΤΟΖ ΤΖΑΚΟΥΜΗΖ

ΑΡΧΙΤΕΚΤΟΝΑΖ - ΕΘ. Α. ΙΒΑΝΝΙΝΩΝ

ΑΡ. ΣΧΕΔΙΟΥ: **13**

ΠΡΟΘΗΚΕΣ 1, 2, 3, 4, 7, 8, 9, 10, 11, 12, 15, 16

ΥΠΟΜΝΗΜΑ

  Πλακέτα LED σε προφίλ αλουμινίου

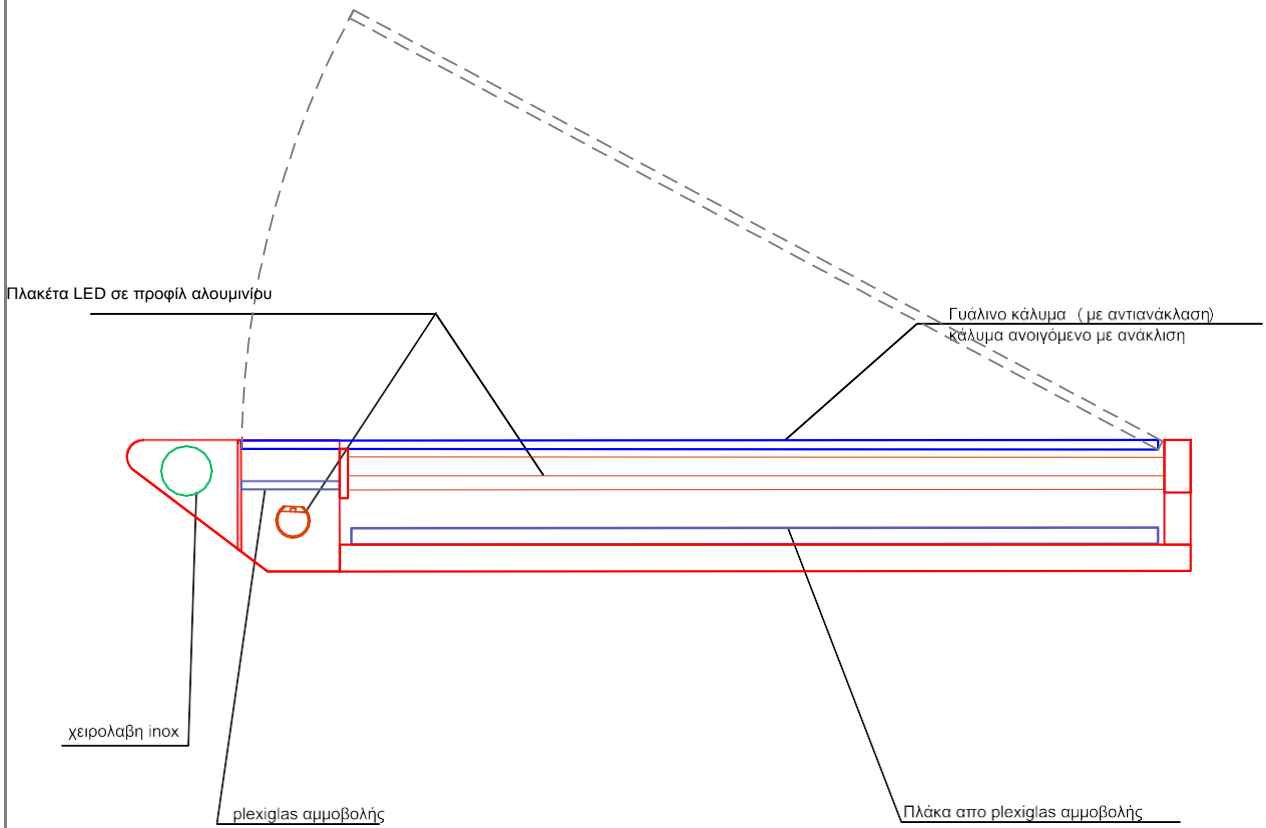

Λ3, ΛΕΠΤΟΜΕΡΕΙΑ ΣΥΡΤΑΡΙΟΥ

ΧΩΡΙΣ ΚΛΙΜΑΚΑ

ΥΠΟΜΝΗΜΑ

ΜΕΤΑΛΛΙΚΗ ΕΠΙΦΑΝΕΙΑ

ΚΡΥΣΤΑΛΛΙΝΗ ΕΠΙΦΑΝΕΙΑ

PLEXIGLAS ΑΜΜΟΒΟΛΗΣ

INOX

**ΥΠΟΥΡΓΕΙΟ ΠΑΙΔΕΙΑΣ, ΕΡΕΥΝΑΣ & ΘΡΗΣΚΕΥΜΑΤΩΝ
 Γ.Α.Κ. - ΑΡΧΕΙΑ ΝΟΜΟΥ ΙΩΑΝΝΙΝΩΝ
 ΙΣΤΟΡΙΚΟ ΑΡΧΕΙΟ - ΜΟΥΣΕΙΟ ΗΠΕΙΡΟΥ**

ΕΡΓΟ: ΕΚΘΕΣΗ ΙΣΤΟΡΙΚΟΥ ΑΡΧΕΙΟΥ - ΜΟΥΣΕΙΟΥ ΗΠΕΙΡΟΥ

**ΙΣΤΟΡΙΚΟ ΑΡΧΕΙΟ - ΜΟΥΣΕΙΟ ΗΠΕΙΡΟΥ
 ΜΟΥΣΕΙΟΓΡΑΦΙΚΗ ΜΕΛΕΤΗ ΤΕΥΧΟΣ
 ΠΡΟΘΗΚΩΝ**

ΤΙΤΛΟΣ ΣΧΕΔΙΟΥ
 ΣΥΡΤΑΡΙ 4ΡΟΘΗΚΗΖ
 ΤΥΠΟΣ: Α1, Α2, Α3

ΓΕΝΙΚΟΣ ΣΥΝΤΟΝΙΣΜΟΣ:
 444ΑΑ04ΟΥΚΟΥ ΜΑΡΘΑ
 ΑΡΧΕΙΟΝΟΜΟΣ, ΔΙΕΥΘΥΝΤΡΙΑ Γ.Α.Κ.- ΙΣΤΟΡΙΚΟ ΑΡΧΕΙΟ- ΜΟΥΣΕΙΟ ΗΠΕΙΡΟΥ

ΗΜΕΡΟΜΗΝΙΑ:
 ΙΑΝΟΥΑΡΙΟΣ 2016

ΜΕΛΕΤΗΤΗΣ: ΧΡΗΣΤΟΣ ΤΖΑΚΟΥΜΗΣ
 ΑΡΧΙΤΕΚΤΟΝΑΣ - ΕΘ. Α. ΙΩΑΝΝΙΝΩΝ

ΑΡ. ΣΧΕΔΙΟΥ: **14**

ΠΡΟΘΗΚΕΣ 1, 2, 3, 4, 7, 8, 9, 10, 11, 12, 15, 16

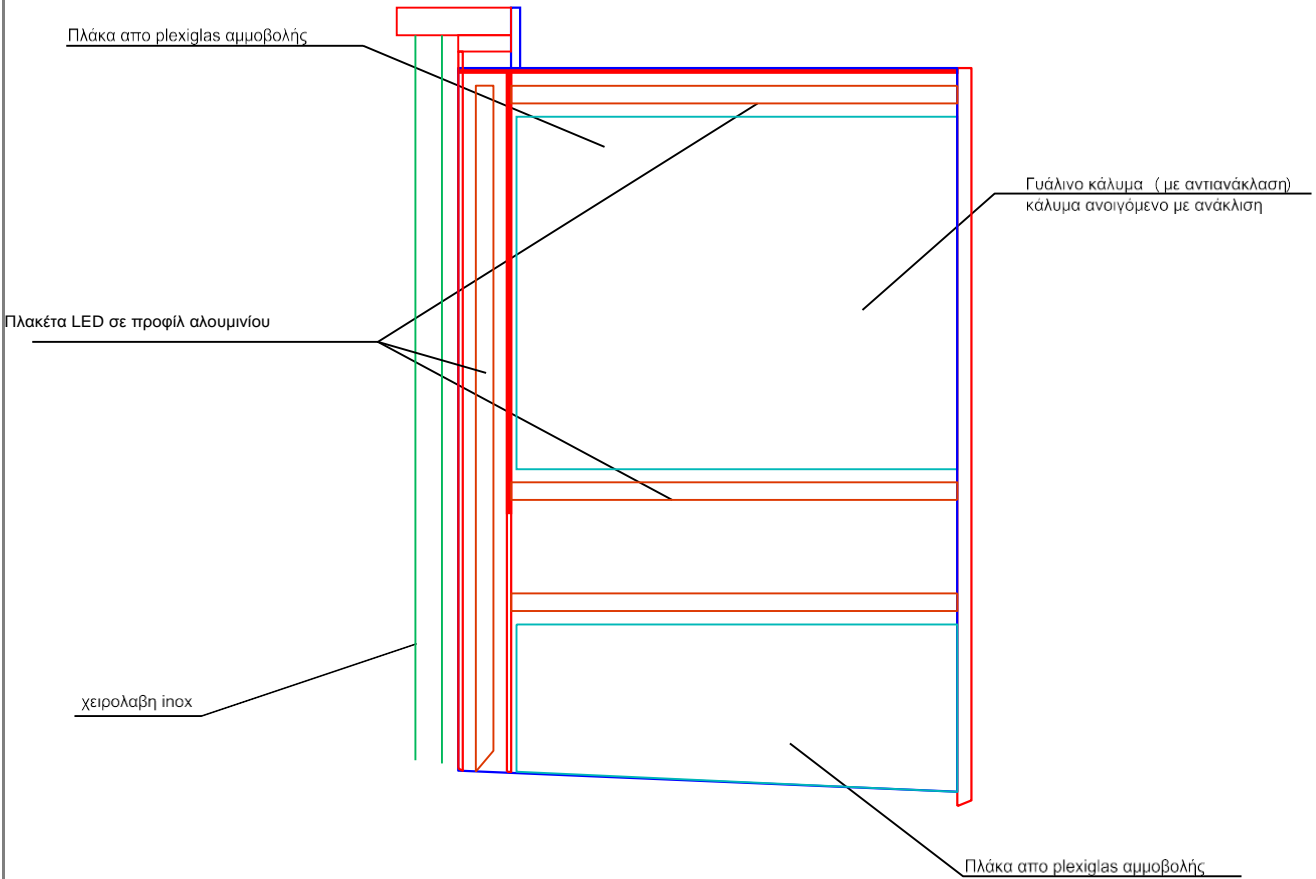

Λ3, ΛΕΠΤΟΜΕΡΕΙΑ ΣΥΡΤΑΡΙΟΥ

ΧΩΡΙΣ ΚΛΙΜΑΚΑ

ΥΠΟΜΝΗΜΑ

- ΜΕΤΑΛΛΙΚΗ ΕΠΙΦΑΝΕΙΑ
- ΚΡΥΣΤΑΛΛΙΝΗ ΕΠΙΦΑΝΕΙΑ
- PLEXIGLAS
- INOX

ΥΠΟΥΡΓΕΙΟ ΠΑΙΔΕΙΑΣ, ΕΡΕΥΝΑΣ & ΘΡΗΣΚΕΥΜΑΤΩΝ Γ.Α.Κ. - ΑΡΧΕΙΑ ΝΟΜΟΥ ΙΩΑΝΝΙΝΩΝ ΙΣΤΟΡΙΚΟ ΑΡΧΕΙΟ - ΜΟΥΣΕΙΟ ΗΠΕΙΡΟΥ	
ΕΡΓΟ: ΕΚΘΕΣΗ ΙΣΤΟΡΙΚΟΥ ΑΡΧΕΙΟΥ - ΜΟΥΣΕΙΟΥ ΗΠΕΙΡΟΥ	
ΙΣΤΟΡΙΚΟ ΑΡΧΕΙΟ - ΜΟΥΣΕΙΟ ΗΠΕΙΡΟΥ ΜΟΥΣΕΙΟΓΡΑΦΙΚΗ ΜΕΛΕΤΗ ΤΕΥΧΟΣ ΠΡΟΘΗΚΩΝ	ΤΙΤΛΟΣ ΣΧΕΔΙΟΥ ΣΥΡΤΑΡΙ 4ΡΟΘΗΚΗΖ ΤΥΠΟΣ: Α1, Α2, Α3
ΓΕΝΙΚΟΣ ΣΥΝΤΟΝΙΣΜΟΣ: 444ΑΑ04ΟΥΚΟΥ ΜΑΡΘΑ ΑΡΧΕΙΟΝΟΜΟΣ, ΔΙΕΥΘΥΝΤΡΙΑ Γ.Α.Κ.- ΙΣΤΟΡΙΚΟ ΑΡΧΕΙΟ- ΜΟΥΣΕΙΟ ΗΠΕΙΡΟΥ	ΗΜΕΡΟΜΗΝΙΑ: ΙΑΝΟΥΑΡΙΟΣ 2016
ΜΕΛΕΤΗΤΗΣ: ΧΡΗΣΤΟΣ ΤΖΑΚΟΥΜΗΣ ΑΡΧΙΤΕΚΤΟΝΑΣ - ΕΘ. Α. ΙΩΑΝΝΙΝΩΝ	ΑΡ. ΣΧΕΔΙΟΥ: 15

ΠΡΟΘΗΚΕΣ 5, 6, 13, 14,

ΥΠΟΜΝΗΜΑ

ΦΑΚΟΙ ΣΕ ΤΥΒΕ-ΑΠΟΛΗΞΗ ΟΠΤΙΚΗΣ ΙΝΑΣ ΡΥΘΜΙΖΟΜΕΝΗΣ ΔΕΣΜΗΣ ΚΑΙ ΓΩΝΙΑΣ
 ΦΩΤΕΙΝΗ ΠΗΓΗ ΟΠΤΙΚΩΝ ΙΝΩΝ 230V, 100W ΜΕ ΕΝΣΩΜΑΤΩΜΕΝΟ

ΑΝΕΜΙΣΤΗΡΑ

Περιμετρικά Αρμός 1 cm για

Επιρρύτιξη ανορθογώνιων επιφανειών από Plexiglas άμμοβολής

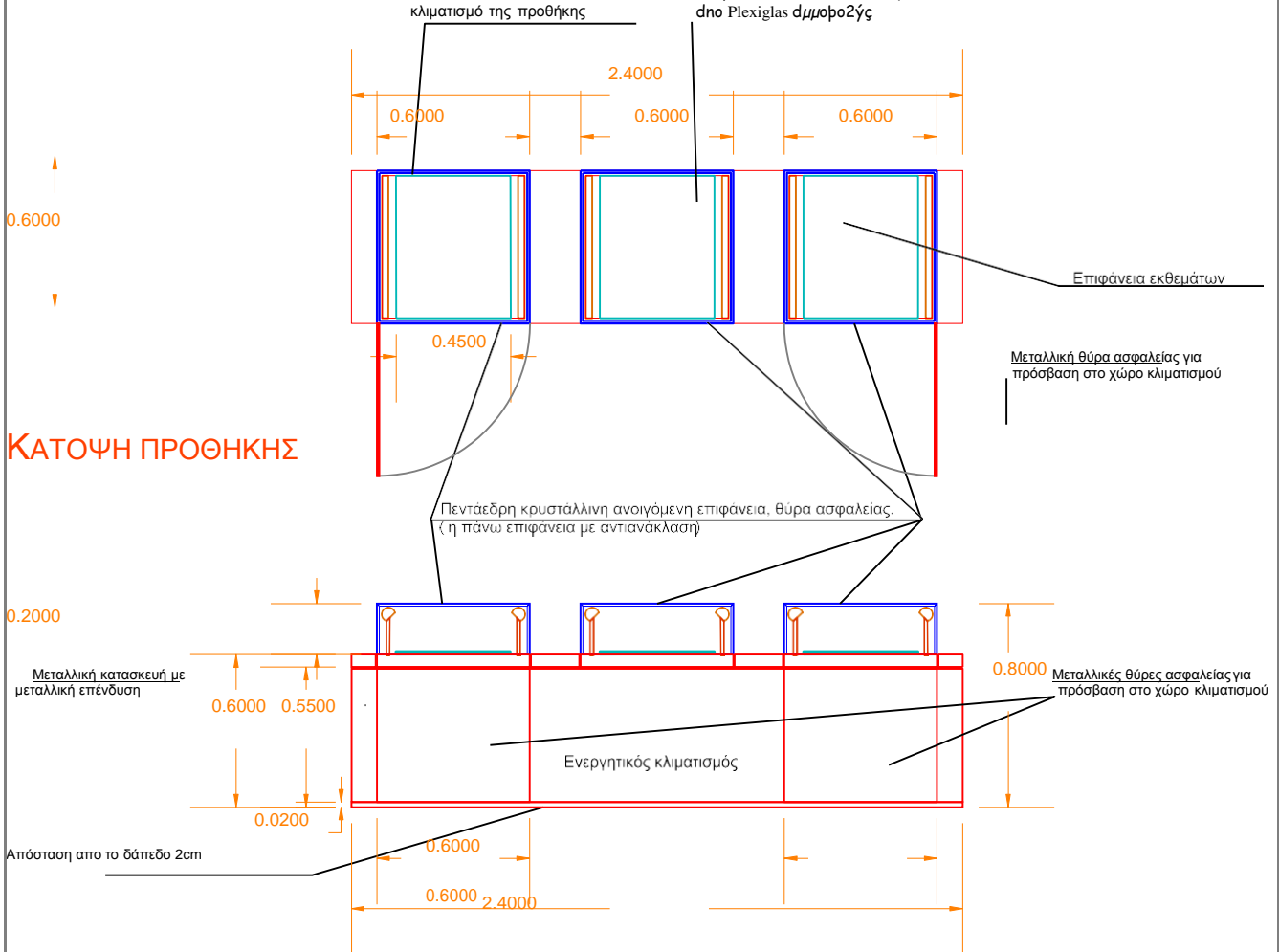

ΥΠΟΜΝΗΜΑ

ΜΕΤΑΛΛΙΚΗ ΕΠΙΦΑΝΕΙΑ
4ΡΟΖΟΤΗ

ΚΡΥΣΤΑΛΛΙΝΗ ΕΠΙΦΑΝΕΙΑ ΜΕ ΑΜΜΟΒΟΛΗ ΕΣΩΤ.

PLEXIGLAS ΑΜΜΟΒΟΛΗΣ INOX

- ΚΡΥΣΤΑΛΛΙΝΗ ΕΠΙΦΑΝΕΙΑ
-
-
-

ΣΗΜΕΙΩΣΗ:

Η ΠΡΟΣΒΑΣΗ ΣΤΟ ΕΣΩΤΕΡΙΚΟ ΤΟΥ ΕΚΘΕΣΙΑΚΟΥ ΧΩΡΟΥ ΤΗΣ ΠΡΟΘΗΚΗΣ ΘΑ ΠΡΕΠΕΙ ΝΑ ΓΙΝΕΤΑΙ ΑΝΟΙΓΟΝΤΑΣ ΤΟ ΚΡΥΣΤΑΛΛΙΝΟ ΤΜΗΜΑ ΤΗΣ ΠΡΟΘΗΚΗΣ ΟΠΩΣ ΣΤΟ ΣΧΕΔΙΟ.

ΥΠΟΥΡΓΕΙΟ ΠΑΙΔΕΙΑΣ, ΕΡΕΥΝΑΣ & ΘΡΗΣΚΕΥΜΑΤΩΝ
Γ.Α.Κ. - ΑΡΧΕΙΑ ΝΟΜΟΥ ΙΩΑΝΝΙΝΩΝ
ΙΣΤΟΡΙΚΟ ΑΡΧΕΙΟ - ΜΟΥΣΕΙΟ ΗΠΕΙΡΟΥ

ΕΡΓΟ: ΕΚΘΕΣΗ ΙΣΤΟΡΙΚΟΥ ΑΡΧΕΙΟΥ - ΜΟΥΣΕΙΟΥ ΗΠΕΙΡΟΥ

ΙΣΤΟΡΙΚΟ ΑΡΧΕΙΟ - ΜΟΥΣΕΙΟ ΗΠΕΙΡΟΥ ΜΟΥΣΕΙΟΓΡΑΦΙΚΗ ΜΕΛΕΤΗ ΤΕΥΧΟΣ ΠΡΟΘΗΚΩΝ	ΤΙΤΛΟΣ ΣΧΕΔΙΟΥ ΚΑΤΩΤΗ, ΟΤΗ 4ΡΟΖΟΤΗΚΗΖ ΤΥΠΟΣ: Β
ΓΕΝΙΚΟΣ ΣΥΝΤΟΝΙΣΜΟΣ: 444ΑΑ04ΟΥΚΟΥ ΜΑΡΘΑ ΑΡΧΕΙΟΝΟΜΟΣ, ΔΙΕΥΘΥΝΤΡΙΑ Γ.Α.Κ.- ΙΣΤΟΡΙΚΟ ΑΡΧΕΙΟ- ΜΟΥΣΕΙΟ ΗΠΕΙΡΟΥ	ΗΜΕΡΟΜΗΝΙΑ: ΙΑΝΟΥΑΡΙΟΣ 2016
ΜΕΛΕΤΗΤΗΣ: ΧΡΗΣΤΟΣ ΤΖΑΚΟΥΜΗΣ ΑΡΧΙΤΕΚΤΟΝΑΣ - ΕΘ. Α. ΙΩΑΝΝΙΝΩΝ	ΑΡ. ΣΧΕΔΙΟΥ: 16

ΠΡΟΘΗΚΕΣ 5, 6, 13, 14,

ΥΠΟΜΝΗΜΑ

ΦΑΚΟΙ ΣΕ ΤΥΒΕ-ΑΠΟΛΗΞΗ ΟΠΤΙΚΗΣ ΙΝΑΣ
 ΡΥΘΜΙΖΟΜΕΝΗΣ ΔΕΣΜΗΣ ΚΑΙ ΓΩΝΙΑΣ
 ΦΩΤΕΙΝΗ ΠΗΓΗ ΟΠΤΙΚΩΝ ΙΝΩΝ
 ΣΤΗΝ ΠΑΝΩ ΕΠΙΦΑΝΕΙΑ ΘΥΡΑΣ ΑΣΦΑΛΕΙΑΣ
 ΜΕ ΕΝΣΩΜΑΤΩΜΕΝΟ
 ΑΝΕΜΙΣΤΗΡΑ

ΕΝΑΕΙΚΤΙΚΕΣ
 ΑΙΑΖΤΑΖΕΙΣ ΧΥΡΟΥ
 ΘΥΤΙΣΜΟΥ
 Τηλεσκοπικό σύστημα ανοίγματος με αμορτισέρ

ΕΝΑΕΙΚΤΙΚΕΣ
 ΑΙΑΖΤΑΖΕΙΣ
 ΜΗΧΑΝΙΣΜΟΥ
 ΕΝΕΡΓΗΤΙΚΟΥ
 ΚΚΙΜΑΤΙΣΜΟΥ

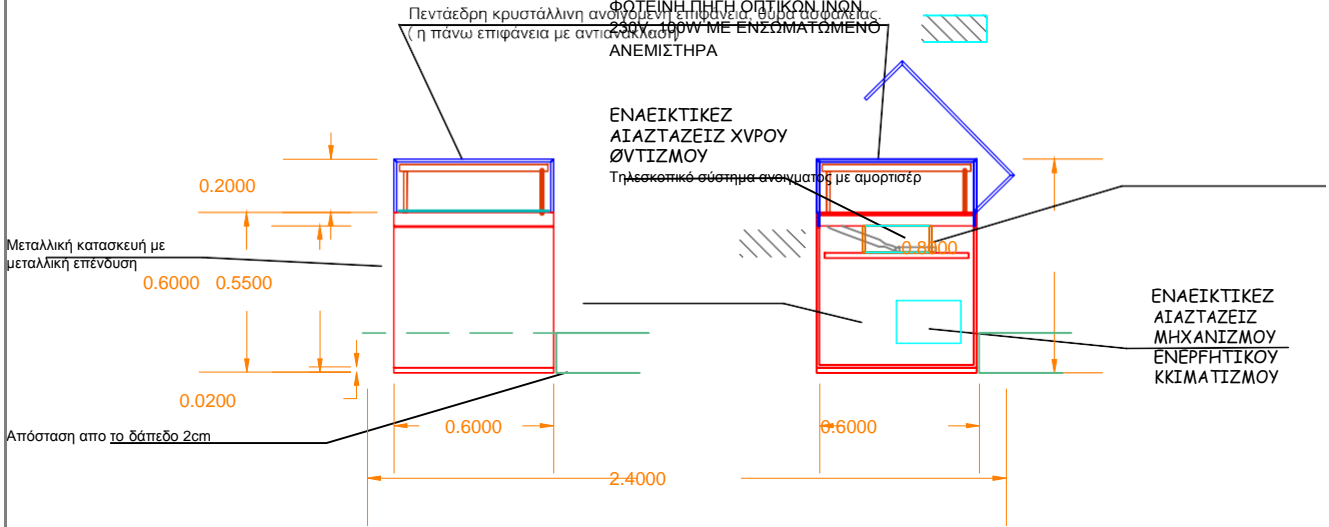

4ΚΑΦΙΑ ΟΤΗ

ΤΟΜΗ

Πεντάεδρη κρυστάλλινη ανοιγόμενη επιφάνεια, θύρα ασφαλείας. (η πάνω επιφάνεια με αντανάκλαση)

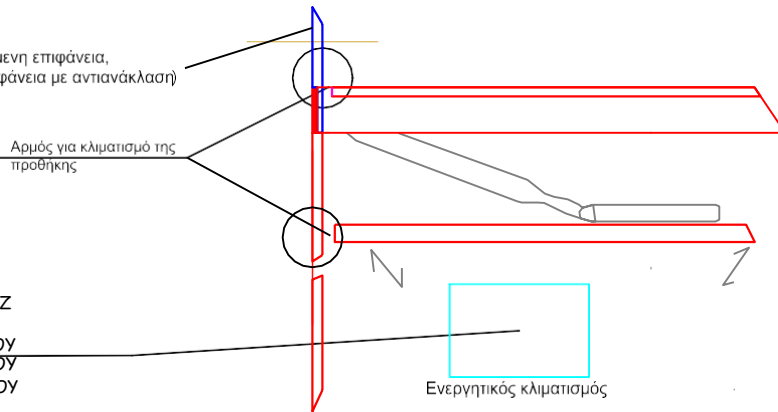

ΕΝΑΕΙΚΤΙΚΕΣ
 ΑΙΑΖΤΑΖΕΙΣ
 ΜΗΧΑΝΙΣΜΟΥ
 ΕΝΕΡΓΗΤΙΚΟΥ
 ΚΚΙΜΑΤΙΣΜΟΥ

ΛΕΠΤΟΜΕΡΕΙΑ ΚΛΙΜΑΤΙΣΜΟΥ

ΧΩΡΙΣ ΚΛΙΜΑΚΑ

ΥΠΟΜΝΗΜΑ

- ΜΕΤΑΛΛΙΚΗ ΕΠΙΦΑΝΕΙΑ
- ΚΡΥΣΤΑΛΛΙΝΗ ΕΠΙΦΑΝΕΙΑ
- ΚΡΥΣΤΑΛΛΙΝΗ ΕΠΙΦΑΝΕΙΑ ΜΕ ΑΜΜΟΒΟΛΗ ΕΣΩΤ.
- PLEXIGLAS ΑΜΜΟΒΟΛΗΣ
- INOX

ΣΗΜΕΙΩΣΗ :

Ο ΧΩΡΟΣ ΤΟΠΟΘΕΤΗΣΗΣ ΤΗΣ ΦΩΤΕΙΝΗΣ ΠΗΓΗΣ ΠΡΕΠΕΙ ΝΑ ΕΧΕΙ ΑΝΟΙΓΜΑΤΑ ΠΟΥ ΝΑ ΕΞΑΣΦΑΛΙΖΟΥΝ ΤΗΝ ΡΟΗ ΑΕΡΑ ΣΤΟΝ ΧΩΡΟ, ΓΙΑ ΤΗΝ ΨΥΞΗ ΤΗΣ ΠΗΓΗΣ

ΣΗΜΕΙΩΣΗ:

Η ΠΡΟΣΒΑΣΗ ΣΤΟ ΕΣΩΤΕΡΙΚΟ ΤΟΥ ΕΚΘΕΣΙΑΚΟΥ ΧΩΡΟΥ ΤΗΣ ΠΡΟΘΗΚΗΣ ΘΑ ΠΡΕΠΕΙ ΝΑ ΓΙΝΕΤΑΙ ΑΝΟΙΓΟΝΤΑΣ ΤΟ ΚΡΥΣΤΑΛΛΙΝΟ ΤΜΗΜΑ ΤΗΣ ΠΡΟΘΗΚΗΣ ΟΠΩΣ ΣΤΟ ΣΧΕΔΙΟ.

ΥΠΟΥΡΓΕΙΟ ΠΑΙΔΕΙΑΣ, ΕΡΕΥΝΑΣ & ΘΡΗΣΚΕΥΜΑΤΩΝ
Γ.Α.Κ. - ΑΡΧΕΙΑ ΝΟΜΟΥ ΙΩΑΝΝΙΝΩΝ
ΙΣΤΟΡΙΚΟ ΑΡΧΕΙΟ - ΜΟΥΣΕΙΟ ΗΠΕΙΡΟΥ

ΕΡΓΟ: ΕΚΘΕΣΗ ΙΣΤΟΡΙΚΟΥ ΑΡΧΕΙΟΥ - ΜΟΥΣΕΙΟΥ ΗΠΕΙΡΟΥ

ΙΣΤΟΡΙΚΟ ΑΡΧΕΙΟ - ΜΟΥΣΕΙΟ ΗΠΕΙΡΟΥ
ΜΟΥΣΕΙΟΓΡΑΦΙΚΗ ΜΕΛΕΤΗ ΤΕΥΧΟΣ
ΠΡΟΘΗΚΩΝ

ΤΙΤΛΟΣ ΣΧΕΔΙΟΥ
 4ΚΑΦΙΑ ΟΤΗ, ΤΟΜΗ
 4ΡΘΘΗΚΗΣ
 ΤΥΠΟΣ: Β

ΓΕΝΙΚΟΣ ΣΥΝΤΟΝΙΣΜΟΣ:
 444ΑΑ04ΟΥΚΟΥ ΜΑΡΘΑ
 ΑΡΧΕΙΟΝΟΜΟΣ, ΔΙΕΥΘΥΝΤΡΙΑ Γ.Α.Κ.- ΙΣΤΟΡΙΚΟ ΑΡΧΕΙΟ- ΜΟΥΣΕΙΟ ΗΠΕΙΡΟΥ

ΗΜΕΡΟΜΗΝΙΑ:
 ΙΑΝΟΥΑΡΙΟΣ 2016

ΜΕΛΕΤΗΤΗΣ: ΧΡΗΣΤΟΣ ΤΖΑΚΟΥΜΗΣ
 ΑΡΧΙΤΕΚΤΟΝΑΣ - ΕΘ. Α. ΙΩΑΝΝΙΝΩΝ

ΑΡ. ΣΧΕΔΙΟΥ: **17**

2. ΣΧΕΔΙΑ ΒΑΘΡΩΝ ΙΣΤΟΡΙΚΟΥ ΑΡΧΕΙΟΥ - ΜΟΥΣΕΙΟ ΗΠΕΙΡΟΥ

ΒΑΘΡΑ

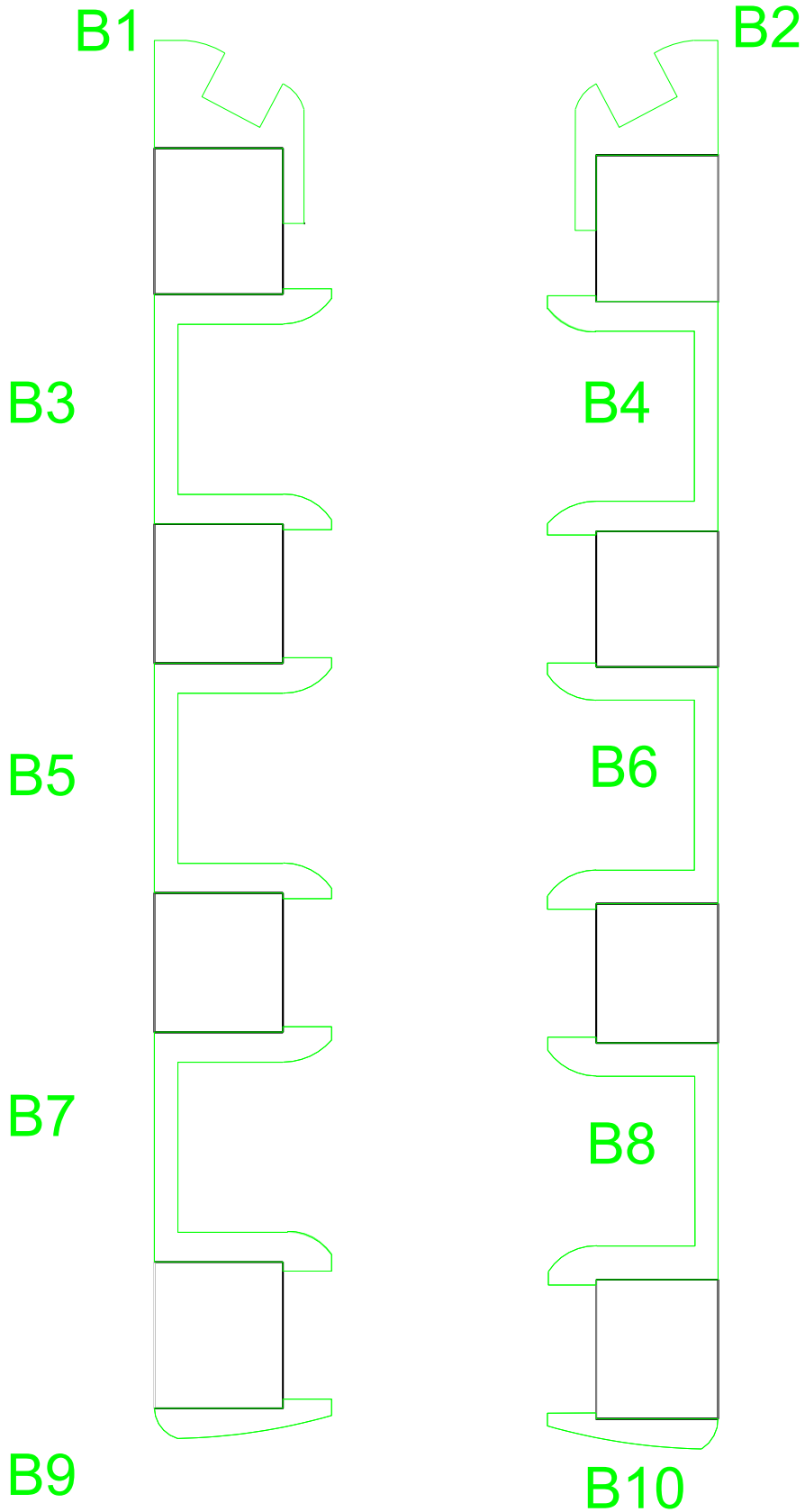

ΒΑΘΡΑ

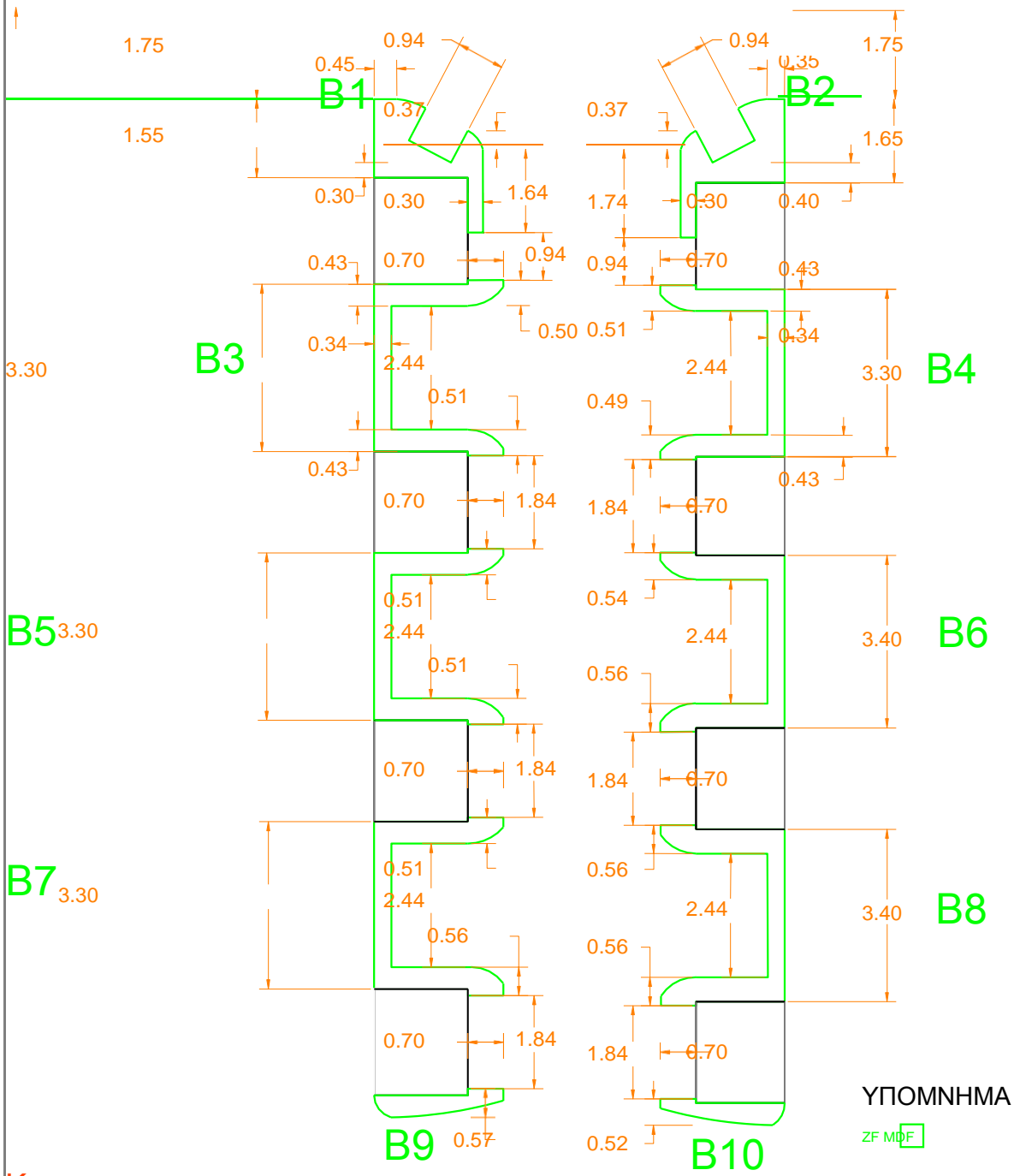

ΚΑΤΟΨΗ ΒΑΘΡΩΝ

ΥΠΟΜΝΗΜΑ

ZF ΜΦΕ

ΥΠΟΥΡΓΕΙΟ ΠΑΙΔΕΙΑΣ, ΕΡΕΥΝΑΣ & ΘΡΗΣΚΕΥΜΑΤΩΝ
Γ.Α.Κ. - ΑΡΧΕΙΑ ΝΟΜΟΥ ΙΩΑΝΝΙΝΩΝ
ΙΣΤΟΡΙΚΟ ΑΡΧΕΙΟ - ΜΟΥΣΕΙΟ ΗΠΕΙΡΟΥ

ΕΡΓΟ: ΕΚΘΕΣΗ ΙΣΤΟΡΙΚΟΥ ΑΡΧΕΙΟΥ - ΜΟΥΣΕΙΟΥ ΗΠΕΙΡΟΥ

ΙΣΤΟΡΙΚΟ ΑΡΧΕΙΟ - ΜΟΥΣΕΙΟ ΗΠΕΙΡΟΥ
ΜΟΥΣΕΙΟΓΡΑΦΙΚΗ ΜΕΛΕΤΗ ΤΕΥΧΟΣ
ΠΡΟΘΗΚΩΝ

ΤΙΤΛΟΣ ΣΧΕΔΙΟΥ
 ΚΑΤΟΤΗ
 ΒΑΘΡΩΝ

ΓΕΝΙΚΟΣ ΣΥΝΤΟΝΙΣΜΟΣ:
 444ΑΑ04ΟΥΚΟΥ ΜΑΡΘΑ
 ΑΡΧΕΙΟΝΟΜΟΣ, ΔΙΕΥΘΥΝΤΡΙΑ Γ.Α.Κ.- ΙΣΤΟΡΙΚΟ ΑΡΧΕΙΟ- ΜΟΥΣΕΙΟ ΗΠΕΙΡΟΥ

ΗΜΕΡΟΜΗΝΙΑ:
 ΙΑΝΟΥΑΡΙΟΣ 2016

ΜΕΛΕΤΗΤΗΣ: ΧΡΗΣΤΟΣ ΤΖΑΚΟΥΜΗΣ
 ΑΡΧΙΤΕΚΤΟΝΑΣ - ΕΘ. Α. ΙΩΑΝΝΙΝΩΝ

ΑΡ. ΣΧΕΔΙΟΥ: **018**

ΒΑΘΡΑ

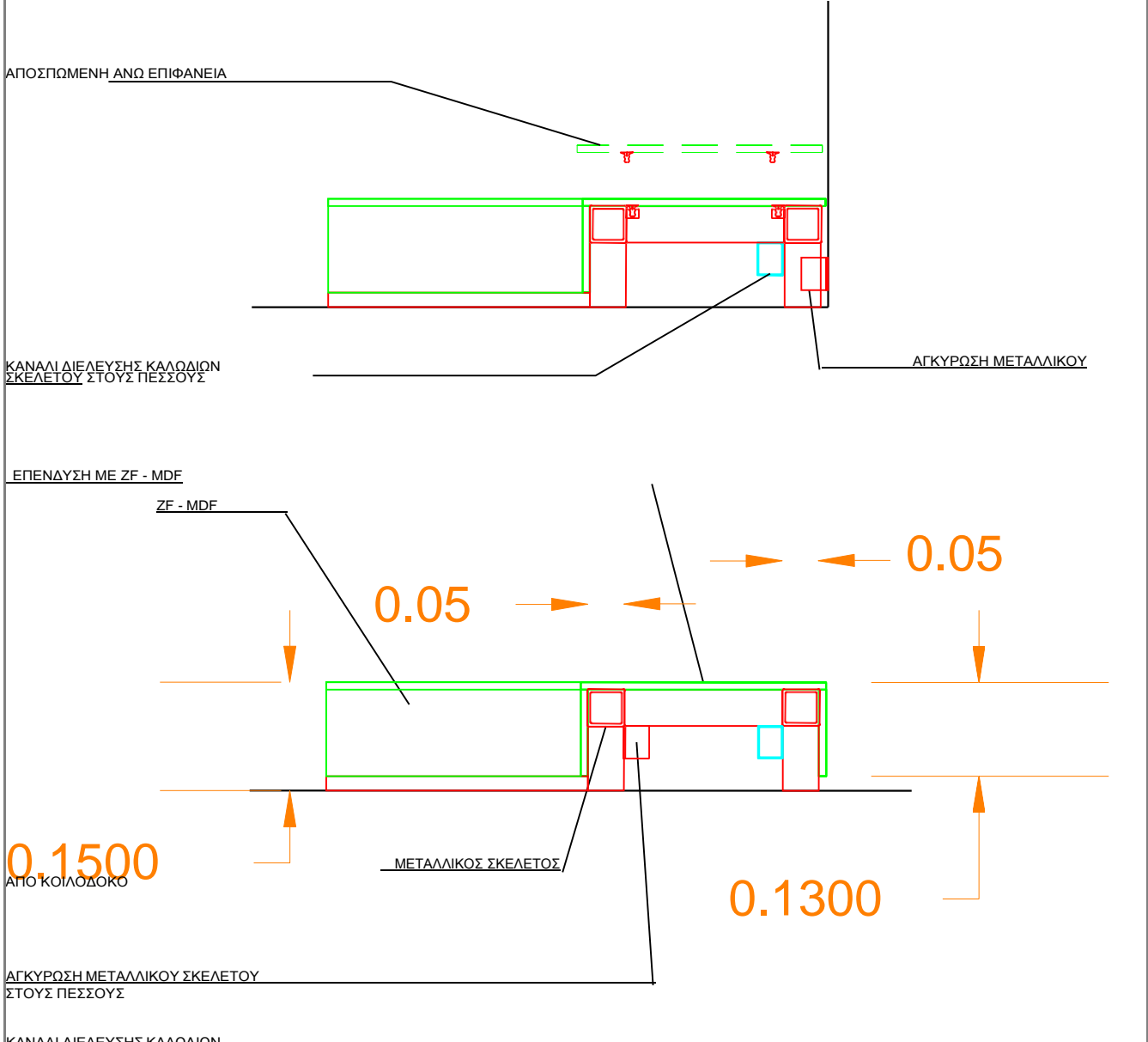

ΤΟΜΗ ΒΑΘΡΩΝ

ΥΠΟΥΡΓΕΙΟ ΠΑΙΔΕΙΑΣ, ΕΡΕΥΝΑΣ & ΘΡΗΣΚΕΥΜΑΤΩΝ Γ.Α.Κ. - ΑΡΧΕΙΑ ΝΟΜΟΥ ΙΩΑΝΝΙΝΩΝ ΙΣΤΟΡΙΚΟ ΑΡΧΕΙΟ - ΜΟΥΣΕΙΟ ΗΠΕΙΡΟΥ		
ΕΡΓΟ: ΕΚΘΕΣΗ ΙΣΤΟΡΙΚΟΥ ΑΡΧΕΙΟΥ - ΜΟΥΣΕΙΟΥ ΗΠΕΙΡΟΥ		
ΙΣΤΟΡΙΚΟ ΑΡΧΕΙΟ - ΜΟΥΣΕΙΟ ΗΠΕΙΡΟΥ ΜΟΥΣΕΙΟΓΡΑΦΙΚΗ ΜΕΛΕΤΗ ΤΕΥΧΟΣ ΠΡΟΘΗΚΩΝ	ΤΙΤΛΟΣ ΕΝΔΕΙΚΤΙΚΗ ΒΑΘΡΩΝ	ΣΧΕΔΙΟΥ ΤΟΜΗ
ΓΕΝΙΚΟΣ ΣΥΝΤΟΝΙΣΜΟΣ: 444ΑΑ040ΥΚΟΥ ΜΑΡΘΑ ΑΡΧΕΙΟΝΟΜΟΣ, ΔΙΕΥΘΥΝΤΡΙΑ Γ.Α.Κ.- ΙΣΤΟΡΙΚΟ ΑΡΧΕΙΟ- ΜΟΥΣΕΙΟ ΗΠΕΙΡΟΥ		ΗΜΕΡΟΜΗΝΙΑ: ΙΑΝΟΥΑΡΙΟΣ 2016
ΜΕΛΕΤΗΤΗΣ: ΧΡΗΣΤΟΣ ΤΖΑΚΟΥΜΗΣ ΑΡΧΙΤΕΚΤΟΝΑΣ - ΕΘ. Α. ΙΩΑΝΝΙΝΩΝ		ΑΡ. ΣΧΕΔΙΟΥ: 019

3. ΣΧΕΔΙΑ ΕΙΔΙΚΩΝ ΚΑΤΑΣΚΕΥΩΝ ΙΣΤΟΡΙΚΟΥ ΑΡΧΕΙΟΥ - ΜΟΥΣΕΙΟ ΗΠΕΙΡΟΥ

ΕΙΔΙΚΕΣ ΚΑΤΑΣΚΕΥΕΣ

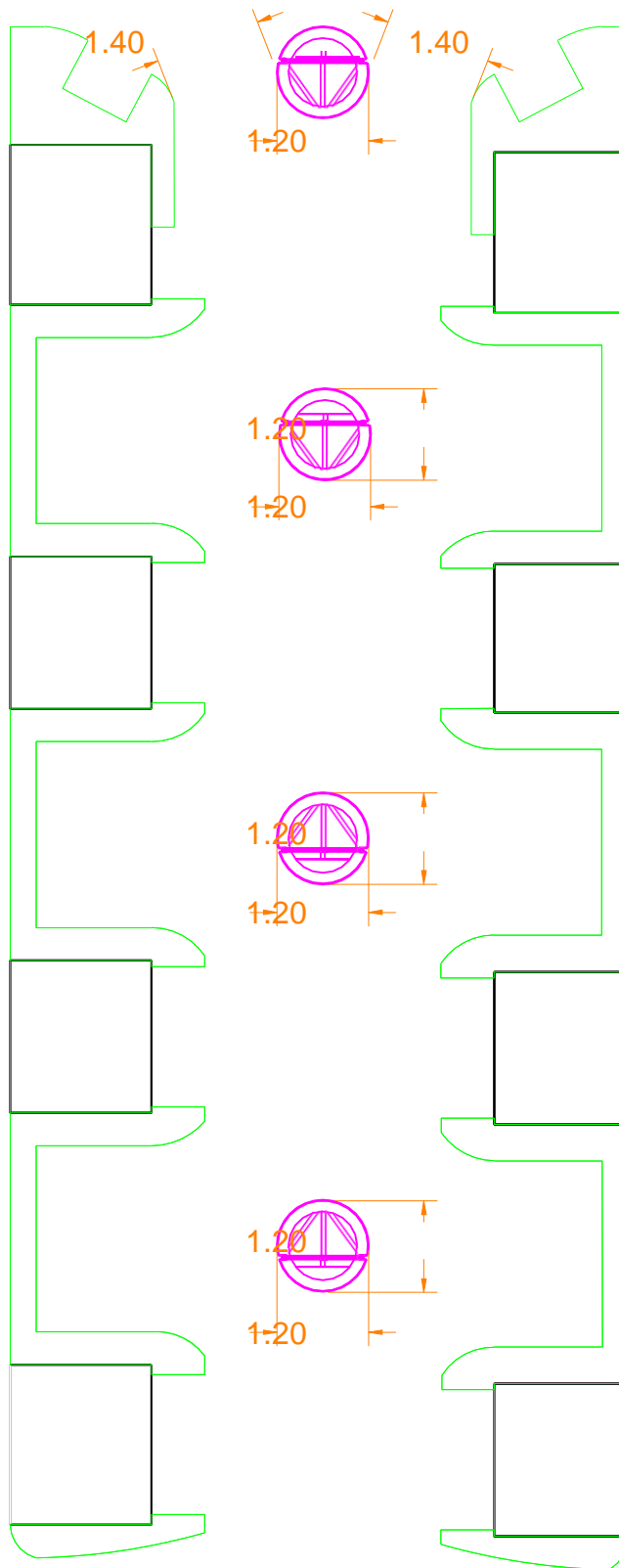

ΕΙΔΙΚΕΣ ΚΑΤΑΣΚΕΥΕΣ 1, 2, 3, 4

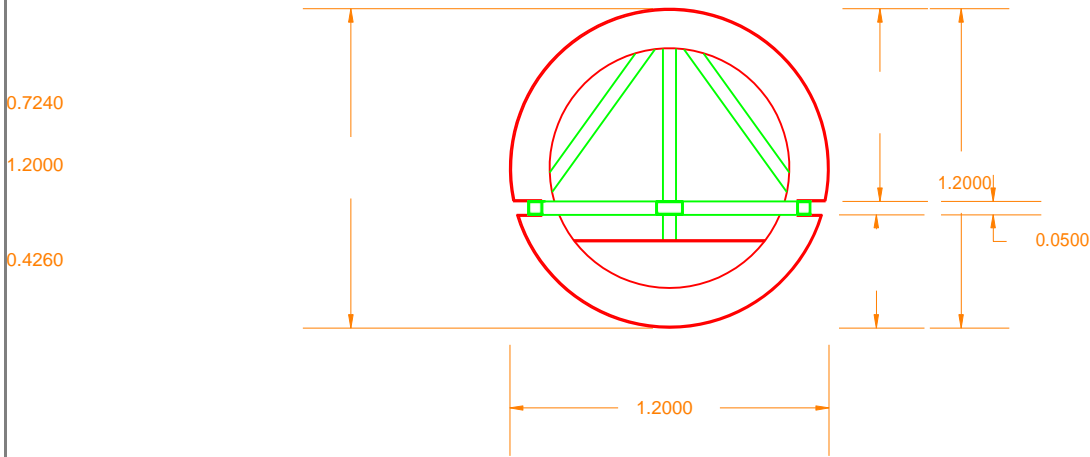

ΚΑΤΟΨΗ

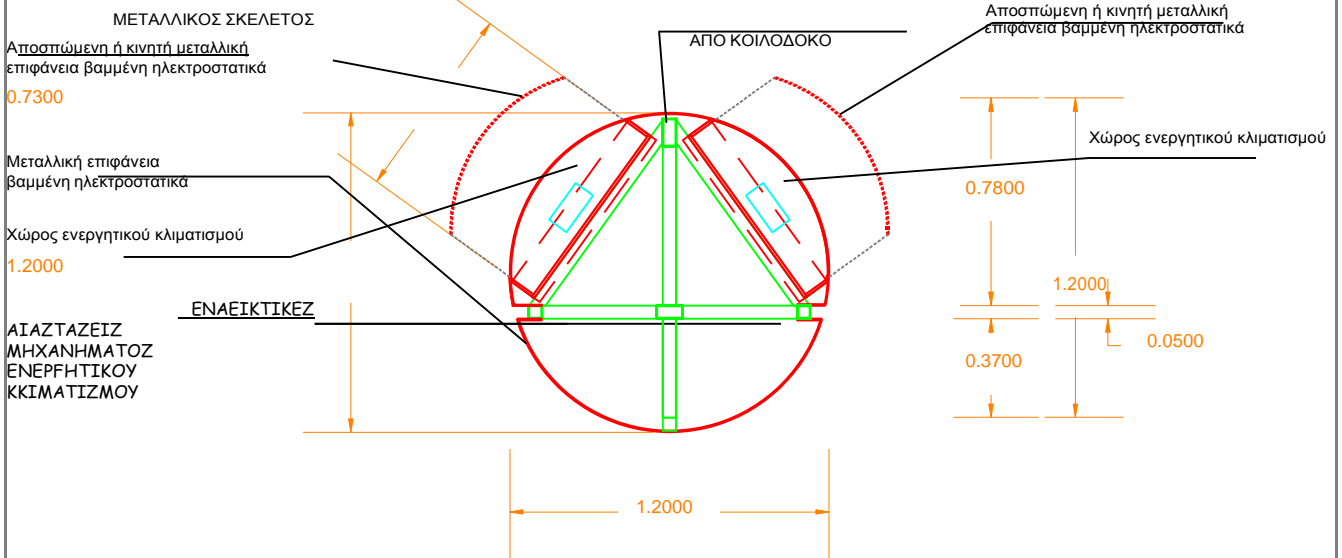

ΟΡΙΖΟΝΤΙΑ ΤΟΜΗ

ΥΠΟΜΝΗΜΑ

ΓΑΛΒΑΝΙΣΜΕΝΗ ΚΟΙΛΟΔΟΚΟΣ ΜΕΤΑΛΛΙΚΗ ΕΠΙΦΑΝΕΙΑ



ΥΠΟΥΡΓΕΙΟ ΠΑΙΔΕΙΑΣ, ΕΡΕΥΝΑΣ & ΘΡΗΣΚΕΥΜΑΤΩΝ
 Γ.Α.Κ. - ΑΡΧΕΙΑ ΝΟΜΟΥ ΙΩΑΝΝΙΝΩΝ
 ΙΣΤΟΡΙΚΟ ΑΡΧΕΙΟ - ΜΟΥΣΕΙΟ ΗΠΕΙΡΟΥ

ΕΡΓΟ: ΕΚΘΕΣΗ ΙΣΤΟΡΙΚΟΥ ΑΡΧΕΙΟΥ - ΜΟΥΣΕΙΟΥ ΗΠΕΙΡΟΥ

ΙΣΤΟΡΙΚΟ ΑΡΧΕΙΟ - ΜΟΥΣΕΙΟ ΗΠΕΙΡΟΥ
 ΜΟΥΣΕΙΟΓΡΑΦΙΚΗ ΜΕΛΕΤΗ ΤΕΥΧΟΣ
 ΠΡΟΘΗΚΩΝ

ΤΙΤΛΟΣ ΣΧΕΔΙΟΥ
 ΚΑΤΟΤΗ
 ΕΙΔΙΚΗΣ ΚΑΤΑΣΚΕΥΗΣ

ΓΕΝΙΚΟΣ ΣΥΝΤΟΝΙΣΜΟΣ:
 444ΑΑ04ΟΥΚΟΥ ΜΑΡΘΑ
 ΑΡΧΕΙΟΝΟΜΟΣ, ΔΙΕΥΘΥΝΤΡΙΑ Γ.Α.Κ.- ΙΣΤΟΡΙΚΟ ΑΡΧΕΙΟ- ΜΟΥΣΕΙΟ ΗΠΕΙΡΟΥ

ΗΜΕΡΟΜΗΝΙΑ:
 ΙΑΝΟΥΑΡΙΟΣ 2016

ΜΕΛΕΤΗΤΗΣ: ΧΡΗΣΤΟΣ ΤΖΑΚΟΥΜΗΣ
 ΑΡΧΙΤΕΚΤΟΝΑΣ - ΕΘ. Α. ΙΩΑΝΝΙΝΩΝ

ΑΡ. ΣΧΕΔΙΟΥ: 020

ΕΙΔΙΚΕΣ ΚΑΤΑΣΚΕΥΕΣ 1, 2, 3, 4

 DIMMABLE LED LIGHT TUBE
 ΡΥΘΜΙΖΟΜΕΝΗΣ ΔΕΣΜΗΣ ΚΑΙ ΓΩΝΙΑΣ

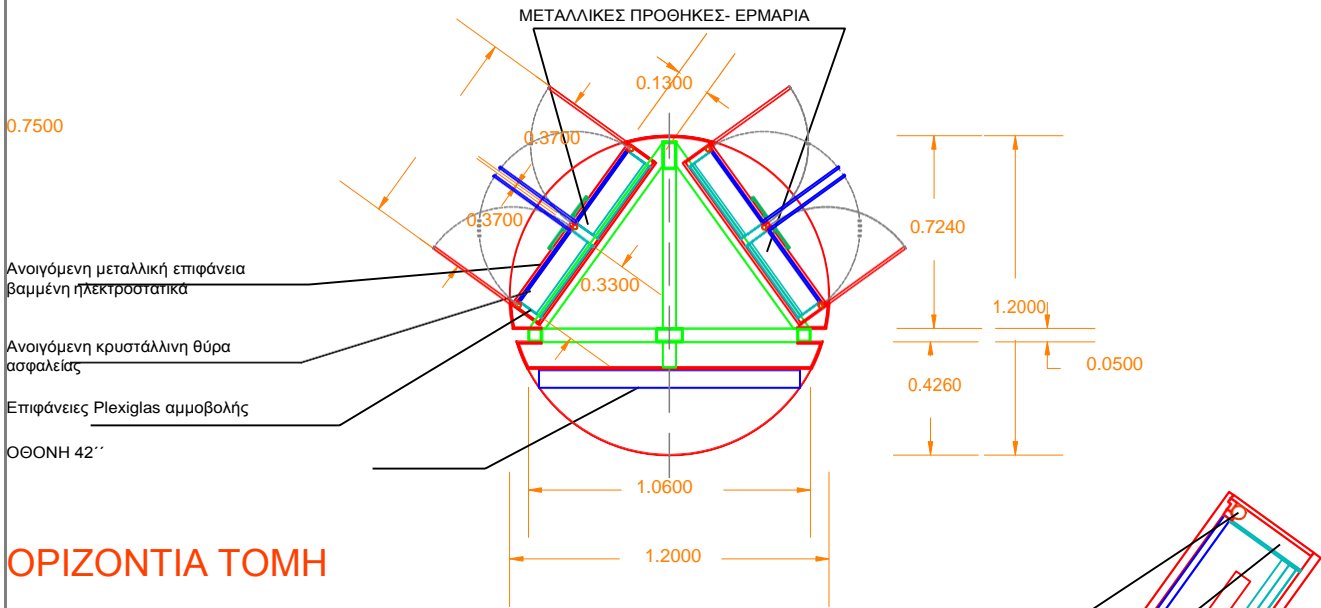

ΟΡΙΖΟΝΤΙΑ ΤΟΜΗ

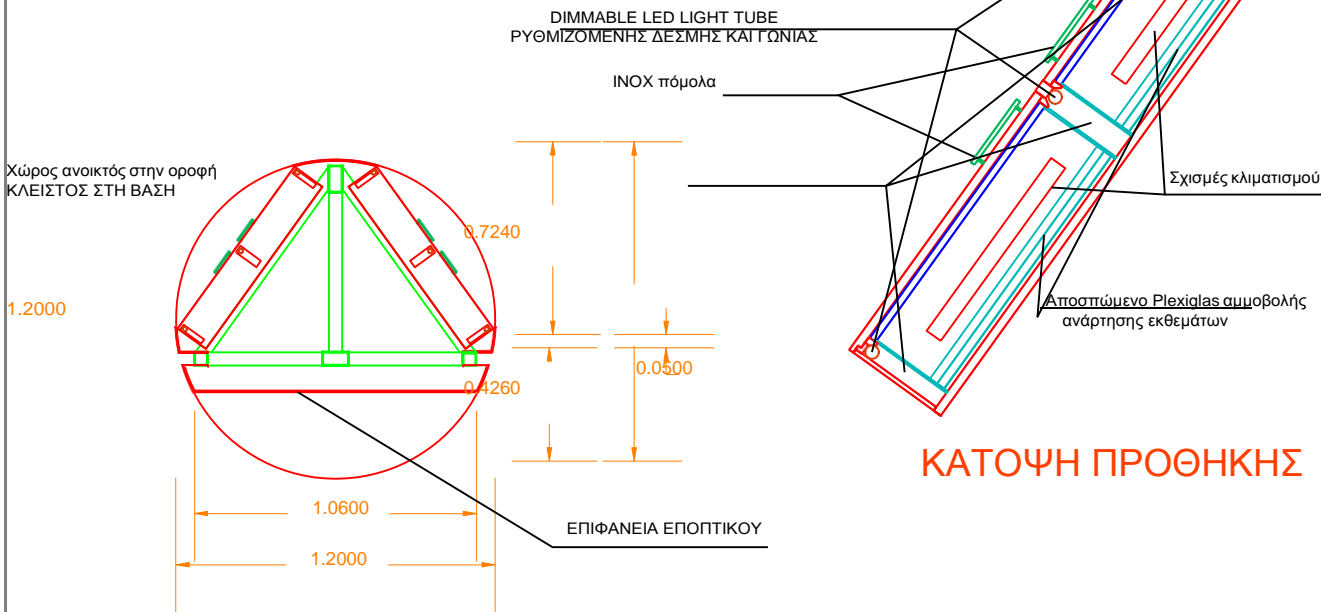

ΚΑΤΟΨΗ ΠΡΟΘΗΚΗΣ

ΟΡΙΖΟΝΤΙΑ ΤΟΜΗ

ΥΠΟΜΝΗΜΑ

- ΓΑΛΒΑΝΙΣΜΕΝΗ ΚΟΙΛΟΔΟΚΟΣ
- ΜΕΤΑΛΛΙΚΗ ΕΠΙΦΑΝΕΙΑ
- PLEXIGLAS ΑΜΜΟΒΟΛΗΣ INOX

ΥΠΟΥΡΓΕΙΟ ΠΑΙΔΕΙΑΣ, ΕΡΕΥΝΑΣ & ΘΡΗΣΚΕΥΜΑΤΩΝ
Γ.Α.Κ. - ΑΡΧΕΙΑ ΝΟΜΟΥ ΙΩΑΝΝΙΝΩΝ
ΙΣΤΟΡΙΚΟ ΑΡΧΕΙΟ - ΜΟΥΣΕΙΟ ΗΠΕΙΡΟΥ

ΕΡΓΟ: ΕΚΘΕΣΗ ΙΣΤΟΡΙΚΟΥ ΑΡΧΕΙΟΥ - ΜΟΥΣΕΙΟΥ ΗΠΕΙΡΟΥ

ΙΣΤΟΡΙΚΟ ΑΡΧΕΙΟ - ΜΟΥΣΕΙΟ ΗΠΕΙΡΟΥ
ΜΟΥΣΕΙΟΓΡΑΦΙΚΗ ΜΕΛΕΤΗ ΤΕΥΧΟΣ
ΠΡΟΘΗΚΩΝ

ΤΙΤΛΟΣ ΣΧΕΔΙΟΥ
 ΚΑΤΟΤΗ
 ΕΙΔΙΚΗΣ ΚΑΤΑΣΚΕΥΗΣ

ΓΕΝΙΚΟΣ ΣΥΝΤΟΝΙΣΜΟΣ:
 444ΑΑ04ΟΥΚΟΥ ΜΑΡΘΑ
 ΑΡΧΕΙΟΝΟΜΟΣ, ΔΙΕΥΘΥΝΤΡΙΑ Γ.Α.Κ.- ΙΣΤΟΡΙΚΟ ΑΡΧΕΙΟ- ΜΟΥΣΕΙΟ ΗΠΕΙΡΟΥ

ΗΜΕΡΟΜΗΝΙΑ:
 ΙΑΝΟΥΑΡΙΟΣ 2016

ΜΕΛΕΤΗΤΗΣ: ΧΡΗΣΤΟΣ ΤΖΑΚΟΥΜΗΣ
 ΑΡΧΙΤΕΚΤΟΝΑΣ - ΕΘ. Α. ΙΩΑΝΝΙΝΩΝ

ΑΡ. ΣΧΕΔΙΟΥ: **021**

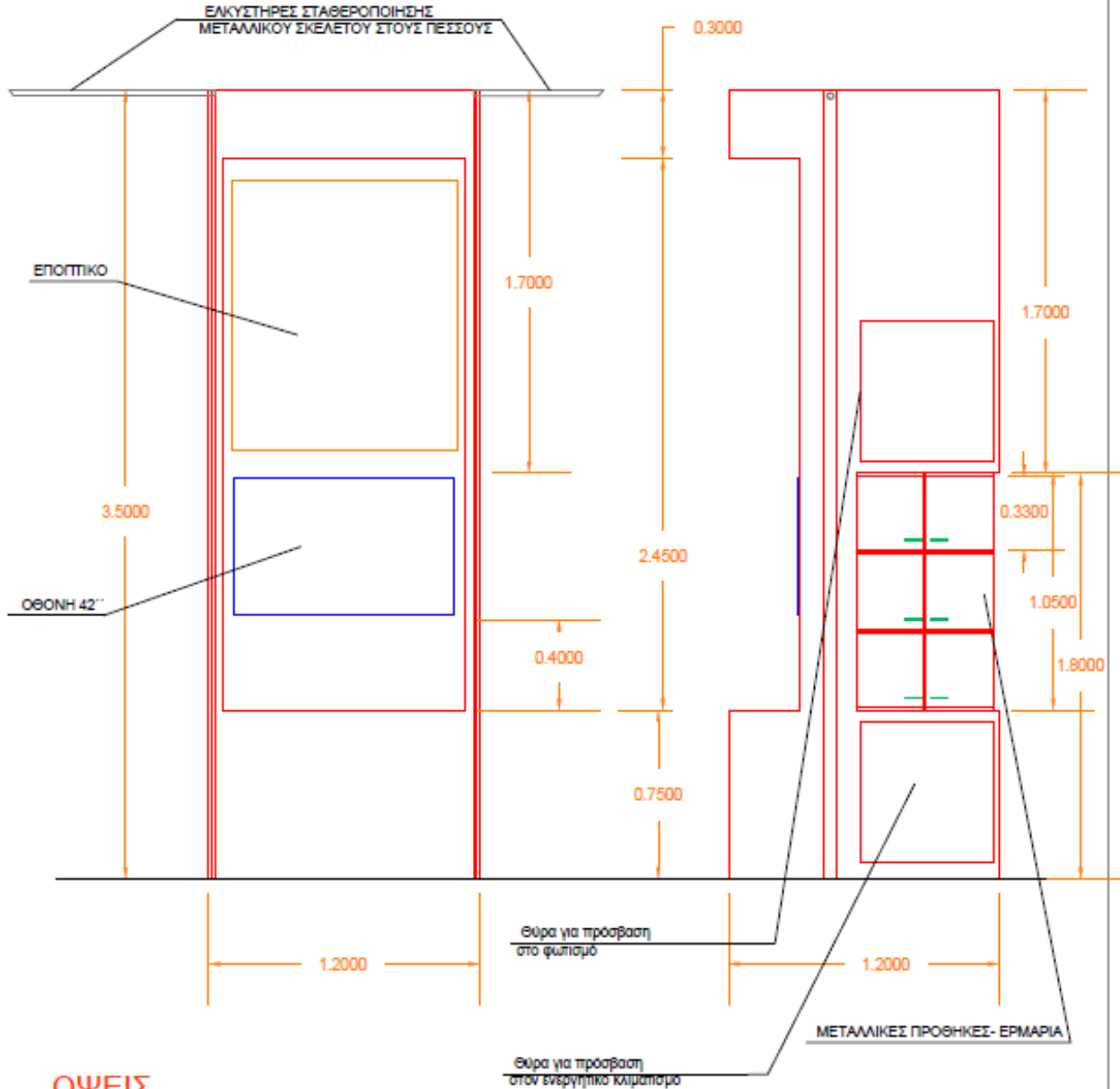
ΕΙΔΙΚΕΣ ΚΑΤΑΣΚΕΥΕΣ 1, 2, 3, 4**ΟΨΕΙΣ****ΥΠΟΜΝΗΜΑ**

- ΓΑΛΒΑΝΙΣΜΕΝΗ ΚΟΙΛΟΔΟΚΟΣ
- ΜΕΤΑΛΛΙΚΗ ΕΠΙΦΑΝΕΙΑ
- INOX

ΥΠΟΥΡΓΕΙΟ ΠΑΙΔΕΙΑΣ, ΕΡΕΥΝΑΣ & ΘΡΗΣΚΕΥΜΑΤΩΝ
Γ.Α.Κ. - ΑΡΧΕΙΑ ΝΟΜΟΥ ΙΩΑΝΝΙΝΩΝ
ΙΣΤΟΡΙΚΟ ΑΡΧΕΙΟ - ΜΟΥΣΕΙΟ ΗΠΕΙΡΟΥ

ΕΡΓΟ: ΕΚΘΕΣΗ ΙΣΤΟΡΙΚΟΥ ΑΡΧΕΙΟΥ - ΜΟΥΣΕΙΟΥ ΗΠΕΙΡΟΥ

ΙΣΤΟΡΙΚΟ ΑΡΧΕΙΟ - ΜΟΥΣΕΙΟ ΗΠΕΙΡΟΥ
ΜΟΥΣΕΙΟΓΡΑΦΙΚΗ ΜΕΛΕΤΗ
ΤΕΥΧΟΣ ΠΡΟΘΗΚΩΝ

ΤΥΤΑΟΣ ΣΧΕΔΙΟΥ
09H
ΕΙΔΙΚΕΣ ΚΑΤΑΣΚΕΥΕΣ

ΓΕΝΙΚΟΣ ΣΥΝΤΟΝΙΣΜΟΣ
ΠΑΠΑΔΟΠΟΥΛΟΥ ΜΑΡΙΑ
ΑΡΧΙΤΕΚΤΟΝΟΣ ΔΙΕΥΘΥΝΤΡΙΑ Γ.Α.Κ. - ΙΣΤΟΡΙΚΟ ΑΡΧΕΙΟ - ΜΟΥΣΕΙΟ ΗΠΕΙΡΟΥ

ΗΜΕΡΟΜΗΝΙΑ:
ΙΑΝΟΥΑΡΙΟΣ 2014

ΜΕΛΕΤΗΤΗΣ: ΣΠΗΛΙΟΣ ΤΣΑΚΟΥΜΗΣ
ΑΡΧΙΤΕΚΤΟΝΑΣ - Ψ. Α. ΙΩΑΝΝΙΝΩΝ

ΑΡ. ΣΧΕΔΙΟΥ: 022

ΕΙΔΙΚΕΣ ΚΑΤΑΣΚΕΥΕΣ 1, 2, 3, 4

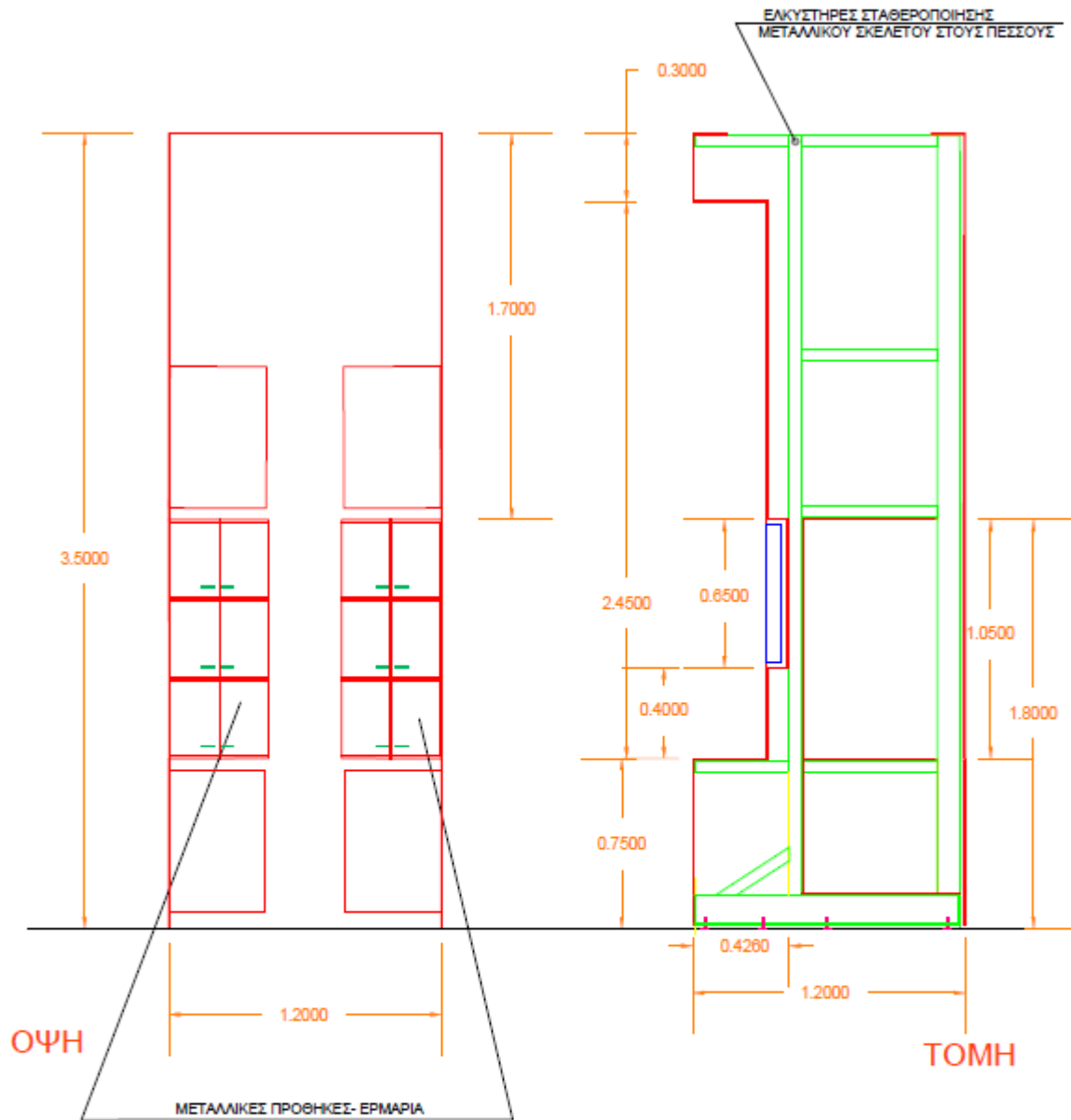

ΥΠΟΜΝΗΜΑ

- ΓΑΛΒΑΝΙΣΜΕΝΗ ΚΟΙΛΩΔΟΚΟΣ
- ΜΕΤΑΛΛΙΚΗ ΕΠΙΦΑΝΕΙΑ
- INOX

ΥΠΟΥΡΓΕΙΟ ΠΑΙΔΕΙΑΣ, ΕΡΕΥΝΑΣ & ΘΡΗΣΚΕΥΜΑΤΩΝ
Γ.Α.Κ. - ΑΡΧΕΙΑ ΝΟΜΟΥ ΙΩΑΝΝΙΝΩΝ
ΙΣΤΟΡΙΚΟ ΑΡΧΕΙΟ - ΜΟΥΣΕΙΟ ΗΠΕΙΡΟΥ

ΕΡΓΟ: ΕΚΘΕΣΗ ΙΣΤΟΡΙΚΟΥ ΑΡΧΕΙΟΥ - ΜΟΥΣΕΙΟΥ ΗΠΕΙΡΟΥ

ΙΣΤΟΡΙΚΟ ΑΡΧΕΙΟ - ΜΟΥΣΕΙΟ ΗΠΕΙΡΟΥ
ΜΟΥΣΕΙΟΓΡΑΦΙΚΗ ΜΕΛΕΤΗ
ΤΕΥΧΟΣ ΠΡΟΘΗΚΩΝ

ΤΥΤΛΟΣ ΣΧΕΔΙΟΥ
ΟΨΗ & ΤΟΜΗ
ΕΙΔΙΚΗΣ ΚΑΤΑΣΚΕΥΗΣ

ΓΕΝΙΚΟΣ ΣΥΝΤΟΝΙΣΜΟΣ:
ΠΑΠΑΔΟΠΟΥΛΟΥ ΜΑΡΙΑ
ΑΡΧΙΤΕΚΤΟΝΟΣ, ΔΙΕΥΘΥΝΤΡΙΑ Γ.Α.Κ. - ΙΣΤΟΡΙΚΟ ΑΡΧΕΙΟ - ΜΟΥΣΕΙΟ ΗΠΕΙΡΟΥ
ΜΕΛΕΤΗΤΗΣ: ΣΠΗΡΙΟΣ ΤΣΑΚΟΥΜΗΣ
ΑΡΧΙΤΕΚΤΟΝΑΣ - ΕΦ. Α. ΙΩΑΝΝΙΝΩΝ

ΗΜΕΡΟΜΗΝΙΑ:
ΙΑΝΟΥΑΡΙΟΣ 2024

ΑΡ. ΣΧΕΔΙΟΥ: 023

ΚΑΤΑΣΚΕΥΕΣ ΕΠΟΠΤΙΚΟΥ ΥΛΙΚΟΥ

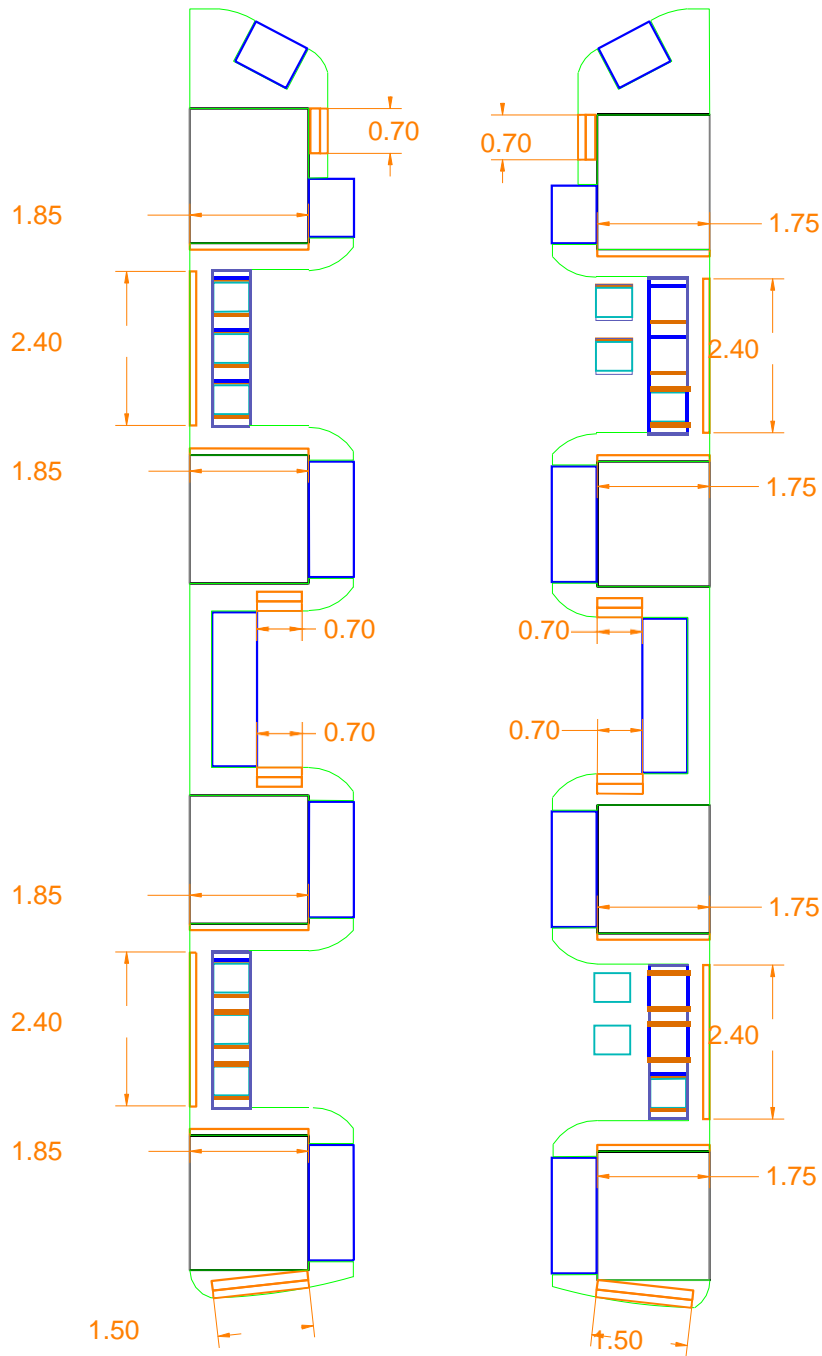

ΚΑΤΟΨΗ

ΥΠΟΥΡΓΕΙΟ ΠΑΙΔΕΙΑΣ, ΕΡΕΥΝΑΣ & ΘΡΗΣΚΕΥΜΑΤΩΝ
 Γ.Α.Κ. - ΑΡΧΕΙΑ ΝΟΜΟΥ ΙΩΑΝΝΙΝΩΝ
 ΙΣΤΟΡΙΚΟ ΑΡΧΕΙΟ - ΜΟΥΣΕΙΟ ΗΠΕΙΡΟΥ

ΕΡΓΟ: ΕΚΘΕΣΗ ΙΣΤΟΡΙΚΟΥ ΑΡΧΕΙΟΥ - ΜΟΥΣΕΙΟΥ ΗΠΕΙΡΟΥ

ΙΣΤΟΡΙΚΟ ΑΡΧΕΙΟ - ΜΟΥΣΕΙΟ ΗΠΕΙΡΟΥ
 ΜΟΥΣΕΙΟΓΡΑΦΙΚΗ ΜΕΛΕΤΗ ΤΕΥΧΟΣ
 ΠΡΟΘΗΚΩΝ

ΤΙΤΛΟΣ ΣΧΕΔΙΟΥ
 ΚΑΤΟΤΗ
 ΚΑΤΑΣΚΕΥΩΝ Ε404ΤΙΚΟΥ

ΓΕΝΙΚΟΣ ΣΥΝΤΟΝΙΣΜΟΣ:
 444ΑΑ04ΟΥΚΟΥ ΜΑΡΘΑ
 ΑΡΧΕΙΟΝΟΜΟΣ, ΔΙΕΥΘΥΝΤΡΙΑ Γ.Α.Κ.- ΙΣΤΟΡΙΚΟ ΑΡΧΕΙΟ- ΜΟΥΣΕΙΟ ΗΠΕΙΡΟΥ



ΗΜΕΡΟΜΗΝΙΑ:
 ΙΑΝΟΥΑΡΙΟΣ 2016

ΜΕΛΕΤΗΤΗΣ: ΧΡΗΣΤΟΣ ΤΖΑΚΟΥΜΗΣ
 ΑΡΧΙΤΕΚΤΟΝΑΣ - ΕΘ. Α. ΙΩΑΝΝΙΝΩΝ

ΑΡ. ΣΧΕΔΙΟΥ: **024**

ΚΑΤΑΣΚΕΥΕΣ ΕΠΟΠΤΙΚΟΥ ΥΛΙΚΟΥ 1, 5, 6, 15, 16, 20

ΥΠΟΜΝΗΜΑ

 DIMMABLE LED LIGHT TUBE
 ΡΥΘΜΙΖΟΜΕΝΗΣ ΔΕΣΜΗΣ ΚΑΙ ΓΩΝΙΑΣ

Μεταλλική κατασκευή
 Αλουμινίου

Ανοιγόμενες μεταλλικές πλάγιες όψεις πρόσβασης στον χώρο φωτισμού
 Χώρος Φωτισμού
 Φωτιστικά LED

PLEXIGLAS ΥΠΟΛΕΥΚΟ

ΚΑΤΟΨΗ

Γρύλες στην άνω μεταλλική επιφάνεια για εξαερισμό του χώρου

DIMMABLE LED LIGHT TUBE

Σταθερή επιφάνεια τοποθέτησης εποπτικού
 PLEXIGLAS ΥΠΟΛΕΥΚΟ

Γρύλες στην βάση της πίσω μεταλλικής επιφάνειας για εξαερισμό του χώρου

0.1000

Αγκύρωση στον σκελετό των βάθρων

ΟΨΗ

ΥΠΟΜΝΗΜΑ

ΜΕΤΑΛΛΙΚΗ ΕΠΙΦΑΝΕΙΑ

PLEXIGLAS ΥΠΟΛΕΥΚΟ

ZF MDF

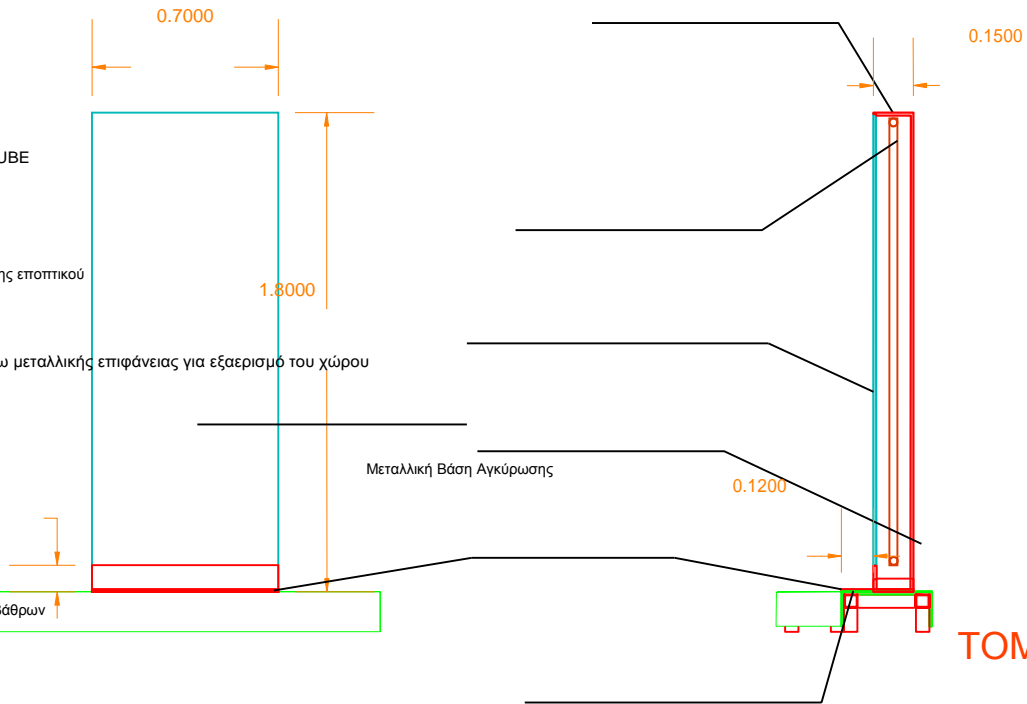
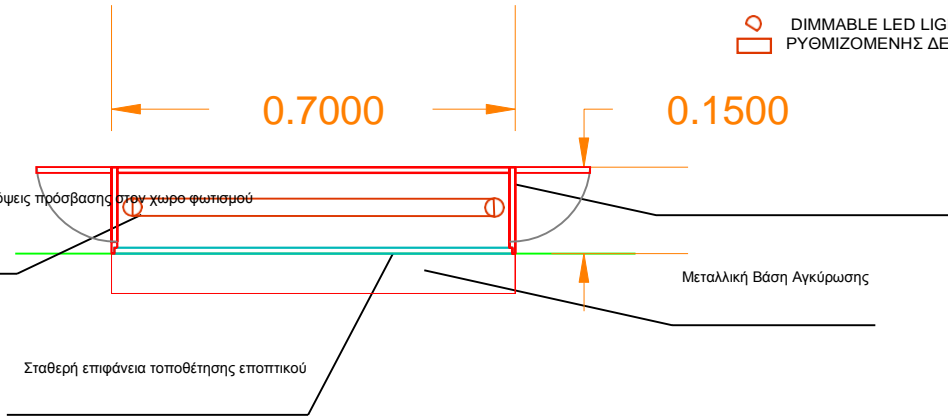

ΤΟΜΗ

ΥΠΟΥΡΓΕΙΟ ΠΑΙΔΕΙΑΣ, ΕΡΕΥΝΑΣ & ΘΡΗΣΚΕΥΜΑΤΩΝ
 Γ.Α.Κ. - ΑΡΧΕΙΑ ΝΟΜΟΥ ΙΩΑΝΝΙΝΩΝ
 ΙΣΤΟΡΙΚΟ ΑΡΧΕΙΟ - ΜΟΥΣΕΙΟ ΗΠΕΙΡΟΥ

ΕΡΓΟ: ΕΚΘΕΣΗ ΙΣΤΟΡΙΚΟΥ ΑΡΧΕΙΟΥ - ΜΟΥΣΕΙΟΥ ΗΠΕΙΡΟΥ

ΙΣΤΟΡΙΚΟ ΑΡΧΕΙΟ - ΜΟΥΣΕΙΟ ΗΠΕΙΡΟΥ
 ΜΟΥΣΕΙΟΓΡΑΦΙΚΗ ΜΕΛΕΤΗ ΤΕΥΧΟΣ
 ΠΡΟΘΗΚΩΝ

ΤΙΤΛΟΣ ΣΧΕΔΙΟΥ
 ΚΑΤΟΤΗ ΟΤΗ ΤΟΜΗ
 ΚΑΤΑΣΚΕΥΩΝ Ε404ΤΙΚΟΥ

ΓΕΝΙΚΟΣ ΣΥΝΤΟΝΙΣΜΟΣ:
 444ΑΑ04ΟΥΚΟΥ ΜΑΡΘΑ
 ΑΡΧΕΙΟΝΟΜΟΣ, ΔΙΕΥΘΥΝΤΡΙΑ Γ.Α.Κ.- ΙΣΤΟΡΙΚΟ ΑΡΧΕΙΟ- ΜΟΥΣΕΙΟ ΗΠΕΙΡΟΥ



ΗΜΕΡΟΜΗΝΙΑ:
 ΙΑΝΟΥΑΡΙΟΣ 2016

ΜΕΛΕΤΗΤΗΣ: ΧΡΗΣΤΟΣ ΤΖΑΚΟΥΜΗΣ
 ΑΡΧΙΤΕΚΤΟΝΑΣ - ΕΘ. Α. ΙΩΑΝΝΙΝΩΝ

ΑΡ. ΣΧΕΔΙΟΥ: 025

ΚΑΤΑΣΚΕΥΕΣ ΕΠΟΠΤΙΚΟΥ ΥΛΙΚΟΥ 10, 11

ΥΠΟΜΝΗΜΑ

 DIMMABLE LED LIGHT TUBE
 ΡΥΘΜΙΖΟΜΕΝΗΣ ΔΕΣΜΗΣ ΚΑΙ ΓΩΝΙΑΣ

Μεταλλική κατασκευή Αλουμινίου

1.5000

Ανοιγόμενες μεταλλικές πλάγιες όψεις πρόσβασης στον χώρο φωτισμού
 Χώρος Φωτισμού Φωτιστικά LED

0.1500

Μεταλλική Βάση Αγκύρωσης

Σταθερή επιφάνεια τοποθέτησης εποπτικού PLEXIGLAS ΥΠΟΛΕΥΚΟ

ΚΑΤΟΨΗ

Γρύλες στην άνω μεταλλική επιφάνεια για εξαερισμό του χώρου

DIMMABLE LED LIGHT TUBE

Σταθερή επιφάνεια τοποθέτησης εποπτικού PLEXIGLAS ΥΠΟΛΕΥΚΟ

1.8000

Γρύλες στην βάση της πίσω μεταλλικής επιφάνειας για εξαερισμό του χώρου

0.1000

Μεταλλική Βάση Αγκύρωσης

Αγκύρωση στον σκελετό των βάθρων

1.5000

0.1200

0.1500

ΟΨΗ

ΥΠΟΜΝΗΜΑ

ΜΕΤΑΛΛΙΚΗ ΕΠΙΦΑΝΕΙΑ

PLEXIGLAS ΥΠΟΛΕΥΚΟ

ZF MDF

ΥΠΟΥΡΓΕΙΟ ΠΑΙΔΕΙΑΣ, ΕΡΕΥΝΑΣ & ΘΡΗΣΚΕΥΜΑΤΩΝ
 Γ.Α.Κ. - ΑΡΧΕΙΑ ΝΟΜΟΥ ΙΩΑΝΝΙΝΩΝ
 ΙΣΤΟΡΙΚΟ ΑΡΧΕΙΟ - ΜΟΥΣΕΙΟ ΗΠΕΙΡΟΥ

ΕΡΓΟ: ΕΚΘΕΣΗ ΙΣΤΟΡΙΚΟΥ ΑΡΧΕΙΟΥ - ΜΟΥΣΕΙΟΥ ΗΠΕΙΡΟΥ

ΙΣΤΟΡΙΚΟ ΑΡΧΕΙΟ - ΜΟΥΣΕΙΟ ΗΠΕΙΡΟΥ
 ΜΟΥΣΕΙΟΓΡΑΦΙΚΗ ΜΕΛΕΤΗ ΤΕΥΧΟΣ
 ΠΡΟΘΗΚΩΝ

ΤΙΤΛΟΣ ΣΧΕΔΙΟΥ
 ΚΑΤΟΤΗ ΟΤΗ ΤΟΜΗ
 ΚΑΤΑΣΚΕΥΩΝ Ε404ΤΙΚΟΥ

ΓΕΝΙΚΟΣ ΣΥΝΤΟΝΙΣΜΟΣ:
 444ΑΑ04ΟΥΚΟΥ ΜΑΡΘΑ
 ΑΡΧΕΙΟΝΟΜΟΣ, ΔΙΕΥΘΥΝΤΡΙΑ Γ.Α.Κ.- ΙΣΤΟΡΙΚΟ ΑΡΧΕΙΟ- ΜΟΥΣΕΙΟ ΗΠΕΙΡΟΥ



ΗΜΕΡΟΜΗΝΙΑ:
 ΙΑΝΟΥΑΡΙΟΣ 2016

ΜΕΛΕΤΗΤΗΣ: ΧΡΗΣΤΟΣ ΤΖΑΚΟΥΜΗΣ
 ΑΡΧΙΤΕΚΤΟΝΑΣ - ΕΘ. Α. ΙΩΑΝΝΙΝΩΝ

ΑΡ. ΣΧΕΔΙΟΥ: 026

ΚΑΤΑΣΚΕΥΕΣ ΕΠΟΠΤΙΚΟΥ ΥΛΙΚΟΥ 3, 8, 13, 18

ΥΠΟΜΝΗΜΑ

-  DIMMABLE LED LIGHT TUBE
-  ΡΥΘΜΙΖΟΜΕΝΗΣ ΔΕΣΜΗΣ ΚΑΙ ΓΩΝΙΑΣ

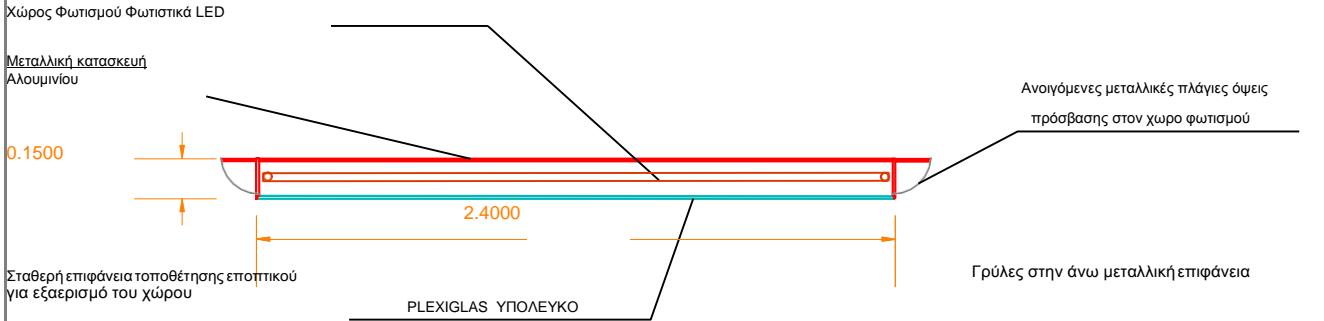

ΚΑΤΟΨΗ

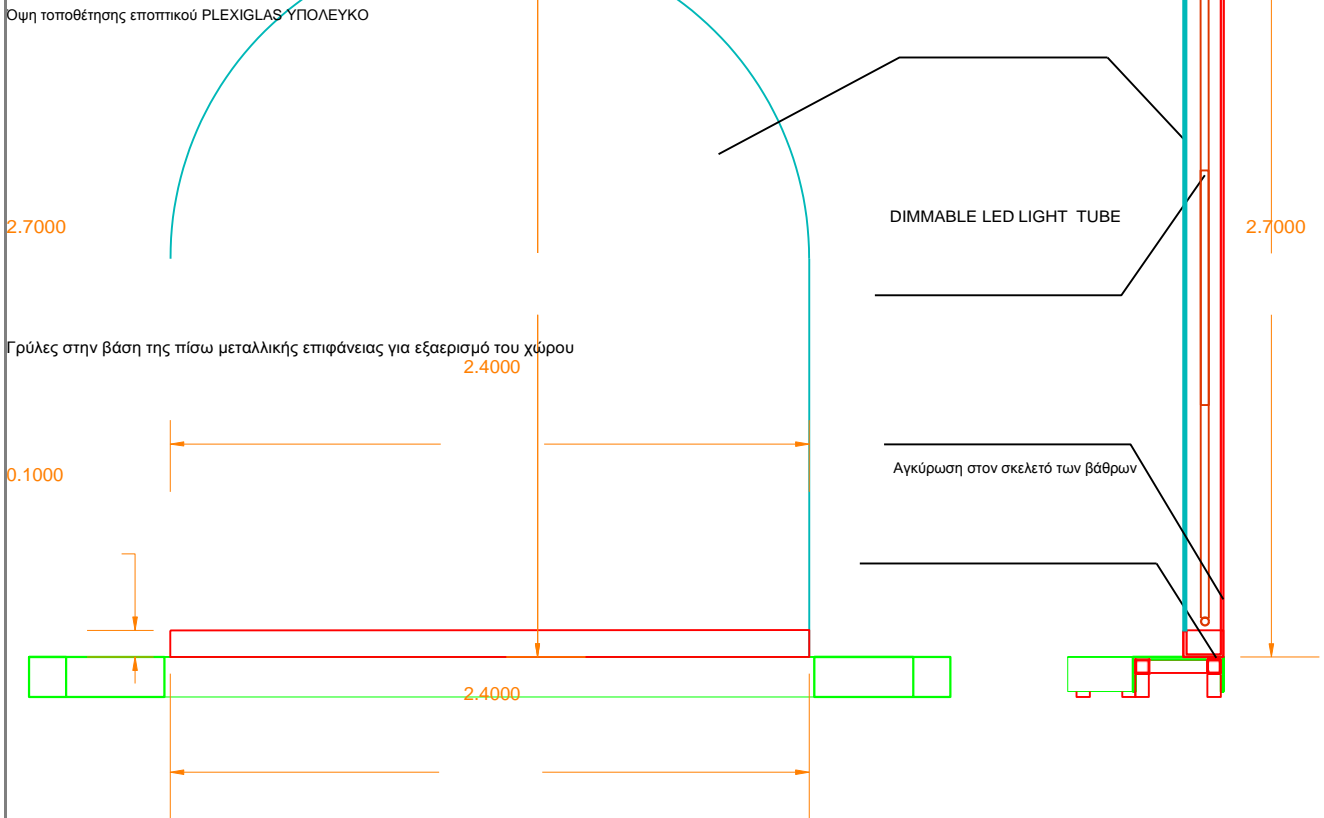

ΟΨΗ

ΥΠΟΜΝΗΜΑ

- ΜΕΤΑΛΛΙΚΗ ΕΠΙΦΑΝΕΙΑ 
- PLEXIGLAS ΥΠΟΛΕΥΚΟ 
- ZF MDF 

ΥΠΟΥΡΓΕΙΟ ΠΑΙΔΕΙΑΣ, ΕΡΕΥΝΑΣ & ΘΡΗΣΚΕΥΜΑΤΩΝ
 Γ.Α.Κ. - ΑΡΧΕΙΑ ΝΟΜΟΥ ΙΩΑΝΝΙΝΩΝ
 ΙΣΤΟΡΙΚΟ ΑΡΧΕΙΟ - ΜΟΥΣΕΙΟ ΗΠΕΙΡΟΥ

ΕΡΓΟ: ΕΚΘΕΣΗ ΙΣΤΟΡΙΚΟΥ ΑΡΧΕΙΟΥ - ΜΟΥΣΕΙΟΥ ΗΠΕΙΡΟΥ

ΙΣΤΟΡΙΚΟ ΑΡΧΕΙΟ - ΜΟΥΣΕΙΟ ΗΠΕΙΡΟΥ
 ΜΟΥΣΕΙΟΓΡΑΦΙΚΗ ΜΕΛΕΤΗ ΤΕΥΧΟΣ
 ΠΡΟΘΗΚΩΝ

ΤΙΤΛΟΣ ΣΧΕΔΙΟΥ
 ΚΑΤΟΤΗ ΟΤΗ ΤΟΜΗ
 ΚΑΤΑΣΚΕΥΩΝ Ε404ΤΙΚΟΥ

ΓΕΝΙΚΟΣ ΣΥΝΤΟΝΙΣΜΟΣ:
 444ΑΑ04ΟΥΚΟΥ ΜΑΡΘΑ
 ΑΡΧΕΙΟΝΟΜΟΣ, ΔΙΕΥΘΥΝΤΡΙΑ Γ.Α.Κ.- ΙΣΤΟΡΙΚΟ ΑΡΧΕΙΟ- ΜΟΥΣΕΙΟ ΗΠΕΙΡΟΥ

ΗΜΕΡΟΜΗΝΙΑ:
 ΙΑΝΟΥΑΡΙΟΣ 2016

ΜΕΛΕΤΗΤΗΣ: ΧΡΗΣΤΟΣ ΤΖΑΚΟΥΜΗΣ
 ΑΡΧΙΤΕΚΤΟΝΑΣ - ΕΘ. Α. ΙΩΑΝΝΙΝΩΝ

ΑΡ. ΣΧΕΔΙΟΥ: **027**

ΚΑΤΑΣΚΕΥΕΣ ΕΠΟΠΤΙΚΟΥ ΥΛΙΚΟΥ 2, 4, 7, 9, 12, 14, 17, 19

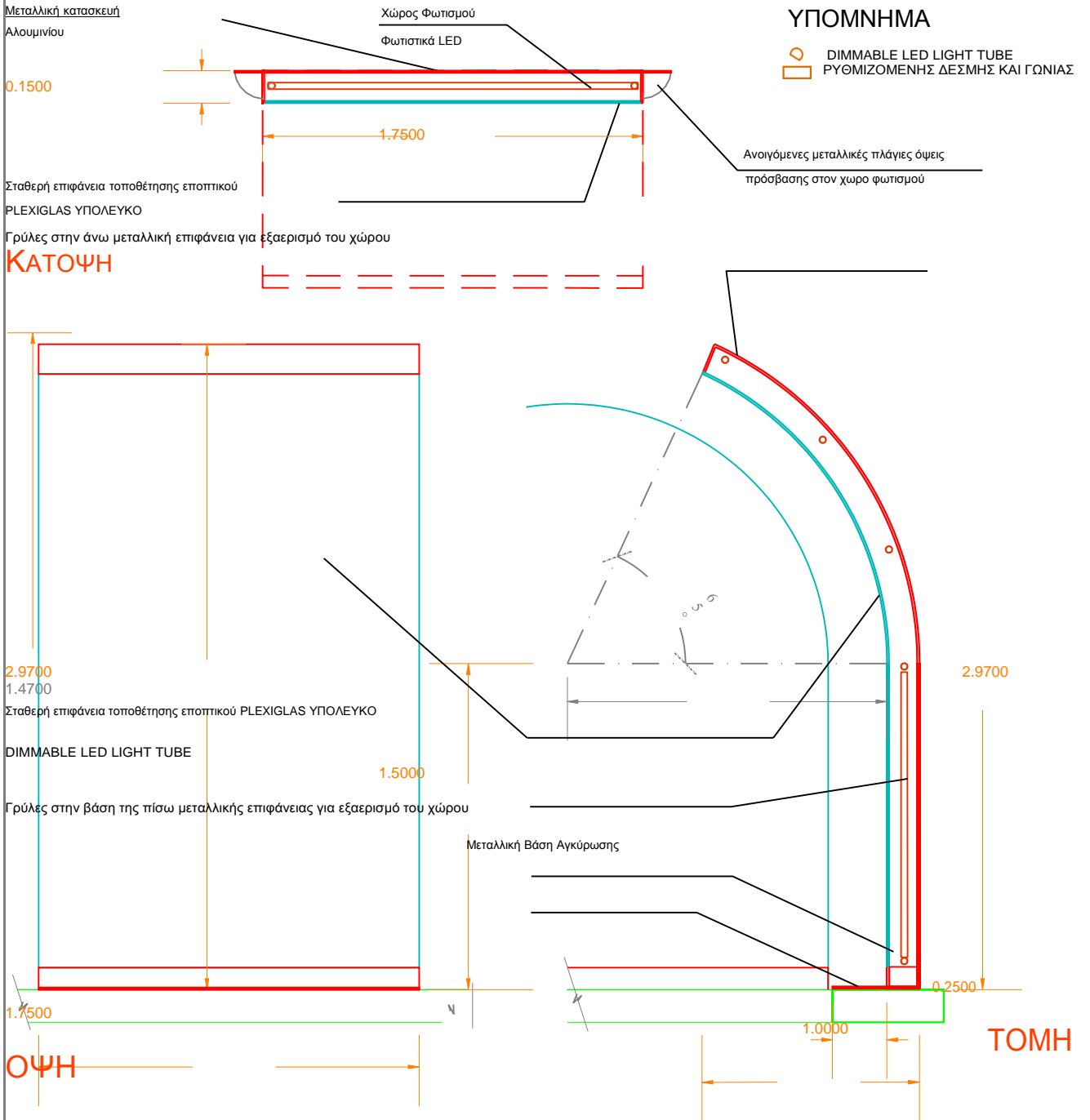

ΥΠΟΜΝΗΜΑ

ΜΕΤΑΛΛΙΚΗ ΕΠΙΦΑΝΕΙΑ

PLEXIGLAS ΥΠΟΛΕΥΚΟ

ZF MDF

ΥΠΟΥΡΓΕΙΟ ΠΑΙΔΕΙΑΣ, ΕΡΕΥΝΑΣ & ΘΡΗΣΚΕΥΜΑΤΩΝ
 Γ.Α.Κ. - ΑΡΧΕΙΑ ΝΟΜΟΥ ΙΩΑΝΝΙΝΩΝ
 ΙΣΤΟΡΙΚΟ ΑΡΧΕΙΟ - ΜΟΥΣΕΙΟ ΗΠΕΙΡΟΥ

ΕΡΓΟ: ΕΚΘΕΣΗ ΙΣΤΟΡΙΚΟΥ ΑΡΧΕΙΟΥ - ΜΟΥΣΕΙΟΥ ΗΠΕΙΡΟΥ

ΙΣΤΟΡΙΚΟ ΑΡΧΕΙΟ - ΜΟΥΣΕΙΟ ΗΠΕΙΡΟΥ
 ΜΟΥΣΕΙΟΓΡΑΦΙΚΗ ΜΕΛΕΤΗ ΤΕΥΧΟΣ
 ΠΡΟΘΗΚΩΝ

ΤΙΤΛΟΣ ΣΧΕΔΙΟΥ
 ΚΑΤΟΤΗ ΟΤΗ ΤΟΜΗ
 ΚΑΤΑΣΚΕΥΩΝ Ε404ΤΙΚΟΥ

ΓΕΝΙΚΟΣ ΣΥΝΤΟΝΙΣΜΟΣ:
 444ΑΑ04ΟΥΚΟΥ ΜΑΡΘΑ
 ΑΡΧΕΙΟΝΟΜΟΣ, ΔΙΕΥΘΥΝΤΡΙΑ Γ.Α.Κ.- ΙΣΤΟΡΙΚΟ ΑΡΧΕΙΟ- ΜΟΥΣΕΙΟ ΗΠΕΙΡΟΥ

ΗΜΕΡΟΜΗΝΙΑ:
 ΙΑΝΟΥΑΡΙΟΣ 2016

ΜΕΛΕΤΗΤΗΣ: ΧΡΗΣΤΟΣ ΤΖΑΚΟΥΜΗΣ
 ΑΡΧΙΤΕΚΤΟΝΑΣ - ΕΘ. Α. ΙΩΑΝΝΙΝΩΝ

ΑΡ. ΣΧΕΔΙΟΥ: 028

4. ΣΧΕΔΙΑ ΚΑΤΑΣΚΕΥΩΝ ΔΙΑΜΟΡΦΩΣΗΣ ΙΣΤΟΡΙΚΟΥ ΑΡΧΕΙΟΥ - ΜΟΥΣΕΙΟ ΗΠΕΙΡΟΥ

ΚΑΤΑΣΚΕΥΕΣ ΔΙΑΜΟΡΦΩΣΗΣ

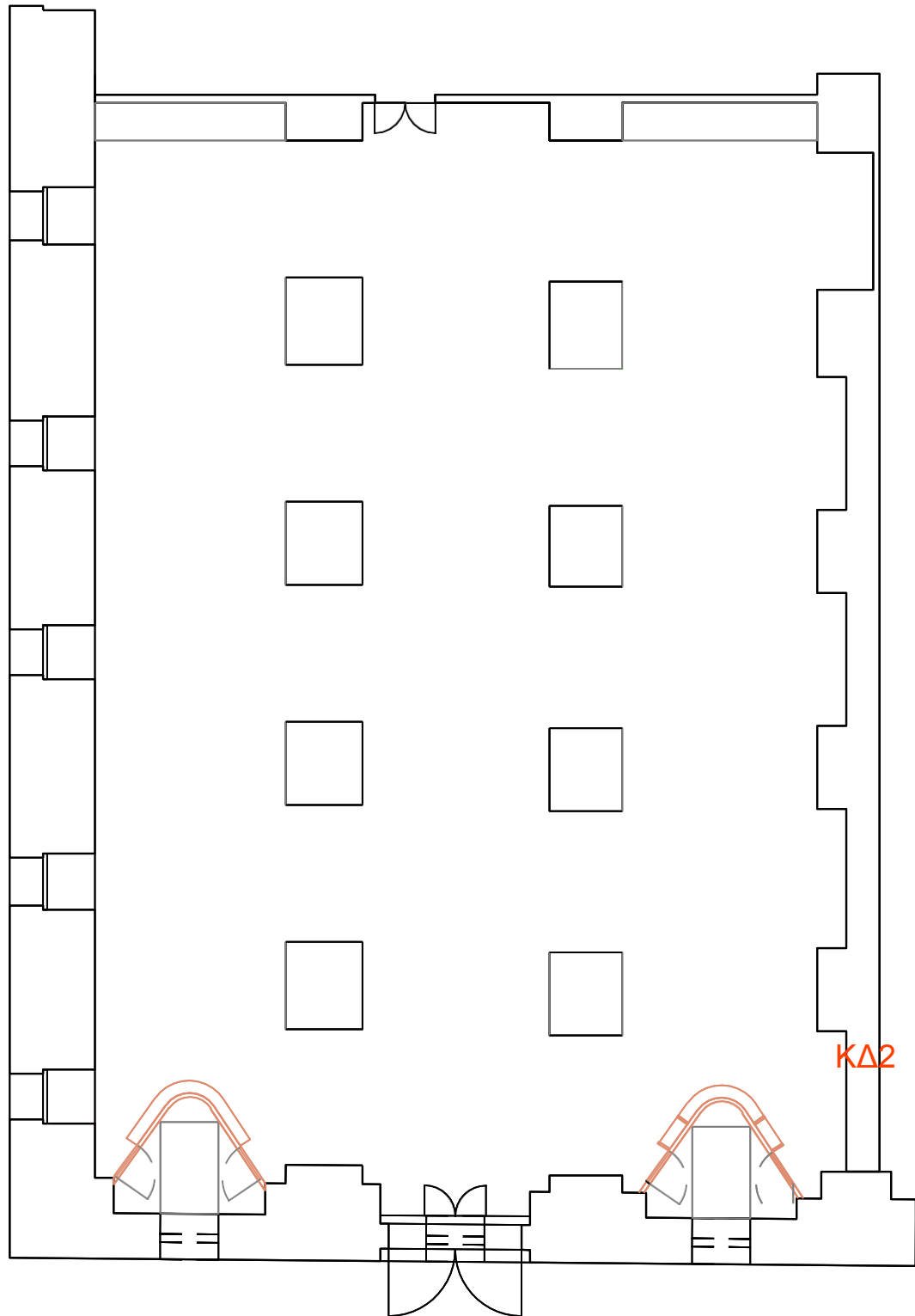

ΚΔ1

ΚΔ2

ΚΑΤΑΣΚΕΥΗ ΔΙΑΜΟΡΦΩΣΗΣ 1

ΣΗΜΕΙΩΣΗ :

Τοίχος ξηράς δόμησης, πάχους 10cm με **Ανδραγαυωγάντο.γ**
σοανίδα 60'12.5 χιλιοστών μονόπλευρα ή αμφίπλευρα όπου
 χρειάζεται σύμφωνα με
 τα σχέδια και ορθοστάτες ανά 60 cm.

Ανοιγόμενες θύρες με κλειδαριά για
 πρόσβαση στο εσωτερικό του χώρου

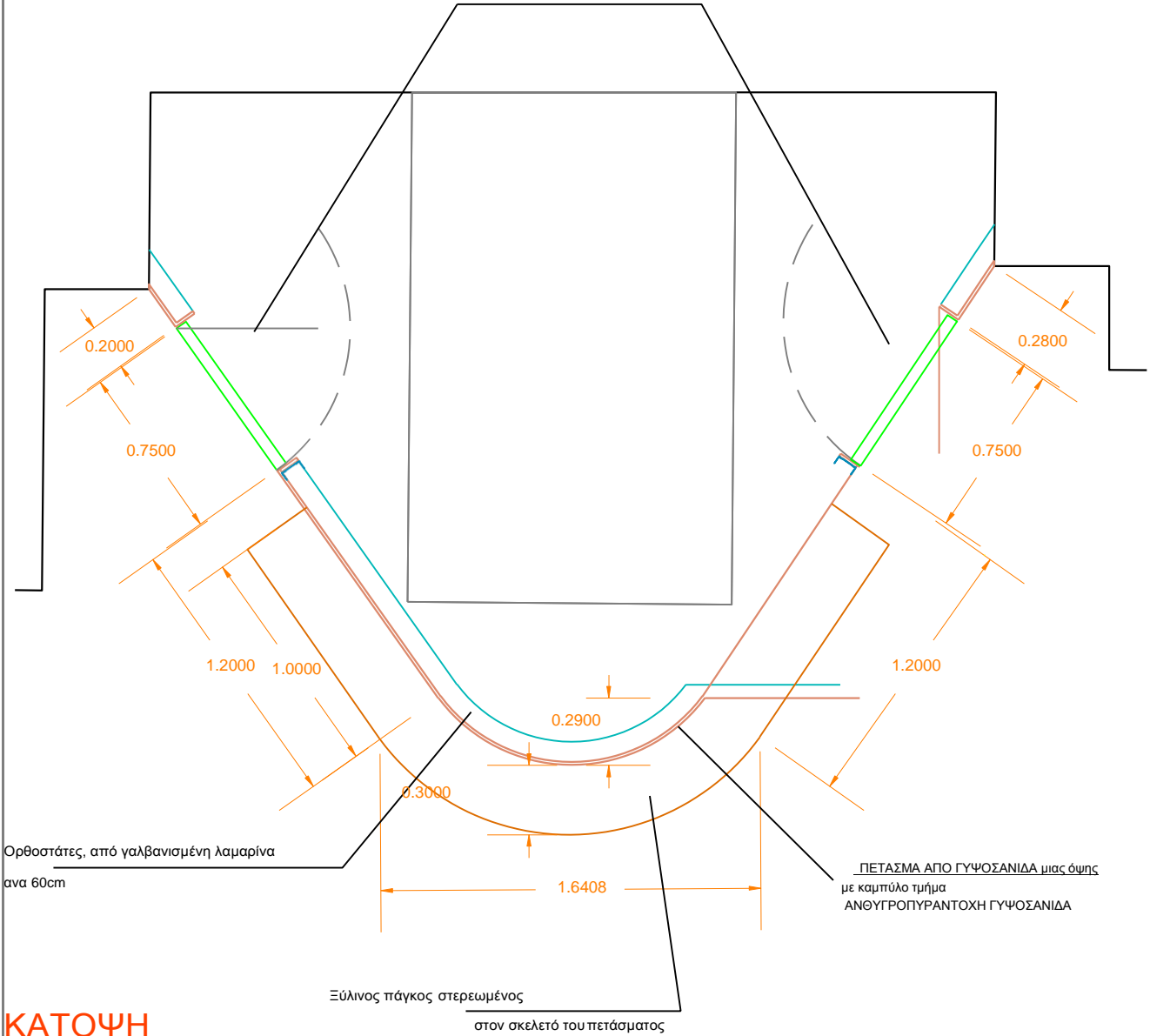

ΚΑΤΟΨΗ

ΥΠΟΜΝΗΜΑ

ZF MDF ΜΕ ΚΑΠΛΑΜΑ ΔΡΥΟΣ

ΑΝΘΥΓΡΟΠΥΡΑΝΤΟΧΗ ΓΥΦΟΣΑΝΙΔΑ ZF MDF



ΥΠΟΥΡΓΕΙΟ ΠΑΙΔΕΙΑΣ, ΕΡΕΥΝΑΣ & ΘΡΗΣΚΕΥΜΑΤΩΝ
 Γ.Α.Κ. - ΑΡΧΕΙΑ ΝΟΜΟΥ ΙΩΑΝΝΙΝΩΝ
 ΙΣΤΟΡΙΚΟ ΑΡΧΕΙΟ - ΜΟΥΣΕΙΟ ΗΠΕΙΡΟΥ

ΕΡΓΟ: ΕΚΘΕΣΗ ΙΣΤΟΡΙΚΟΥ ΑΡΧΕΙΟΥ - ΜΟΥΣΕΙΟΥ ΗΠΕΙΡΟΥ

ΙΣΤΟΡΙΚΟ ΑΡΧΕΙΟ - ΜΟΥΣΕΙΟ ΗΠΕΙΡΟΥ
 ΜΟΥΣΕΙΟΓΡΑΦΙΚΗ ΜΕΛΕΤΗ ΤΕΥΧΟΣ
 ΠΡΟΘΗΚΩΝ

ΤΙΤΛΟΣ ΣΧΕΔΙΟΥ
 ΚΑΤΟΨΗ
 ΚΑΤΑΣΚΕΥΗΣ
 ΔΙΑΜΟΡΦΩΣΗΣ 1

ΓΕΝΙΚΟΣ ΣΥΝΤΟΝΙΣΜΟΣ:
 444ΑΑ040ΥΚΟΥ ΜΑΡΘΑ
 ΑΡΧΕΙΟΝΟΜΟΣ, ΔΙΕΥΘΥΝΤΡΙΑ Γ.Α.Κ.- ΙΣΤΟΡΙΚΟ ΑΡΧΕΙΟ- ΜΟΥΣΕΙΟ ΗΠΕΙΡΟΥ

ΗΜΕΡΟΜΗΝΙΑ:
 ΙΑΝΟΥΑΡΙΟΣ 2016

ΜΕΛΕΤΗΤΗΣ: ΧΡΗΣΤΟΣ ΤΖΑΚΟΥΜΗΣ
 ΑΡΧΙΤΕΚΤΟΝΑΣ - ΕΘ. Α. ΙΩΑΝΝΙΝΩΝ

ΑΡ. ΣΧΕΔΙΟΥ: 029

ΚΑΤΑΣΚΕΥΗ ΔΙΑΜΟΡΦΩΣΗΣ 1

ΣΗΜΕΙΩΣΗ :

Τοίχος ξηράς δόμησης, πάχους 10cm με **Ανδραγαρωάντο.γ**
ουσανίδα 60*12.5 χιλιοστών μονόπλευρα ή αμφίπλευρα όπου
 χρειάζεται σύμφωνα με τα σχέδια και ορθοστάτες ανά 60 cm.

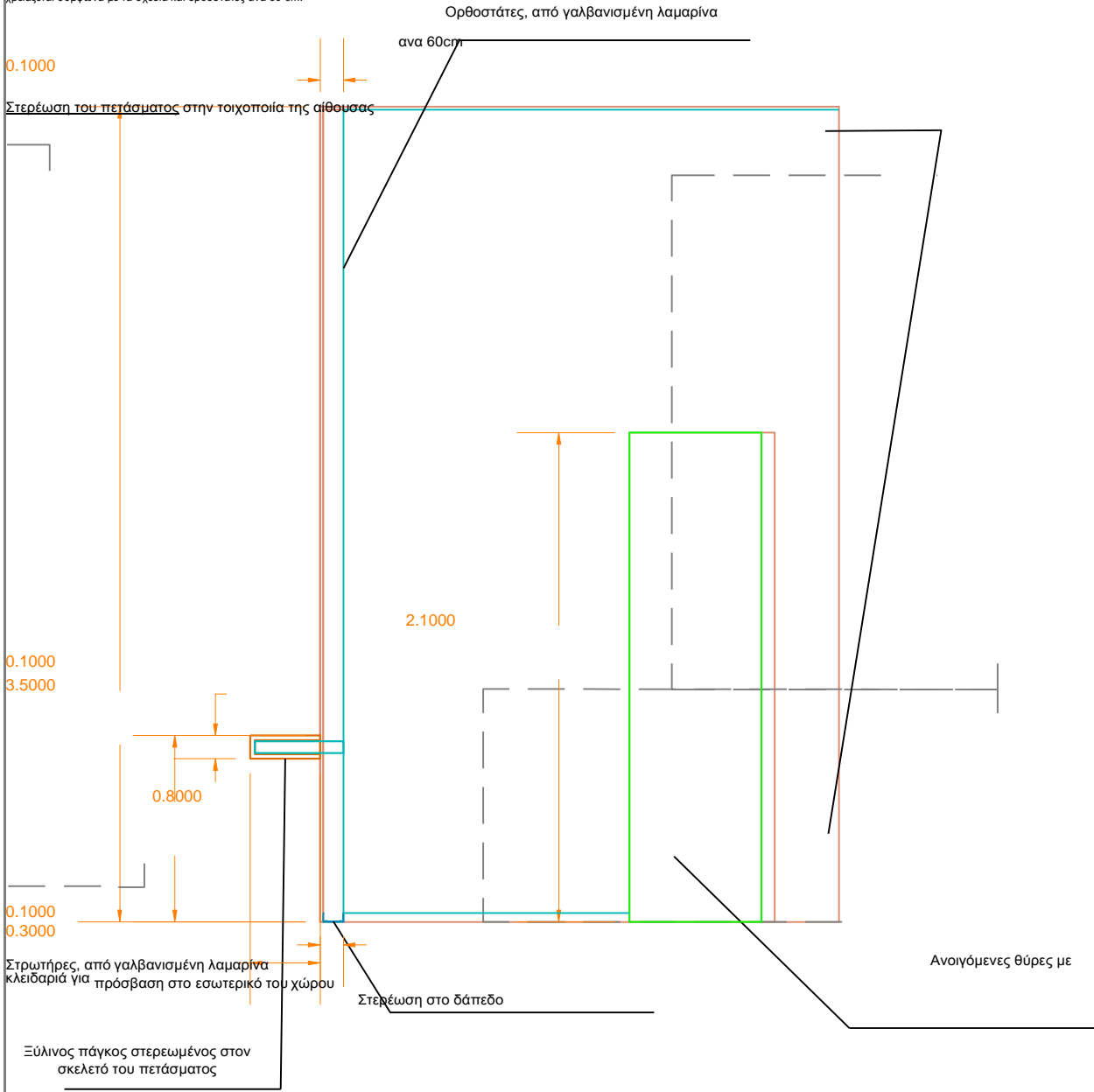

ΤΟΜΗ

ΥΠΟΜΝΗΜΑ

ZF MDF ΜΕ ΚΑΠΛΑΜΑ ΔΡΥΟΣ

ΑΝΘΥΓΡΟΠΥΡΑΝΤΟΧΗ ΓΥΦΟΣΑΝΙΔΑ ZF MDF



ΥΠΟΥΡΓΕΙΟ ΠΑΙΔΕΙΑΣ, ΕΡΕΥΝΑΣ & ΘΡΗΣΚΕΥΜΑΤΩΝ
 Γ.Α.Κ. - ΑΡΧΕΙΑ ΝΟΜΟΥ ΙΩΑΝΝΙΝΩΝ
 ΙΣΤΟΡΙΚΟ ΑΡΧΕΙΟ - ΜΟΥΣΕΙΟ ΗΠΕΙΡΟΥ

ΕΡΓΟ: ΕΚΘΕΣΗ ΙΣΤΟΡΙΚΟΥ ΑΡΧΕΙΟΥ - ΜΟΥΣΕΙΟΥ ΗΠΕΙΡΟΥ

ΙΣΤΟΡΙΚΟ ΑΡΧΕΙΟ - ΜΟΥΣΕΙΟ ΗΠΕΙΡΟΥ
 ΜΟΥΣΕΙΟΓΡΑΦΙΚΗ ΜΕΛΕΤΗ ΤΕΥΧΟΣ
 ΠΡΟΘΗΚΩΝ

ΤΙΤΛΟΣ ΣΧΕΔΙΟΥ
 ΤΟΜΗ
 ΚΑΤΑΣΚΕΥΗΣ
 ΔΙΑΜΟΡΦΩΣΗΣ 1

ΓΕΝΙΚΟΣ ΣΥΝΤΟΝΙΣΜΟΣ:
 444ΑΑ040ΥΚΟΥ ΜΑΡΘΑ
 ΑΡΧΕΙΟΝΟΜΟΣ, ΔΙΕΥΘΥΝΤΡΙΑ Γ.Α.Κ. - ΙΣΤΟΡΙΚΟ ΑΡΧΕΙΟ - ΜΟΥΣΕΙΟ ΗΠΕΙΡΟΥ

ΗΜΕΡΟΜΗΝΙΑ:
 ΙΑΝΟΥΑΡΙΟΣ 2016

ΜΕΛΕΤΗΤΗΣ: ΧΡΗΣΤΟΣ ΤΖΑΚΟΥΜΗΣ
 ΑΡΧΙΤΕΚΤΟΝΑΣ - ΕΘ. Α. ΙΩΑΝΝΙΝΩΝ

ΑΡ. ΣΧΕΔΙΟΥ: **030**

ΚΑΤΑΣΚΕΥΗ ΔΙΑΜΟΡΦΩΣΗΣ 1

ΣΗΜΕΙΩΣΗ :

Τοίχος ξηράς δόμησης, πάχους 10cm με Ανδραγαρωτό. γυψοσανίδα 60*12.5 χιλιοστών μονόπλευρα ή αμφίπλευρα όπου χρειάζεται σύμφωνα με τα σχέδια και ορθοστάτες ανά 60 cm.

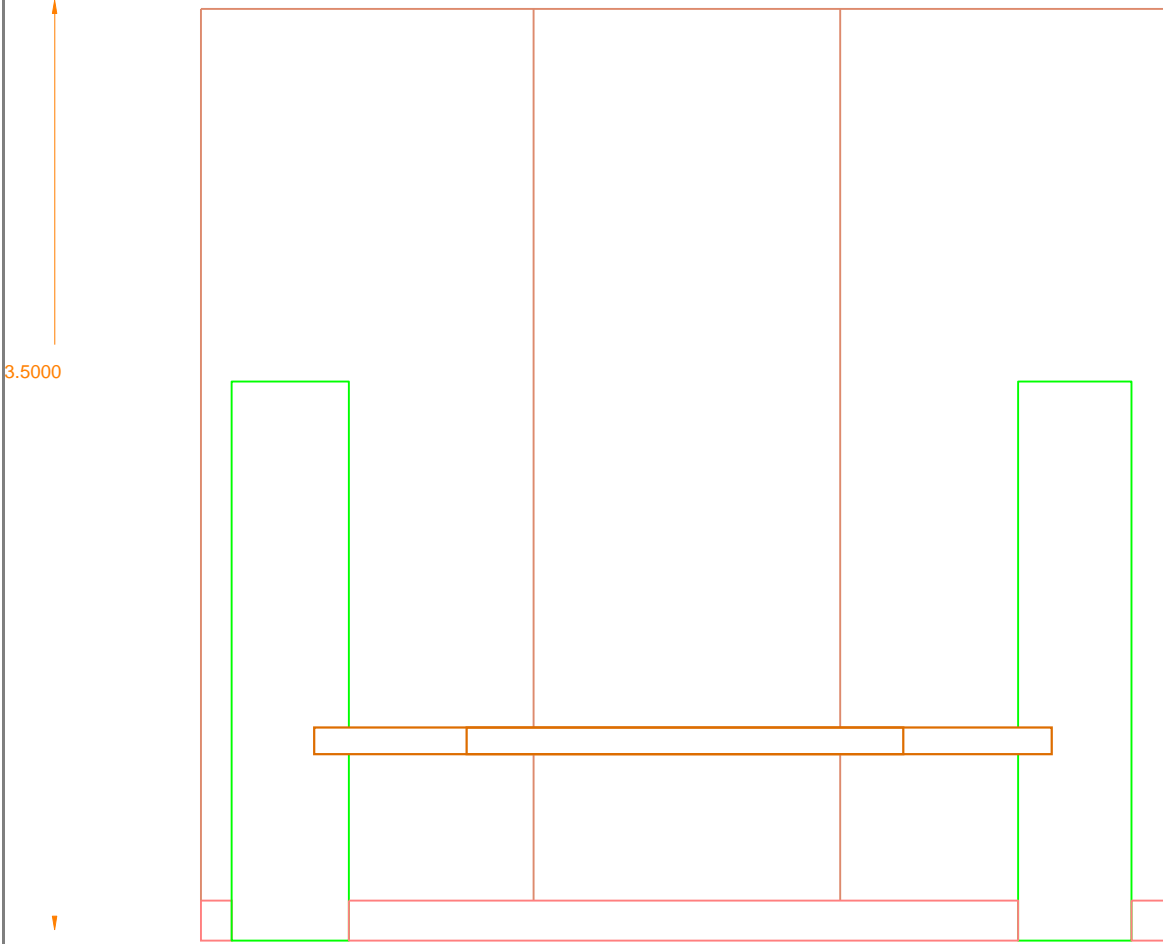

ΟΨΗ

ΥΠΟΜΝΗΜΑ

ZF MDF ΜΕ ΚΑΠΛΑΜΑ ΔΡΥΟΣ

ΑΝΘΥΓΡΟΠΥΡΑΝΤΟΧΗ ΓΥΨΟΣΑΝΙΔΑ ZF MDF



ΥΠΟΥΡΓΕΙΟ ΠΑΙΔΕΙΑΣ, ΕΡΕΥΝΑΣ & ΘΡΗΣΚΕΥΜΑΤΩΝ
Γ.Α.Κ. - ΑΡΧΕΙΑ ΝΟΜΟΥ ΙΩΑΝΝΙΝΩΝ
ΙΣΤΟΡΙΚΟ ΑΡΧΕΙΟ - ΜΟΥΣΕΙΟ ΗΠΕΙΡΟΥ

ΕΡΓΟ: ΕΚΘΕΣΗ ΙΣΤΟΡΙΚΟΥ ΑΡΧΕΙΟΥ - ΜΟΥΣΕΙΟΥ ΗΠΕΙΡΟΥ

ΙΣΤΟΡΙΚΟ ΑΡΧΕΙΟ - ΜΟΥΣΕΙΟ ΗΠΕΙΡΟΥ
ΜΟΥΣΕΙΟΓΡΑΦΙΚΗ ΜΕΛΕΤΗ ΤΕΥΧΟΣ
ΠΡΟΘΗΚΩΝ

ΤΙΤΛΟΣ ΣΧΕΔΙΟΥ
ΟΤΗ
ΚΑΤΑΣΚΕΥΗΣ
ΔΙΑΜΟΡΦΩΣΗΣ 1

ΓΕΝΙΚΟΣ ΣΥΝΤΟΝΙΣΜΟΣ:
444ΑΑ040ΥΚΟΥ ΜΑΡΘΑ
ΑΡΧΕΙΟΝΟΜΟΣ, ΔΙΕΥΘΥΝΤΡΙΑ Γ.Α.Κ.- ΙΣΤΟΡΙΚΟ ΑΡΧΕΙΟ- ΜΟΥΣΕΙΟ ΗΠΕΙΡΟΥ

ΗΜΕΡΟΜΗΝΙΑ:
ΙΑΝΟΥΑΡΙΟΣ 2016

ΜΕΛΕΤΗΤΗΣ: ΧΡΗΣΤΟΣ ΤΖΑΚΟΥΜΗΣ
ΑΡΧΙΤΕΚΤΟΝΑΣ - ΕΘ. Α. ΙΩΑΝΝΙΝΩΝ

ΑΡ. ΣΧΕΔΙΟΥ: 031

ΚΑΤΑΣΚΕΥΗ ΔΙΑΜΟΡΦΩΣΗΣ 2

ΣΗΜΕΙΩΣΗ :

Τοίχος ξηράς δόμησης, πάχους 10cm με
Αν&υαρωιαάντο.υ αυ:οοανίδα 60'12.5 χιλιστών
 μονόπλευρα ή αμφίπλευρα όπου χρειάζεται σύμφωνα με
 τα σχέδια και ορθοστάτες ανά 60 cm.

Ανοιγόμενες θύρες με κλειδαριά για
 πρόσβαση στο εσωτερικό του χώρου

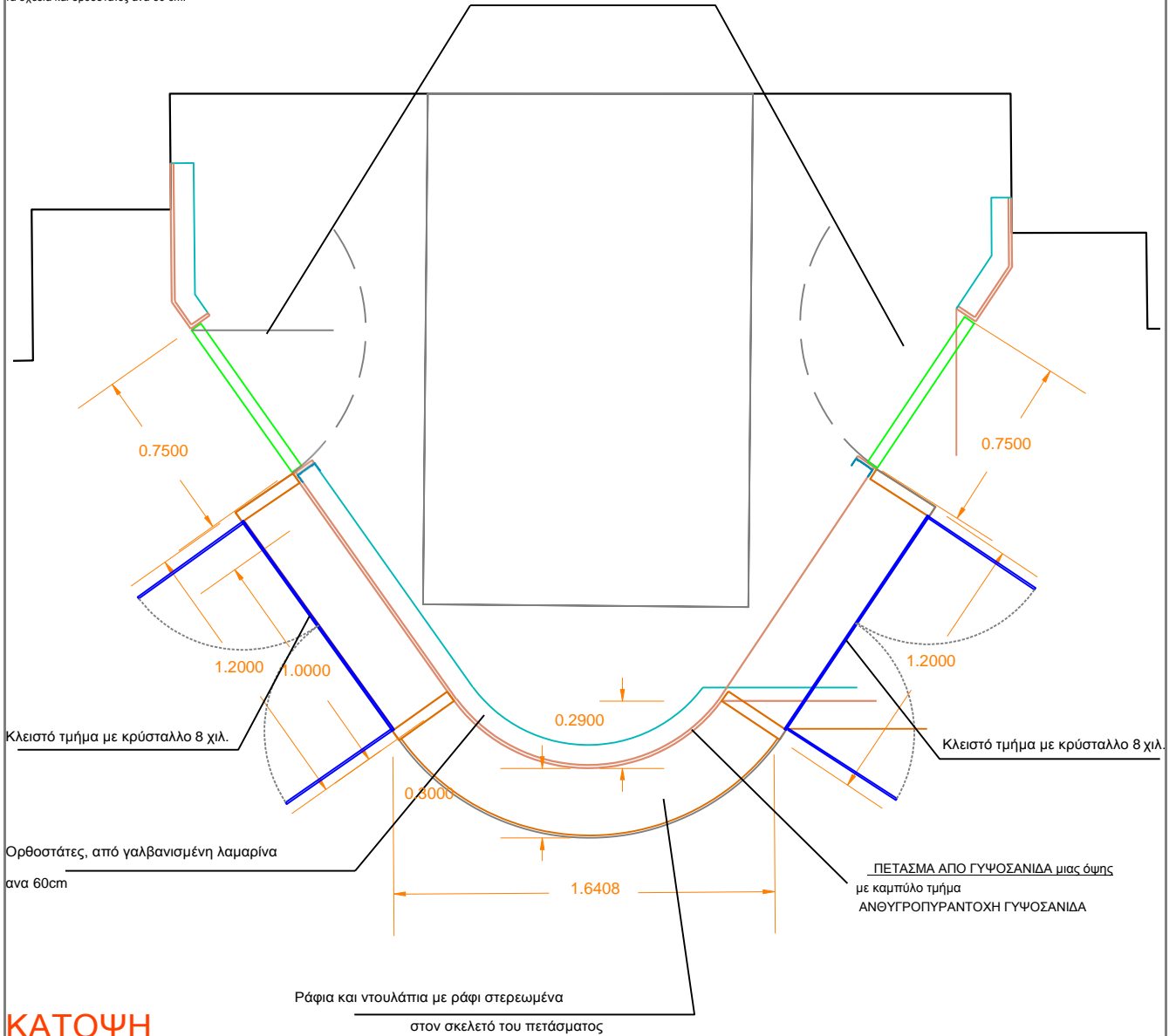

ΚΑΤΟΨΗ

ΥΠΟΜΝΗΜΑ

ZF MDF ΜΕ ΚΑΠΛΑΜΑ ΔΡΥΟΣ

ΑΝΘΥΓΡΟΠΥΡΑΝΤΟΧΗ ΓΥΦΟΣΑΝΙΔΑ ZF MDF



ΥΠΟΥΡΓΕΙΟ ΠΑΙΔΕΙΑΣ, ΕΡΕΥΝΑΣ & ΘΡΗΣΚΕΥΜΑΤΩΝ
 Γ.Α.Κ. - ΑΡΧΕΙΑ ΝΟΜΟΥ ΙΩΑΝΝΙΝΩΝ
 ΙΣΤΟΡΙΚΟ ΑΡΧΕΙΟ - ΜΟΥΣΕΙΟ ΗΠΕΙΡΟΥ

ΕΡΓΟ: ΕΚΘΕΣΗ ΙΣΤΟΡΙΚΟΥ ΑΡΧΕΙΟΥ - ΜΟΥΣΕΙΟΥ ΗΠΕΙΡΟΥ

ΙΣΤΟΡΙΚΟ ΑΡΧΕΙΟ - ΜΟΥΣΕΙΟ ΗΠΕΙΡΟΥ
 ΜΟΥΣΕΙΟΓΡΑΦΙΚΗ ΜΕΛΕΤΗ ΤΕΥΧΟΣ
 ΠΡΟΘΗΚΩΝ

ΤΙΤΛΟΣ ΣΧΕΔΙΟΥ
 ΚΑΤΟΨΗ
 ΚΑΤΑΣΚΕΥΗΣ
 ΔΙΑΜΟΡΦΩΣΗΣ 2

ΓΕΝΙΚΟΣ ΣΥΝΤΟΝΙΣΜΟΣ:
 444ΑΑ040ΥΚΟΥ ΜΑΡΘΑ
 ΑΡΧΕΙΟΝΟΜΟΣ, ΔΙΕΥΘΥΝΤΡΙΑ Γ.Α.Κ.- ΙΣΤΟΡΙΚΟ ΑΡΧΕΙΟ- ΜΟΥΣΕΙΟ ΗΠΕΙΡΟΥ

ΗΜΕΡΟΜΗΝΙΑ:
 ΙΑΝΟΥΑΡΙΟΣ 2016

ΜΕΛΕΤΗΤΗΣ: ΧΡΗΣΤΟΣ ΤΖΑΚΟΥΜΗΣ
 ΑΡΧΙΤΕΚΤΟΝΑΣ - ΕΘ. Α. ΙΩΑΝΝΙΝΩΝ

ΑΡ. ΣΧΕΔΙΟΥ: **032**

ΚΑΤΑΣΚΕΥΗ ΔΙΑΜΟΡΦΩΣΗΣ 2

ΣΗΜΕΙΩΣΗ :

Τοίχος ξηράς δόμησης, πάχους 10cm με
Αν&υαρωυάγντο.γ αυ;οοανίδα 60*12.5 χλιοστών
 μονόπλευρα ή αμφίπλευρα όπου χρειάζεται σύμφωνα με
 τα σχέδια και ορθοστάτες ανά 60 cm.
 ανα 60cm

Στερέωση του πετάσματος στην
 τοιχοποιία της αίθουσας

Ορθοστάτες, από γαλβανισμένη λαμαρίνα

Στρωτήρες, από γαλβανισμένη λαμαρίνα

Στερέωση στο δάπεδο

Ράφια και ντουλάπια με ράφι στερεωμένα στον σκελετό του πετάσματος

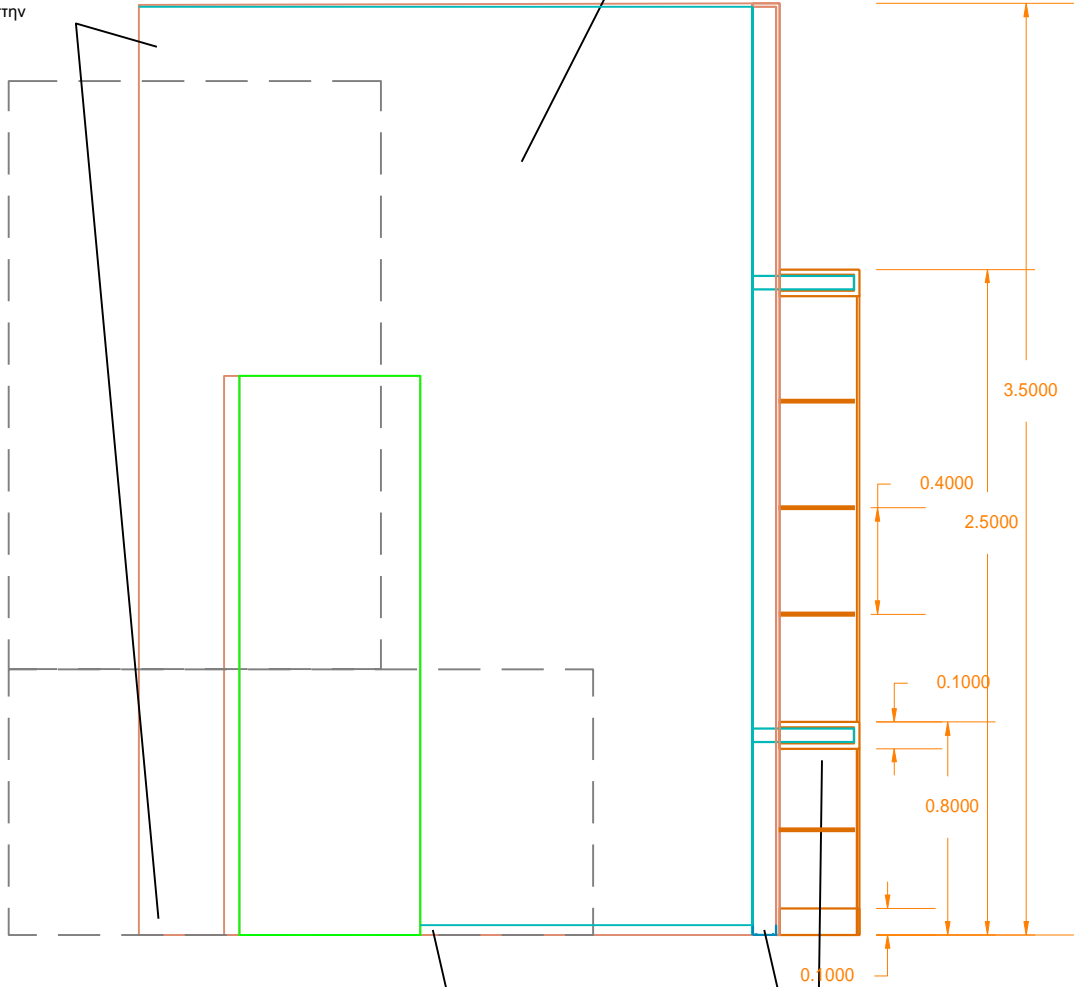

ΤΟΜΗ

ΥΠΟΥΡΓΕΙΟ ΠΑΙΔΕΙΑΣ, ΕΡΕΥΝΑΣ & ΘΡΗΣΚΕΥΜΑΤΩΝ
 Γ.Α.Κ. - ΑΡΧΕΙΑ ΝΟΜΟΥ ΙΩΑΝΝΙΝΩΝ
 ΙΣΤΟΡΙΚΟ ΑΡΧΕΙΟ - ΜΟΥΣΕΙΟ ΗΠΕΙΡΟΥ

ΕΡΓΟ: ΕΚΘΕΣΗ ΙΣΤΟΡΙΚΟΥ ΑΡΧΕΙΟΥ - ΜΟΥΣΕΙΟΥ ΗΠΕΙΡΟΥ

ΙΣΤΟΡΙΚΟ ΑΡΧΕΙΟ - ΜΟΥΣΕΙΟ ΗΠΕΙΡΟΥ
 ΜΟΥΣΕΙΟΓΡΑΦΙΚΗ ΜΕΛΕΤΗ ΤΕΥΧΟΣ
 ΠΡΟΘΗΚΩΝ

ΤΙΤΛΟΣ ΣΧΕΔΙΟΥ
 ΤΟΜΗ
 ΚΑΤΑΣΚΕΥΗΣ
 ΔΙΑΜΟΡΦΩΣΗΣ 2

ΓΕΝΙΚΟΣ ΣΥΝΤΟΝΙΣΜΟΣ:
 444ΑΑ04ΟΥΚΟΥ ΜΑΡΘΑ
 ΑΡΧΕΙΟΝΟΜΟΣ, ΔΙΕΥΘΥΝΤΡΙΑ Γ.Α.Κ.- ΙΣΤΟΡΙΚΟ ΑΡΧΕΙΟ- ΜΟΥΣΕΙΟ ΗΠΕΙΡΟΥ

ΗΜΕΡΟΜΗΝΙΑ:
 ΙΑΝΟΥΑΡΙΟΣ 2016

ΜΕΛΕΤΗΤΗΣ: ΧΡΗΣΤΟΣ ΤΖΑΚΟΥΜΗΣ
 ΑΡΧΙΤΕΚΤΟΝΑΣ - ΕΘ. Α. ΙΩΑΝΝΙΝΩΝ

ΑΡ. ΣΧΕΔΙΟΥ: **033**

ΥΠΟΜΝΗΜΑ

ZF MDF ΜΕ ΚΑΠΛΑΜΑ ΔΡΥΟΣ

ΑΝΘΥΓΡΟΠΥΡΑΝΤΟΧΗ ΓΥΦΟΣΑΝΙΔΑ ZF MDF



ΚΑΤΑΣΚΕΥΗ ΔΙΑΜΟΡΦΩΣΗΣ 2

ΣΗΜΕΙΩΣΗ :

Τοίχος ξηράς δόμησης, πάχους 10cm με Ανδραγαρωπάντο.γ
 σε οριζόντια 60*12.5 χιλιοστών μονόπλευρα ή αμφίπλευρα όπου
 χρειάζεται σύμφωνα με τα σχέδια και ορθοστάτες ανά 60 cm.

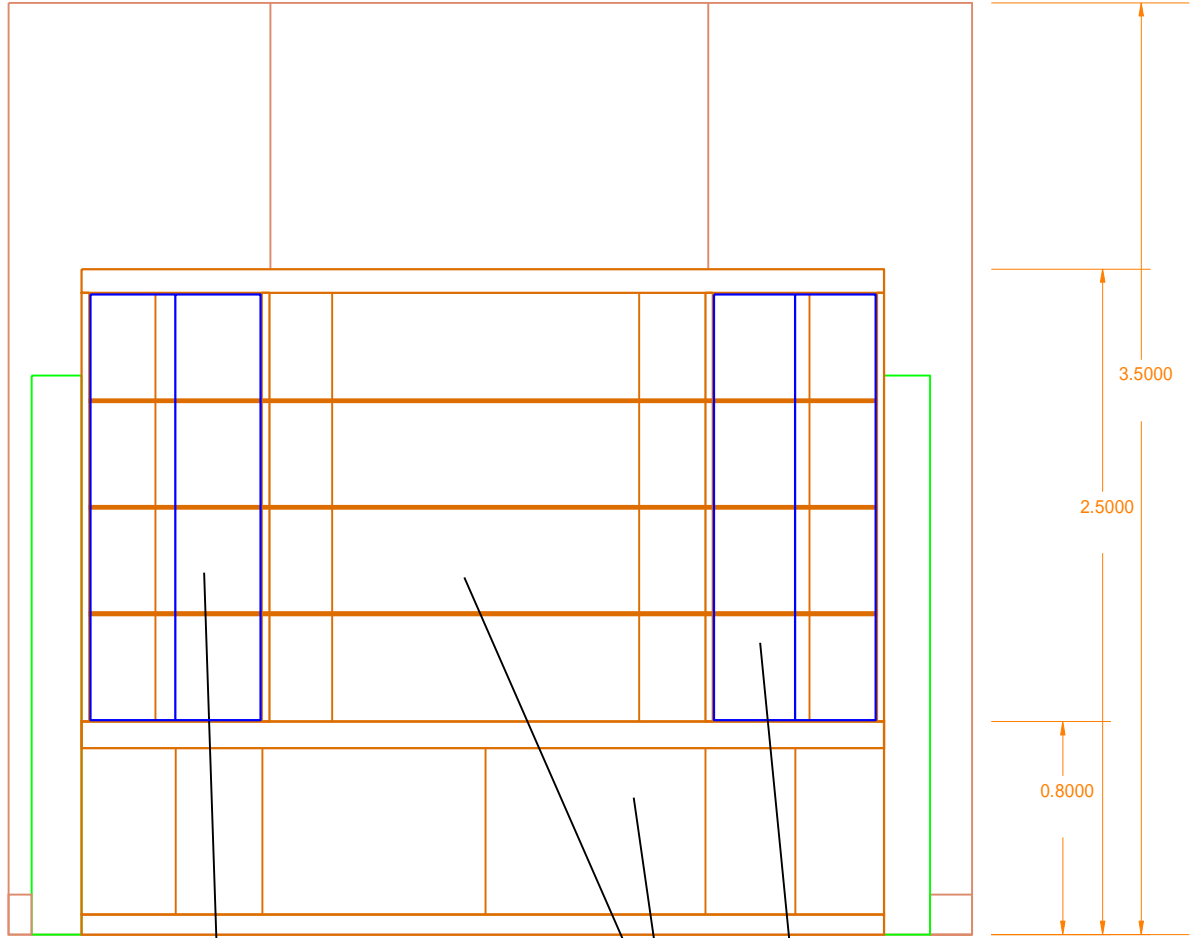

Κλειστό τμήμα με κρύσταλλο 8 χιλ.

Ράφια και ντουλάπια με ράφι

Κλειστό τμήμα με κρύσταλλο 8 χιλ.

ΟΨΗ

ΥΠΟΜΝΗΜΑ

ZF MDF με κάπλαμα δρυός

ΑΝΘΥΓΡΟΠΥΡΑΝΤΟΧΗ ΓΥΦΟΣΑΝΙΔΑ ZF MDF



ΥΠΟΥΡΓΕΙΟ ΠΑΙΔΕΙΑΣ, ΕΡΕΥΝΑΣ & ΘΡΗΣΚΕΥΜΑΤΩΝ
 Γ.Α.Κ. - ΑΡΧΕΙΑ ΝΟΜΟΥ ΙΩΑΝΝΙΝΩΝ
 ΙΣΤΟΡΙΚΟ ΑΡΧΕΙΟ - ΜΟΥΣΕΙΟ ΗΠΕΙΡΟΥ

ΕΡΓΟ: ΕΚΘΕΣΗ ΙΣΤΟΡΙΚΟΥ ΑΡΧΕΙΟΥ - ΜΟΥΣΕΙΟΥ ΗΠΕΙΡΟΥ

ΙΣΤΟΡΙΚΟ ΑΡΧΕΙΟ - ΜΟΥΣΕΙΟ ΗΠΕΙΡΟΥ
 ΜΟΥΣΕΙΟΓΡΑΦΙΚΗ ΜΕΛΕΤΗ ΤΕΥΧΟΣ
 ΠΡΟΘΗΚΩΝ

ΤΙΤΛΟΣ ΣΧΕΔΙΟΥ
 ΟΤΗ
 ΚΑΤΑΣΚΕΥΗΣ
 ΔΙΑΜΟΡΦΩΣΗΣ 2

ΓΕΝΙΚΟΣ ΣΥΝΤΟΝΙΣΜΟΣ:
 444ΑΑ04ΟΥΚΟΥ ΜΑΡΘΑ
 ΑΡΧΕΙΟΝΟΜΟΣ, ΔΙΕΥΘΥΝΤΡΙΑ Γ.Α.Κ.- ΙΣΤΟΡΙΚΟ ΑΡΧΕΙΟ- ΜΟΥΣΕΙΟ ΗΠΕΙΡΟΥ

ΗΜΕΡΟΜΗΝΙΑ:
 ΙΑΝΟΥΑΡΙΟΣ 2016

ΜΕΛΕΤΗΤΗΣ: ΧΡΗΣΤΟΣ ΤΖΑΚΟΥΜΗΣ
 ΑΡΧΙΤΕΚΤΟΝΑΣ - ΕΘ. Α. ΙΩΑΝΝΙΝΩΝ

ΑΡ. ΣΧΕΔΙΟΥ: **034**

**5. ΣΧΕΔΙΑ ΚΑΤΑΣΚΕΥΩΝ ΠΟΛΥΜΕΣΙΚΩΝ
ΕΦΑΡΜΟΓΩΝ
ΙΣΤΟΡΙΚΟΥ ΑΡΧΕΙΟΥ - ΜΟΥΣΕΙΟ ΗΠΕΙΡΟΥ**

ΚΑΤΑΣΚΕΥΕΣ ΟΘΟΝΩΝ ΑΦΗΣ

ΟΑ1

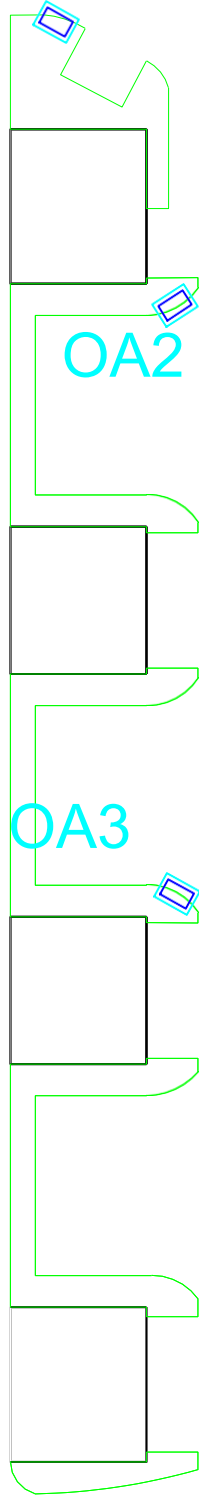

ΟΑ2

ΟΑ5

ΟΑ4

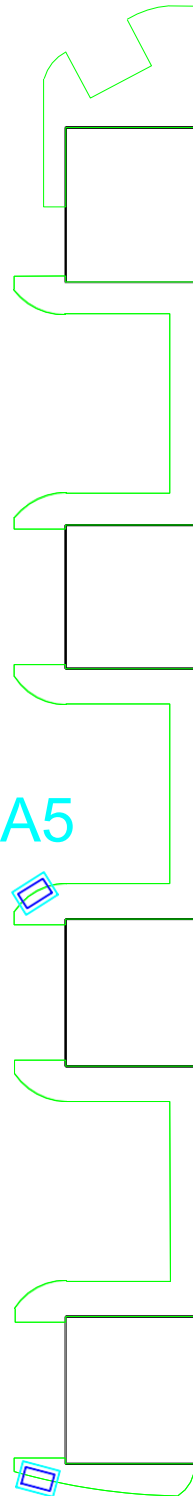

ΚΑΤΑΣΚΕΥΗ ΟΘΟΝΗΣ ΑΦΗΣ ΟΑ1, ΟΑ2, ΟΑ3, ΟΑ4, ΟΑ5

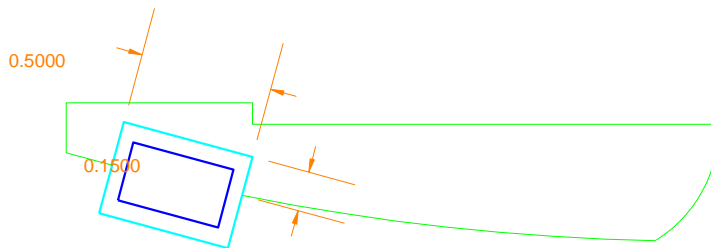
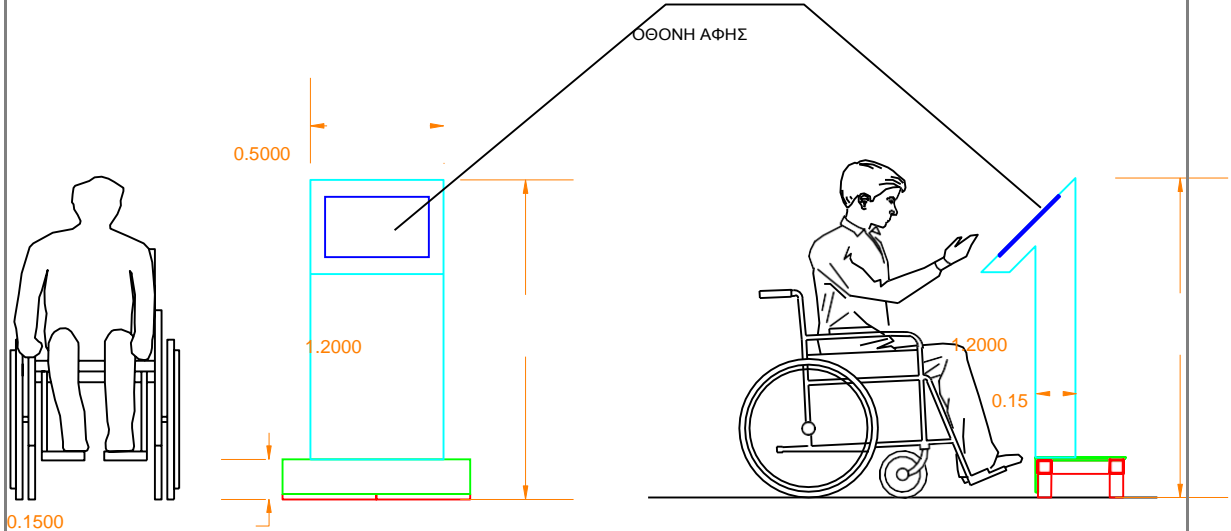

ΥΠΟΜΝΗΜΑ

□ ΖΦ ΜΔΦ

ΥΠΟΥΡΓΕΙΟ ΠΑΙΔΕΙΑΣ, ΕΡΕΥΝΑΣ & ΘΡΗΣΚΕΥΜΑΤΩΝ Γ.Α.Κ. - ΑΡΧΕΙΑ ΝΟΜΟΥ ΙΩΑΝΝΙΝΩΝ ΙΣΤΟΡΙΚΟ ΑΡΧΕΙΟ - ΜΟΥΣΕΙΟ ΗΠΕΙΡΟΥ	
ΕΡΓΟ: ΕΚΘΕΣΗ ΙΣΤΟΡΙΚΟΥ ΑΡΧΕΙΟΥ - ΜΟΥΣΕΙΟΥ ΗΠΕΙΡΟΥ	
ΙΣΤΟΡΙΚΟ ΑΡΧΕΙΟ - ΜΟΥΣΕΙΟ ΗΠΕΙΡΟΥ ΜΟΥΣΕΙΟΓΡΑΦΙΚΗ ΜΕΛΕΤΗ ΤΕΥΧΟΣ ΠΡΟΘΗΚΩΝ	ΤΙΤΛΟΣ ΣΧΕΔΙΟΥ ΚΑΤΟΤΗ ΚΑΤΑΣΚΕΥΩΝ ΟΘΟΝΗΣ ΑΦΗΣ
ΓΕΝΙΚΟΣ ΣΥΝΤΟΝΙΣΜΟΣ: 4444Α04ΟΥΚΟΥ ΜΑΡΘΑ ΑΡΧΕΙΟΝΟΜΟΣ, ΔΙΕΥΘΥΝΤΡΙΑ Γ.Α.Κ. - ΙΣΤΟΡΙΚΟ ΑΡΧΕΙΟ - ΜΟΥΣΕΙΟ ΗΠΕΙΡΟΥ	ΗΜΕΡΟΜΗΝΙΑ: ΙΑΝΟΥΑΡΙΟΣ 2016
ΜΕΛΕΤΗΤΗΣ: ΧΡΗΣΤΟΣ ΤΖΑΚΟΥΜΗΖ ΑΡΧΙΤΕΚΤΟΝΑΣ - ΕΘ. Α. ΙΩΑΝΝΙΝΩΝ	ΑΡ. ΣΧΕΔΙΟΥ: 035

ΠΑΡΑΡΤΗΜΑ IV: ΤΟΠΟΣ ΠΑΡΑΔΟΣΗΣ ΤΩΝ ΕΙΔΩΝ

Τα είδη θα παραδοθούν και θα εγκατασταθούν στο Ιστορικό Αρχείο- Μουσείο Ηπείρου
Ταχ. Διεύθυνση: Δ. Φιλοσόφου & Γλυκήδων, 452 21 Ιωάννινα

ΠΑΡΑΡΤΗΜΑ V: ΥΠΟΔΕΙΓΜΑΤΑ ΕΓΓΥΗΣΕΩΝ (ΕΓΓΥΗΤΙΚΩΝ ΕΠΙΣΤΟΛΩΝ)**Εγγύηση Συμμετοχής**

ΕΚΔΟΤΗΣ.....

Ημερομηνία έκδοσης.....

Προς: Διεύθυνση Τεχνικών Υπηρεσιών. του Υ.ΠΑΙ.Θ.

Ανδρέα Παπανδρέου 37, 151 80 – Μαρούσι

Εγγυητική επιστολή μας υπ' αριθμ. για ευρώ.....

Με την παρούσα εγγυόμαστε, ανέκκλητα και ανεπιφύλακτα παραιτούμενοι του δικαιώματος της διαιρέσεως και διζήσεως, υπέρ

{Σε περίπτωση μεμονωμένης εταιρίας: της Εταιρίας οδός αριθμός ... ΤΚ},

{ή σε περίπτωση Ένωσης ή Κοινοπραξίας: των Εταιριών

α)..... οδός..... αριθμός.....ΤΚ.....

β)..... οδός..... αριθμός.....ΤΚ.....

γ)..... οδός..... αριθμός.....ΤΚ.....

μελών της Ένωσης ή Κοινοπραξίας, ατομικά για κάθε μια από αυτές και ως αλληλέγγυα και εις ολόκληρο υπόχρεων μεταξύ τους εκ της ιδιότητάς τους ως μελών της Ένωσης ή Κοινοπραξίας,}

και μέχρι του ποσού των ευρώ....., για τη συμμετοχή στα Τμήματα (αναγράφονται αναλυτικά τα τμήματα στα οποία γίνεται η συμμετοχή) του διενεργούμενου διαγωνισμού της (συμπληρώνετε την ημερομηνία διενέργειας του διαγωνισμού) με αντικείμενο (συμπληρώνετε τον τίτλο του έργου) συνολικής αξίας (συμπληρώνετε τον συνολικό προϋπολογισμό των Τμημάτων στα οποία συμμετέχετε με διευκρίνιση εάν περιλαμβάνει ή όχι τον ΦΠΑ), σύμφωνα με τη με αριθμό..... Διακήρυξή σας.

Η παρούσα εγγύηση καλύπτει καθ' όλο το χρόνο ισχύος της μόνο τις από τη συμμετοχή στον ανωτέρω διαγωνισμό απορρέουσες υποχρεώσεις

{Σε περίπτωση μεμονωμένης εταιρίας: της εν λόγω Εταιρίας.}

{ή σε περίπτωση Ένωσης ή Κοινοπραξίας: των Εταιριών της Ένωσης ή Κοινοπραξίας ατομικά για κάθε μια από αυτές και ως αλληλέγγυα και εις ολόκληρο υπόχρεων μεταξύ τους εκ της ιδιότητάς τους ως μελών της Ένωσης ή Κοινοπραξίας.}

Το ανωτέρω ποσό της εγγύησης τηρείται στη διάθεσή σας, το οποίο και υποχρεούμαστε να σας καταβάλουμε ολικά ή μερικά χωρίς καμία από μέρους μας αντίρρηση ή ένσταση και χωρίς να ερευνηθεί το βάσιμο ή μη της απαίτησής σας, μέσα σε πέντε (05) ημέρες από την έγγραφη ειδοποίησή σας.

Η παρούσα ισχύει μέχρι και την(Σημείωση προς την Τράπεζα: ο χρόνος ισχύος πρέπει να είναι μεγαλύτερος τουλάχιστον κατά τριάντα (30) ημέρες του χρόνου ισχύος της Προσφοράς).

Αποδεχόμαστε να παρατείνουμε την ισχύ της εγγύησης, ύστερα από έγγραφη δήλωσή σας, με την προϋπόθεση ότι το σχετικό αίτημα σας θα μας υποβληθεί πριν από την ημερομηνία λήξης της.

Σε περίπτωση κατάπτωσης της εγγύησης, το ποσό της κατάπτωσης υπόκειται στο εκάστοτε ισχύον πάγιο τέλος χαρτοσήμου.

Βεβαιούμε ότι όλες οι ισχύουσες Εγγυητικές Επιστολές της Τράπεζάς μας, οι οποίες έχουν χορηγηθεί στο Δημόσιο, στα Ν.Π.Δ.Δ. και στα Ν.Π.Ι.Δ., συμπεριλαμβανομένης και της παρούσης, δεν ξεπερνάνε το όριο το οποίο έχει καθοριστεί βάσει νόμου για την Τράπεζά μας.

(Εξουσιοδοτημένη υπογραφή)

Εγγύηση Καλής Εκτέλεσης Σύμβασης

ΕΚΔΟΤΗΣ.....

Ημερομηνία έκδοσης.....

Προς: Διεύθυνση Τεχνικών Υπηρεσιών. του Υ.ΠΑΙ.Θ.

Ανδρέα Παπανδρέου 37, 151 80 – Μαρούσι

Εγγυητική επιστολή μας υπ' αριθμ. για ευρώ.....

Με την παρούσα εγγυόμαστε, ανέκκλητα και ανεπιφύλακτα παραιτούμενοι του δικαιώματος της διαιρέσεως και διζήσεως, υπέρ

{Σε περίπτωση μεμονωμένης εταιρίας: της Εταιρίας Οδός Αριθμός Τ.Κ.}

{ή σε περίπτωση Ένωσης ή Κοινοπραξίας: των Εταιριών

α) οδός αριθμός Τ.Κ.

β) οδός αριθμός Τ.Κ.

γ) οδός αριθμός Τ.Κ.

μελών της Ένωσης ή Κοινοπραξίας, ατομικά για κάθε μία από αυτές και ως αλληλέγγυα και εις ολόκληρο υπόχρεων μεταξύ τους εκ της ιδιότητάς τους ως μελών της Ένωσης ή Κοινοπραξίας},

και μέχρι του ποσού των ευρώ....., για την καλή εκτέλεση της σύμβασης με αριθμό..... που αφορά στο διαγωνισμό της (συμπληρώνετε την ημερομηνία διενέργειας του διαγωνισμού) με αντικείμενο (συμπληρώνετε τον τίτλο του έργου) συνολικής αξίας (συμπληρώνετε το συνολικό συμβατικό τίμημα με διευκρίνιση εάν περιλαμβάνει ή όχι τον ΦΠΑ), σύμφωνα με τη με αριθμό..... Διακήρυξή σας.

Το ανωτέρω ποσό της εγγύησης τηρείται στη διάθεσή σας, το οποίο και υποχρεούμαστε να σας καταβάλουμε ολικά ή μερικά χωρίς καμία από μέρους μας αντίρρηση ή ένσταση και χωρίς να ερευνηθεί το βάσιμο ή μη της απαίτησής σας, μέσα σε πέντε (5) ημέρες από την έγγραφη ειδοποίησή σας.

Η παρούσα είναι διάρκειας δεκαοκτώ (18) μηνών και ισχύει μέχρις ότου αυτή μας επιστραφεί ή μέχρις ότου λάβουμε έγγραφη δήλωσή σας ότι μπορούμε να θεωρήσουμε την Τράπεζά μας απαλλαγμένη από κάθε σχετική υποχρέωση.

Σε περίπτωση κατάπτωσης της εγγύησης, το ποσό της κατάπτωσης υπόκειται στο εκάστοτε ισχύον πάγιο τέλος χαρτοσήμου.

Βεβαιούμε ότι όλες οι ισχύουσες Εγγυητικές Επιστολές της Τράπεζάς μας, οι οποίες έχουν χορηγηθεί στο Δημόσιο, στα Ν.Π.Δ.Δ. και στα Ν.Π.Ι.Δ., συμπεριλαμβανομένης και της παρούσης, δεν ξεπερνάνε το όριο το οποίο έχει καθοριστεί βάσει νόμου για την Τράπεζά μας.

(Εξουσιοδοτημένη υπογραφή)

Εγγύηση Προκαταβολής

ΕΚΔΟΤΗΣ.....

Ημερομηνία έκδοσης.....

Προς: Διεύθυνση Τεχνικών Υπηρεσιών. του Υ.ΠΑΙ.Θ.
Ανδρέα Παπανδρέου 37, 151 80 - Μαρούσι**Εγγυητική επιστολή μας υπ' αριθμ. για ευρώ.....**

Με την παρούσα εγγυόμαστε ανέκκλητα και ανεπιφύλακτα παραιτούμενοι του δικαιώματος της διαιρέσεως και διζήσεως υπέρ

{Σε περίπτωση μεμονωμένης εταιρίας : της Εταιρίας Οδός Αριθμός Τ.Κ.}

{ή σε περίπτωση Ένωσης ή Κοινοπραξίας : των Εταιριών

α) οδός αριθμός Τ.Κ.

β) οδός αριθμός Τ.Κ.

γ) οδός αριθμός Τ.Κ.

μελών της Ένωσης ή Κοινοπραξίας, ατομικά για κάθε μια από αυτές και ως αλληλέγγυα και εις ολόκληρο υπόχρεων μεταξύ τους εκ της ιδιότητάς τους ως μελών της Ένωσης ή Κοινοπραξίας.} για την λήψη προκαταβολής για τη χορήγηση του% της συμβατικής αξίας μη συμπεριλαμβανομένου του ΦΠΑ, ευρώ σύμφωνα με τη σύμβαση με αριθμό..... και τη Διακήρυξή σας με αριθμό....., στο πλαίσιο του διαγωνισμού της (συμπληρώνετε την ημερομηνία διενέργειας του διαγωνισμού) για εκτέλεση του έργου (συμπληρώνετε τον τίτλο του έργου) συνολικής αξίας (συμπληρώνετε το συνολικό συμβατικό τίμημα με διευκρίνιση εάν περιλαμβάνει ή όχι τον ΦΠΑ), και μέχρι του ποσού των ευρώ (συμπληρώνετε το ποσό το οποίο καλύπτει η συγκεκριμένη εγγυητική επιστολή) πλέον τόκων επί της προκαταβολής αυτής που θα καταλογισθούν σε βάρος της Εταιρίας ή, σε περίπτωση Ένωσης ή Κοινοπραξίας, υπέρ των Εταιριών της Ένωσης ή Κοινοπραξίας, υπέρ της οποίας εγγυόμαστε σε εφαρμογή των σχετικών άρθρων του Κανονισμού Προμηθειών της Αναθέτουσας Αρχής, στο οποίο και μόνο περιορίζεται η εγγύησή μας.

Το ανωτέρω ποσό της εγγύησης τηρείται στη διάθεσή σας, το οποίο και υποχρεούμαστε να σας καταβάλουμε ολικά ή μερικά χωρίς καμία από μέρους μας αντίρρηση ή ένσταση και χωρίς να ερευνηθεί το βάσιμο ή μη της απαίτησής σας, μέσα σε τρεις (3) ημέρες από την έγγραφη ειδοποίησή σας. Η παρούσα ισχύει για τουλάχιστον (2) δύο μήνες μετά την προθεσμία οριστικής παραλαβής του έργου και μέχρις ότου αυτή μας επιστραφεί ή μέχρις ότου λάβουμε έγγραφη δήλωσή σας ότι μπορούμε να θεωρήσουμε την Τράπεζά μας απαλλαγμένη από κάθε σχετική υποχρέωση.

Σε περίπτωση κατάπτωσης της εγγύησης, το ποσό της κατάπτωσης υπόκειται στο εκάστοτε ισχύον πάγιο τέλος χαρτοσήμου.

(Εξουσιοδοτημένη υπογραφή)

Εγγύηση Καλής Λειτουργίας

ΕΚΔΟΤΗΣ.....

Ημερομηνία έκδοσης.....

Προς: Διεύθυνση Τεχνικών Υπηρεσιών. του Υ.ΠΑΙ.Θ.

Εγγυητική επιστολή μας υπ' αρ. για ευρώ.....

Με την παρούσα εγγυόμαστε, ανέκκλητα και ανεπιφύλακτα παραιτούμενοι του δικαιώματος της διαιρέσεως και διζήσεως, υπέρ

{Σε περίπτωση μεμονωμένης εταιρίας : της Εταιρίας Οδός Αριθμός Τ.Κ.}

{ή σε περίπτωση Ένωσης ή Κοινοπραξίας : των Εταιριών

α) οδός αριθμός Τ.Κ.

β) οδός αριθμός Τ.Κ.

γ) οδός αριθμός Τ.Κ.

μελών της Ένωσης ή Κοινοπραξίας, ατομικά για κάθε μία από αυτές και ως αλληλέγγυα και εις ολόκληρο υπόχρεων μεταξύ τους εκ της ιδιότητάς τους ως μελών της Ένωσης ή Κοινοπραξίας},

και μέχρι του ποσού των ευρώ..... (συμπληρώνεται το συνολικό συμβατικό τίμημα με διευκρίνιση εάν περιλαμβάνει ή όχι τον ΦΠΑ), για την καλή λειτουργία του αντικειμένου της σύμβασης με αριθμό που αφορά συνολικής αξίας σύμφωνα με τη με αριθμό Διακήρυξη της Αναθέτουσας Αρχής.

Το ανωτέρω ποσό της εγγύησης τηρείται στη διάθεσή σας, το οποίο και υποχρεούμαστε να σας καταβάλουμε ολικά ή μερικά χωρίς καμία από μέρους μας αντίρρηση ή ένσταση και χωρίς να ερευνηθεί το βάσιμο ή μη της απαίτησής σας, μέσα σε πέντε (5) ημέρες από την έγγραφη ειδοποίησή σας.

Η παρούσα είναι διάρκειας και ισχύει μέχρις ότου αυτή μας επιστραφεί ή μέχρις ότου λάβουμε έγγραφη δήλωσή σας ότι μπορούμε να θεωρήσουμε την Τράπεζά μας απαλλαγμένη από κάθε σχετική υποχρέωση.

Σε περίπτωση κατάπτωσης της εγγύησης, το ποσό της κατάπτωσης υπόκειται στο εκάστοτε ισχύον πάγιο τέλος χαρτοσήμου.

Βεβαιούμε ότι όλες οι ισχύουσες Εγγυητικές Επιστολές της Τράπεζάς μας, οι οποίες έχουν χορηγηθεί στο Δημόσιο, στα Ν.Π.Δ.Δ. και στα Ν.Π.Ι.Δ., συμπεριλαμβανομένης και της παρούσης, δεν ξεπερνάνε το όριο το οποίο έχει καθοριστεί βάσει νόμου για την Τράπεζά μας.

(Εξουσιοδοτημένη υπογραφή)

ΠΑΡΑΡΤΗΜΑ VI: ΣΧΕΔΙΟ ΣΥΜΒΑΣΗΣ

ΕΛΛΗΝΙΚΗ ΔΗΜΟΚΡΑΤΙΑ
ΥΠΟΥΡΓΕΙΟ ΠΑΙΔΕΙΑΣ, ΕΡΕΥΝΑΣ ΚΑΙ ΘΡΗΣΚΕΥΜΑΤΩΝ
ΓΕΝΙΚΗ ΔΙΕΥΘΥΝΣΗ ΣΤΡΑΤΗΓΙΚΟΥ ΣΧΕΔΙΑΣΜΟΥ,
ΠΡΟΓΡΑΜΜΑΤΙΣΜΟΥ ΚΑΙ ΗΛΕΚΤΡΟΝΙΚΗΣ ΔΙΑΚΥΒΕΡΝΗΣΗΣ
ΔΙΕΥΘΥΝΣΗ ΤΕΧΝΙΚΩΝ ΥΠΗΡΕΣΙΩΝ
ΤΜΗΜΑ Γ': ΜΕΛΕΤΗΣ ΚΑΙ ΠΡΟΜΗΘΕΙΑΣ ΕΞΟΠΛΙΣΜΟΥ



ΕΥΡΩΠΑΪΚΗ ΕΝΩΣΗ
ΕΥΡΩΠΑΪΚΟ ΤΑΜΕΙΟ
ΠΕΡΙΦΕΡΕΙΑΚΗΣ ΑΝΑΠΤΥΞΗΣ

ΣΧΕΔΙΟ ΣΥΜΒΑΣΗΣ Νο/.....**«Προμήθεια, μεταφορά και εγκατάσταση μουσειακού εξοπλισμού Ιστορικού Αρχείου- Μουσείου Ηπείρου»**

Στο Μαρούσι σήμερα την, στο Υπουργείο Παιδείας και Θρησκευμάτων (Υ.ΠΑΙ.Θ.), Διεύθυνση Τεχνικών Υπηρεσιών (Δ.Τ.Υ.), οδός Ανδρέα Παπανδρέου 37 Μαρούσι, μεταξύ αφενός του του Υ.ΠΑΙ.Θ., που με την ιδιότητά του, νόμιμα εκπροσωπεί το Ελληνικό Δημόσιο (αριθ. Υ.Α. 40023/Υ1/9-3-2018 περί Μεταβίβασης δικαιώματος υπογραφής «Με εντολή Υπουργού», «Με εντολή Αναπληρωτή Υπουργού» «Με εντολή Υφυπουργού» (ΦΕΚ 867/Β/12-3-2018)) και θα καλείται στο εφεξής "Αναθέτουσα Αρχή" και αφετέρου της εταιρείας «.....» που εκπροσωπείται νόμιμα από τον κ. ΑΔΤ ΑΕ, σύμφωνα με το ΦΕΚ τεύχος Α.Ε. και Ε.Π.Ε. και θα καλείται εφεξής "Προμηθευτής", συμφωνήθηκαν και έγιναν αμοιβαία αποδεκτά τα ακόλουθα:

Με βάση: α) την Διακήρυξη με την οποία προκηρύχθηκε ο Ηλεκτρονικός Διεθνής Ανοικτός Διαγωνισμός, με κριτήριο κατακύρωσης την πλέον συμφέρουσα από οικονομική άποψη προσφορά βάσει τιμής σε ευρώ ελεύθερο, για την προμήθεια και εγκατάσταση και β) την απόφαση κατακύρωσης με Αρ. Πρωτ Φ..... (ΑΔΑ:) του Υ.ΠΑΙ.Θ. υπέρ του Προμηθευτή, η Αναθέτουσα Αρχή αναθέτει στον Προμηθευτή και ο Προμηθευτής αναλαμβάνει την προμήθεια, τη μεταφορά, την εγκατάσταση και την επίδειξη λειτουργίας των ειδών εξοπλισμού που περιγράφονται στο ΠΑΡΑΡΤΗΜΑ Α' της παρούσας σύμβασης, στις εγκαταστάσεις του Ιστορικού Αρχείου – Μουσείου Ηπείρου (ΙΑΜΗ) στα Ιωάννινα με τους ακόλουθους όρους και συμφωνίες:

ΑΡΘΡΟ 1. ΑΝΤΙΚΕΙΜΕΝΟ ΤΗΣ ΣΥΜΒΑΣΗΣ

Αντικείμενο της παρούσας είναι η προμήθεια,, καθώς και η παροχή δωρεάν υπηρεσιών συντήρησης, επισκευής και υποστήριξης αυτών κατά τη διάρκεια της Περιόδου Εγγύησης υπό τους όρους και τις συμφωνίες, που διαλαμβάνονται στην παρούσα.

2. Η προμήθεια που θα υλοποιηθεί περιλαμβάνει συνοπτικά εξοπλισμό που αφορά στην κάλυψη των αναγκών

3. Τα είδη θα παραδοθούν στο Ιστορικό Αρχείο - Μουσείο Ηπείρου, Ταχ. Διεύθυνση: Δ. Φιλοσόφου & Γλυκήδων, 452 21 Ιωάννινα.

4. Μετά τη σύναψη της παρούσας σύμβασης δεν επιτρέπεται κατ' αρχήν η αλλαγή της επιχειρηματικής μονάδας κατασκευής των τελικών προϊόντων, που δηλώθηκε με την προσφορά του αναδόχου και με βάση την οποία έγινε η κατακύρωση. Μετά τη σύναψη της παρούσας και κατ' εξαίρεση μπορεί να εγκριθεί, με

απόφαση της αναθέτουσας αρχής και κατόπιν εισήγησης της επιτροπής του διαγωνισμού, η παραπάνω αλλαγή μόνο έπειτα από αιτιολογημένο αίτημα του αναδόχου.

5. Η διάρκεια εκτέλεσης του έργου είναι οκτώ (8)μήνες από την υπογραφή της σύμβασης.

ΑΡΘΡΟ 2. ΙΕΡΑΡΧΗΣΗ ΣΥΜΒΑΤΙΚΩΝ ΚΕΙΜΕΝΩΝ

Το κείμενο της σύμβασης κατισχύει κάθε άλλου κειμένου στο οποίο στηρίζεται, εκτός κατάδηλων σφαλμάτων ή παραδρομών. Για θέματα που δεν ρυθμίζονται ρητά από τη σύμβαση ή σε περίπτωση που ανακύψουν αντικρουόμενοι/αντιφατικοί όροι αυτής, για την ερμηνεία της λαμβάνονται υπόψη κατά σειρά η διακήρυξη του διαγωνισμού, η απόφαση κατακύρωσης και η Οικονομική και Τεχνική προσφορά του αναδόχου, τα οποία αποτελούν αναπόσπαστο μέρος της σύμβασης και ενιαίο σύνολο με αυτήν.

ΑΡΘΡΟ 3. ΕΓΓΡΑΦΗ ΕΠΙΚΟΙΝΩΝΙΑ

Η έγγραφη επικοινωνία μεταξύ της αναθέτουσας αρχής και του αναδόχου (έγγραφα, Διοικητικές εντολές) πραγματοποιείται ταχυδρομικά, τηλεομοιοτυπικά ή και ιδιοχειρώς, ως ακολούθως:

<p><u>Για την αναθέτουσα αρχή:</u></p> <p>ΥΠΟΥΡΓΕΙΟ ΠΑΙΔΕΙΑΣ ΚΑΙ ΘΡΗΣΚΕΥΜΑΤΩΝ ΓΕΝΙΚΗ ΔΙΕΥΘΥΝΣΗ ΣΤΡΑΤΗΓΙΚΟΥ ΣΧΕΔΙΑΣΜΟΥ, ΠΡΟΓΡΑΜΜΑΤΙΣΜΟΥ ΚΑΙ ΗΛΕΚΤΡΟΝΙΚΗΣ ΔΙΑΚΥΒΕΡΝΗΣΗΣ ΔΙΕΥΘΥΝΣΗ ΤΕΧΝΙΚΩΝ ΥΠΗΡΕΣΙΩΝ ΤΜΗΜΑ Γ΄: ΜΕΛΕΤΗΣ ΚΑΙ ΠΡΟΜΗΘΕΙΑΣ ΕΞΟΠΛΙΣΜΟΥ ΑΦΜ: 090055799 Α. Παπανδρέου 37, ΤΚ. 151 80 Μαρούσι, Αττικής Τηλ. FAX</p>	<p><u>Για τον ανάδοχο:</u></p> <p>Επωνυμία.</p> <p>ΑΦΜ:</p> <p>Ταχ.Δ/ση.....</p> <p>Τηλ. FAX</p>
---	--

Σε κάθε περίπτωση, ο αποστολέας λαμβάνει κάθε αναγκαίο μέτρο για να εξασφαλίσει την παραλαβή του εγγράφου και την απόδειξή της.

Όποτε στην παρούσα γίνεται λόγος για ειδοποίηση, κοινοποίηση, συμφωνία, έγκριση, βεβαίωση, πιστοποίηση ή απόφαση, και εφόσον δεν προβλέπεται άλλως, η εν λόγω ειδοποίηση, κοινοποίηση, συμφωνία, έγκριση, πιστοποίηση, βεβαίωση ή απόφαση θα είναι γραπτή.

ΑΡΘΡΟ 4. ΤΙΜΗΜΑ - ΤΡΟΠΟΣ ΠΛΗΡΩΜΗΣ

Ο προϋπολογισμός της προμήθειας ανέρχεται σε € μη συμπεριλαμβανομένου ΦΠΑ, ήτοι € συμπεριλαμβανομένου ΦΠΑ 24%, που ορίζεται στην προαναφερθείσα κατακυρωτική απόφαση. Η δαπάνη της σύμβασης έχει εγγραφεί και χρηματοδοτείται από τη ΣΑ ΝΑ546 με κωδικό 2021ΝΑ54600000. Το έργο γίνεται στα πλαίσια του Προγράμματος Δημοσίων Επενδύσεων και χρηματοδοτείται από Εθνικούς Πόρους.

Ο τρόπος πληρωμής του αναδόχου θα πραγματοποιηθεί με έναν από τους παρακάτω τρόπους:

(Α) Χωρίς χορήγηση προκαταβολής και με τμηματική εξόφληση της συμβατικής αξίας, μετά την οριστική ποιοτική και ποσοτική παραλαβή του συνόλου του εξοπλισμού. Τμηματικές πληρωμές δεν προβλέπονται.

(Β) (i) Με τη χορήγηση έντοκης προκαταβολής μέχρι ποσοστού πενήντα τοις εκατό (50%) της συμβατικής αξίας (μη συμπεριλαμβανομένου του Φ.Π.Α.), με την κατάθεση ισόποσης εγγύησης προκαταβολής διάρκειας τουλάχιστον δύο (2) μηνών μετά την προθεσμία οριστικής παραλαβής του έργου. Η απόσβεση της προκαταβολής και η επιστροφή της εγγύησης καλής εκτέλεσης πραγματοποιούνται σύμφωνα με τις διατάξεις του άρθρου 72 του ν. 4412/2016 (όπως αντικαταστάθηκε και ισχύει με το άρθρο 21 του ν. 4782/2021) και τους όρους των εγγράφων της σύμβασης. Η προκαταβολή θα είναι έντοκη σύμφωνα με το Ν. 2362/1995 «Περί Δημοσίου Λογιστικού Ελέγχου των Δαπανών του Κράτους και άλλες Διατάξεις», όπως εκάστοτε ισχύει. Κατά την εξόφληση θα παρακρατείται τόκος επί της εισπραχθείσας προκαταβολής και για το χρονικό διάστημα από την ημερομηνία λήψεως μέχρι την ημερομηνία οριστικής παραλαβής του έργου. Για τον υπολογισμό του τόκου θα λαμβάνεται υπόψη το ύψος του επιτοκίου των εντόκων γραμματίων του Δημοσίου 12μηνιαίας διάρκειας που θα ισχύει κατά την ημερομηνία λήψης της προκαταβολής

προσαυξημένο κατά 0,25 ποσοστιαίες μονάδες το οποίο θα παραμένει σταθερό μέχρι την εξάντληση του ποσού της χορηγηθείσας προκαταβολής. Το ποσό της προκαταβολής που χορηγείται και ο τόκος που αντιστοιχεί σε αυτήν μέχρι την οριστική παραλαβή του έργου συμψηφίζεται κατά την εξόφληση του συμβατικού τιμήματος της σύμβασης. Η προκαταβολή απαγορεύεται να χρησιμοποιηθεί για δαπάνες που δεν σχετίζονται άμεσα ή έμμεσα με το αντικείμενο της σύμβασης. Σε περίπτωση επιβολής κυρώσεων καταλογίζεται σε βάρος του αναδόχου τόκος επί της ληφθείσας προκαταβολής. Ο υπολογισμός και είσπραξη του τόκου επί της ληφθείσας προκαταβολής θα γίνει σύμφωνα με το άρθρο 207 παρ. 4-6 του Ν. 4412/2016.

(ii) Το υπόλοιπο του συμβατικού τιμήματος θα καταβληθεί μετά την οριστική παραλαβή του συνόλου του εξοπλισμού, αφού παρακρατηθεί ο με τον παραπάνω τρόπο υπολογισθείς τόκος.

Στο συμβατικό τίμημα περιλαμβάνονται η αμοιβή του αναδόχου και όλες ανεξαιρέτως οι δαπάνες για την εκτέλεση της παρούσας χωρίς καμία επιβάρυνση της αναθέτουσας αρχής, έστω και από επιγενόμενη αιτία, συμπεριλαμβανομένων ενδεικτικά των ασφαλιστικών εισφορών και πάσης φύσεως φορολογικών και άλλων επιβαρύνσεων υπέρ του Δημοσίου ή οποιουδήποτε τρίτου, καθώς και του κόστους συσκευασίας, φόρτωσης, μεταφοράς, αποσυσκευασίας, ελέγχου, ασφάλισης, επιτόπιας συναρμολόγησης, εγκατάστασης ή/και της θέσης σε λειτουργία του εξοπλισμού, προμήθειας ή παραγωγής εγχειριδίων και οδηγιών κλπ.

Ο ανάδοχος επιβαρύνεται με κάθε νόμιμη ασφαλιστική εισφορά και κράτηση υπέρ νομικών προσώπων ή άλλων οργανισμών, η οποία κατά νόμο βαρύνει τον ανάδοχο. Τραπεζικά τέλη ή άλλες επιβαρύνσεις επιβαρύνουν αποκλειστικά τον ανάδοχο.

Οι τμηματικές πληρωμές θα πραγματοποιούνται με την προσκόμιση των νόμιμων δικαιολογητικών που προβλέπονται από τις ισχύουσες διατάξεις κατά το χρόνο πληρωμής και σε χρόνο προσδιοριζόμενο από την αναγκαία διοικητική διαδικασία για έκδοση των σχετικών χρηματικών ενταλμάτων. Σε περίπτωση που ο ανάδοχος είναι ένωση εταιρειών η καταβολή θα γίνεται σε κάθε μέλος της ένωσης κατά το ποσοστό της συμμετοχής του σε αυτήν. Την εκκίνηση της διαδικασίας τμηματικής πληρωμής θα πρέπει να αιτηθεί ο ανάδοχος με ταυτόχρονη προσκόμιση των απαραίτητων παραστατικών της προμήθειας εξοπλισμού για όλες τις σχολικές μονάδες που περιλαμβάνονται στο αίτημα αυτό.

Σύμφωνα με τις διατάξεις του άρθρου 200 παρ. 4 του ν. 4412/2016 (όπως τροποποιήθηκε και ισχύει με το άρθρο 102 του ν. 4782/2021 τα δικαιολογητικά/παραστατικά που προβλέπονται για την πληρωμή είναι τα ακόλουθα:

- (i) Πρωτόκολλο οριστικής ποσοτικής και ποιοτικής παραλαβής, σύμφωνα με το άρθρο 208 του ν. 4412/2016 (όπως έχει τροποποιηθεί και ισχύει με το άρθρο 105 του ν. 4782/2021) περί παραλαβής υλικών,
- (ii) Αποδεικτικό εισαγωγής και εγγραφής του υλικού στο βιβλίο υλικού του ΙΑΜΗ,
- (iii) Τιμολόγιο του προμηθευτή,
- (iv) Πιστοποιητικά Φορολογικής και Ασφαλιστικής Ενημερότητας.

Τον ανάδοχο βαρύνουν οι υπέρ τρίτων κρατήσεις, ως και κάθε άλλη επιβάρυνση, σύμφωνα με την κείμενη νομοθεσία, μη συμπεριλαμβανομένου Φ.Π.Α., για την παράδοση του υλικού στον τόπο και με τον τρόπο που προβλέπεται στα έγγραφα της σύμβασης. Ιδίως βαρύνεται με τις ακόλουθες κρατήσεις:

(α) Κράτηση ύψους 0,07% η οποία υπολογίζεται επί της αξίας κάθε πληρωμής προ φόρων και κρατήσεων της αρχικής, καθώς και κάθε συμπληρωματικής σύμβασης υπέρ της Ενιαίας Ανεξάρτητης Αρχής Δημοσίων Συμβάσεων (άρθρο 4 του ν. 4013/2011 όπως ισχύει).

(β) Κράτηση ύψους 0,02% υπέρ της ανάπτυξης και συντήρησης του ΟΠΣ ΕΣΗΔΗΣ, η οποία υπολογίζεται επί της αξίας, εκτός ΦΠΑ, της αρχικής, καθώς και κάθε συμπληρωματικής σύμβασης. Το ποσό αυτό παρακρατείται σε κάθε πληρωμή από την αναθέτουσα αρχή στο όνομα και για λογαριασμό του Υπουργείου Ψηφιακής Διακυβέρνησης σύμφωνα με την παρ. 6 του άρθρου 36 του ν. 4412/2016 (όπως αντικαταστάθηκε και ισχύει με το άρθρο 4 του ν. 4782/2021).

(γ) Κράτηση ύψους 0,06% η οποία υπολογίζεται επί της αξίας κάθε πληρωμής προ φόρων και κρατήσεων της αρχικής καθώς και κάθε συμπληρωματικής σύμβασης υπέρ της Αρχής Εξέτασης Προδικαστικών Προσφυγών (άρθρο 350 παρ. 3 του ν. 4412/2016) .

Οι υπέρ τρίτων κρατήσεις υπόκεινται στο εκάστοτε ισχύον αναλογικό τέλος χαρτοσήμου 3% και στην επ' αυτού εισφορά υπέρ ΟΓΑ 20%.

Με κάθε πληρωμή θα γίνεται η προβλεπόμενη από την κείμενη νομοθεσία παρακράτηση φόρου εισοδήματος .

ΑΡΘΡΟ 5. ΔΙΑΡΚΕΙΑ ΣΥΜΒΑΣΗΣ - ΠΑΡΑΔΟΣΗ ΤΩΝ ΑΓΑΘΩΝ

1. Η διάρκεια εκτέλεσης του έργου είναι **οκτώ (8)μήνες** από την υπογραφή της σύμβασης.
2. Τα είδη θα παραδοθούν στο Ιστορικό Αρχείο- Μουσείο Ηπείρου, Ταχ. Διεύθυνση: Δ. Φιλοσόφου & Γλυκήδων, 452 21 Ιωάννινα.
3. Η αναθέτουσα αρχή διατηρεί μονομερώς το δικαίωμα παράτασης του χρονοδιαγράμματος του Έργου ή επί μέρους προβλεπόμενων χρονικών σημείων ή δραστηριοτήτων του χρονοδιαγράμματος εάν κρίνει ότι αυτό επιβάλλεται για εύλογο χρονικό διάστημα χωρίς αύξηση του τιμήματος, και για συνολικό διάστημα έως τρεις (3) μήνες. Στις περιπτώσεις αυτές ενημερώνει εγκαίρως τον ανάδοχο για τη διαφοροποίηση του χρονοδιαγράμματος ως προς τη συγκεκριμένη δραστηριότητα.
4. Το χρονοδιάγραμμα της σύμβασης δύναται να παραταθεί μετά από αίτημα του αναδόχου και σύμφωνη γνώμη της αναθέτουσας αρχής χωρίς αύξηση του τιμήματος.
5. Περαιτέρω, ο συμβατικός χρόνος παράδοσης μπορεί, σε κάθε περίπτωση, να μετατίθεται σύμφωνα με το άρθρο 206 του ν. 4412/2016 (όπως τροποποιήθηκε και ισχύει με το άρθρο 104 του ν. 4782/2021), με προϋπόθεση τη σύμφωνη γνώμη της Ειδικής Υπηρεσίας Διαχείρισης Ε.Π. Περιφέρειας Νοτίου Αιγαίου.

ΑΡΘΡΟ 6. ΔΙΑΔΙΚΑΣΙΑ ΠΑΡΑΛΑΒΗΣ

1. Η παρακολούθηση της εκτέλεσης της σύμβασης και η παραλαβή του Έργου θα γίνει, σύμφωνα με τα όσα ορίζονται στις οικείες διατάξεις, από τα αρμόδια συλλογικά όργανα.
2. Η παραλαβή των υπό προμήθεια ειδών θα γίνει σε ένα στάδιο, αυτό της οριστικής ποσοτικής και ποιοτικής παραλαβής.
3. Για τις ανάγκες της παραλαβής των ειδών θα συσταθεί επιτροπή παραλαβής. Η οριστική ποσοτική και ποιοτική παραλαβή περιλαμβάνει την παράδοση του συνόλου των ειδών της προμήθειας, την καταμέτρηση και την παραλαβή τους από την επιτροπή παραλαβής. Για την ολοκλήρωση του σταδίου της οριστικής ποσοτικής και ποιοτικής παραλαβής θα πρέπει επίσης να έχει ολοκληρωθεί η εγκατάσταση όλων των ειδών, να έχει τεθεί όλος ο εξοπλισμός σε λειτουργία και να έχει επιδειχθεί στην επιτροπή παραλαβής η καλή και αξιόπιστη λειτουργία του. Η παράδοση, εγκατάσταση και επίδειξη της καλής λειτουργίας του εξοπλισμού θα γίνεται με ευθύνη του αναδόχου παρουσία της επιτροπής παραλαβής.
4. Η αναθέτουσα αρχή διατηρεί το δικαίωμα να πραγματοποιήσει επιτόπιες επιθεωρήσεις (audits) προκειμένου να διαπιστώσει την καλή λειτουργία των ειδών που παραδόθηκαν. Σε περίπτωση που από τις επιθεωρήσεις προκύψουν ελαττώματα ή έλλειψη συνομολογημένων ιδιοτήτων στα είδη της προμήθειας, τότε ο ανάδοχος οφείλει να τα αποκαταστήσει άμεσα χωρίς καμία επιβάρυνση της αναθέτουσας αρχής.
5. Η επιτροπή παραλαβής μεριμνά για τη διασφάλιση της πραγματοποίησης της επίδειξης λειτουργίας των υπό προμήθεια ειδών στον προτεινόμενο από τον ανάδοχο χρόνο, μετά από συνεννόηση μαζί του. Ο ανάδοχος είναι υποχρεωμένος να ειδοποιήσει την αντίστοιχη επιτροπή παραλαβής, τουλάχιστον πέντε (5) εργάσιμες ημέρες πριν από την πραγματοποίηση της επίδειξης της καλής λειτουργίας του εξοπλισμού, προκειμένου να πραγματοποιηθεί η οριστική παραλαβή του.

6. Ο ανάδοχος διατηρεί την κυριότητα των παραδιδόμενων αγαθών της προμήθειας μέχρι την οριστική ποσοτική και ποιοτική παραλαβή τους (ημερομηνία υπογραφής του σχετικού πρακτικού παραλαβής από την αρμόδια επιτροπή), οπότε μεταβιβάζει την κυριότητα στην αναθέτουσα αρχή.

7. Ο ανάδοχος με ευθύνη του ελέγχει και συγκεντρώνει από το ΙΑΜΗ όλα τα απαραίτητα έγγραφα για την οριστική παραλαβή του εξοπλισμού και τα παραδίδει στην αναθέτουσα αρχή **εις διπλούν** (ένα με πρωτότυπες υπογραφές και ένα αντίγραφο του πρωτοτύπου). Η αναθέτουσα αρχή προβαίνει στους απαραίτητους ελέγχους των ανωτέρω πρωτοτύπων εγγράφων, πριν βεβαιώσει την οριστική παραλαβή του σχετικού εξοπλισμού στο ΙΑΜΗ σύμφωνα με τα προβλεπόμενα, πριν από την ολοκλήρωση της διαδικασίας κάθε τμηματικής πληρωμής.

ΑΡΘΡΟ 7. ΚΥΡΩΣΕΙΣ – ΠΟΙΝΙΚΕΣ ΡΗΤΡΕΣ

Σε περίπτωση που τα αγαθά παραδοθούν μετά τη λήξη του συμβατικού χρόνου, όπως αυτός διαμορφωθεί με τυχόν μετάθεση κατά τα οριζόμενα στην παρούσα, επιβάλλονται με απόφαση της αναθέτουσας αρχής, οι κυρώσεις του άρθρου 203 του ν. 4412/2016 (όπως αντικαταστάθηκε και ισχύει με το άρθρο 103 του ν. 4782/2021) και του άρθρου 207 του ν. 4412/2016.

Σε περίπτωση υπέρβασης του μέγιστου επιτρεπτού χρόνου μεταξύ της αναγγελίας βλάβης/ δυσλειτουργίας και της αποκατάστασής της, επιβάλλεται στον ανάδοχο ρήτρα ίση με το 0,15% επί του συμβατικού τιμήματος του εξοπλισμού που είναι εκτός λειτουργίας, για κάθε επιπλέον ημερολογιακή ημέρα.

Αν μια μονάδα εξοπλισμού είναι μη διαθέσιμη (σε βλάβη ή δυσλειτουργία) για δύο (2) συνεχείς μήνες, πέρα από την επιβληθείσα ρήτρα, ο ανάδοχος υποχρεούται να αντικαταστήσει μέσα σε έξι (6) εργάσιμες ημέρες, με δικό του κόστος, τον εξοπλισμό που έχει βλάβη με ισοδύναμο εξοπλισμό, ύστερα από έγγραφη ειδοποίηση της αναθέτουσας αρχής. Για το υλικό που αντικαθίσταται ισχύει η εγγύηση του κατασκευαστή ή το υπόλοιπο της εγγύησης του αναδόχου (όποιο έχει μεγαλύτερη διάρκεια) από την ημερομηνία αντικατάστασης. Ο ανάδοχος είναι υπεύθυνος απέναντι στην αναθέτουσα αρχή για την τήρηση αυτής της εγγύησης.

Διευκρινίζεται ότι:

(1) Ένα σύστημα/ υποσύστημα/ υπηρεσία θεωρείται ολικά μη διαθέσιμο/η εάν είναι μη διαθέσιμο έστω και ένα μικρό μέρος της λειτουργικότητας που παρέχει.

(2) Για την αμεσότητα του προσδιορισμού της βλάβης/δυσλειτουργίας και δεδομένου του ότι, ανάλογα με το είδος προμήθειας, μέρος του εξοπλισμού π.χ. Η/Υ θα είναι μόνιμα συνδεδεμένο στο διαδίκτυο, η αρχική διάγνωση/ δυσλειτουργία θα μπορεί να πραγματοποιείται μέσω απομακρυσμένης σύνδεσης, εντός του ωριαίου λειτουργίας του σχολείου.

ΑΡΘΡΟ 8. ΕΓΓΥΗΣΗ - ΠΕΡΙΟΔΟΣ ΕΓΓΥΗΣΗΣ

1. Ο ανάδοχος εγγυάται προς την αναθέτουσα αρχή ότι η προμήθεια των ειδών εξοπλισμού θα εκτελεσθεί σύμφωνα με τους όρους και προϋποθέσεις της παρούσας, τους τεχνικούς κανόνες και τα διεθνώς αναγνωρισμένα πρότυπα που ισχύουν στην υλοποίηση παρόμοιων προμηθειών, τα αγαθά θα έχουν όλες τις ιδιότητες και χαρακτηριστικά που προβλέπονται στην παρούσα, θα είναι απαλλαγμένα από οποιαδήποτε ελαττώματα και ότι θα ανταποκρίνονται στις προδιαγραφές, λειτουργίες, αποτελέσματα και ιδιότητες όπως αυτές προδιαγράφονται στη διακήρυξη και στην προσφορά που κατέθεσε.

2. Ο ανάδοχος εγγυάται προς την αναθέτουσα αρχή ότι η προμήθεια και τα τυχόν επί μέρους στοιχεία της θα είναι κατά την παράδοσή τους καινούργια και αμεταχείριστα.

3. Ο ανάδοχος εγγυάται την καλή και προσήκουσα λειτουργία των αγαθών της προμήθειας για συνήθη χρήση και την δωρεάν αποκατάσταση βλαβών για χρονικό διάστημα τουλάχιστον δύο (2) ετών από την ημερομηνία οριστικής παραλαβή του συνόλου του Έργου, το οποίο καλείται **περίοδος εγγύησης**. Επίσης αναλαμβάνει δωρεάν την ευθύνη συντήρησης και παροχής ανταλλακτικών για την περίοδο της εγγύησης. Οι υπηρεσίες τεχνικής υποστήριξης αναφέρονται αναλυτικά στο **Παράρτημα Ι** του τεύχους της διακήρυξης.

4. Αν κατά τη διάρκεια της περιόδου εγγύησης προκύψουν ελαττώματα ή έλλειψη συνομολογημένων ιδιοτήτων στα αγαθά της προμήθειας τεκμαίρεται ότι αυτά υπήρχαν κατά το χρόνο της παράδοσης και ο ανάδοχος υποχρεούται χωρίς επιβάρυνση της αναθέτουσας αρχής να αντικαταστήσει ή να διορθώσει τα αγαθά, εφόσον τούτο ζητηθεί από την αναθέτουσα αρχή, η οποία πάντως διατηρεί όλα τα εκ του νόμου δικαιώματά της.
5. Η αναθέτουσα αρχή πληροφορεί τον ανάδοχο ως προς το είδος και την έκταση κάθε ελαττώματος ή έλλειψης συνομολογημένης ιδιότητας μόλις αυτά γίνουν εμφανή. Αν ο ανάδοχος δεν αποκαταστήσει το ελάττωμα χωρίς καθυστέρηση, η αναθέτουσα αρχή, επιφυλασσομένη των νομίμων δικαιωμάτων της, μπορεί να φροντίσει για την αποκατάσταση του ελαττώματος από τρίτον, με κίνδυνο και δαπάνη του αναδόχου.
6. Ο ανάδοχος εξασφαλίζει συμβατότητα μεταξύ όλων των μερών της προμήθειας ώστε να επιτυγχάνεται η αρμονική και αποδοτική λειτουργία των αυτοτελών τμημάτων αυτής.
7. Ο ανάδοχος είναι υποχρεωμένος να παρέχει κάθε αναγκαία τεχνική πληροφορία σχετικά με την προμήθεια ώστε η αναθέτουσα αρχή να μπορεί να συνδέσει σε αυτά υλικό άλλων προμηθευτών.
8. Ο ανάδοχος εφοδιάζει την αναθέτουσα αρχή με όλα τα επαρκή εγχειρίδια και άλλο υλικό τεκμηρίωσης για να εξασφαλιστεί η ικανοποιητική και αποδοτική λειτουργία της προμήθειας.
9. Ο ανάδοχος εκσυγχρονίζει ή αντικαθιστά στον ανάλογο χρόνο και χωρίς επιπλέον κόστος όλα τα εγχειρίδια και το υλικό τεκμηρίωσης καθ' όλη τη διάρκεια της περιόδου εγγύησης και συντήρησης της προμήθειας.
10. Ο ανάδοχος δηλώνει ότι κατά την εκτέλεση της προμήθειας δεν χρησιμοποιεί μελέτες ή προϊόντα τρίτων χωρίς νόμιμη άδεια και επομένως δεσμεύεται ότι είναι υπεύθυνος έναντι τρίτων και της αναθέτουσας αρχής για τυχόν απαιτήσεις πνευματικών δικαιωμάτων τρίτων καθώς επίσης δεσμεύεται να αμύνεται και να υπερασπίζεται την αναθέτουσα αρχή κατά οποιασδήποτε έγερσης αξιώσεων ή απαιτήσεων τρίτων, να καλύπτει αποκλειστικά κάθε σχετική δαπάνη (δικαστική ή εξώδικη), καθώς επίσης και να αποκαθιστά κάθε ζημία αυτών.
11. Ο ανάδοχος δηλώνει επίσης ότι σε περίπτωση που δημιουργηθεί οποιαδήποτε διένεξη ή διαφορά, από αυτές που περιγράφονται στην προηγούμενη παράγραφο, η οποία κατά την κρίση της αναθέτουσας αρχής είναι δυνατόν να θέσει σε κίνδυνο την ελεύθερη και απρόσκοπτη αξιοποίηση της προμήθειας, υποχρεούται αναντίρρητα και το ταχύτερο δυνατόν να προβεί σε ενέργειες εξασφαλιστικές των δικαιωμάτων και συμφερόντων του και ειδικότερα είτε να εξασφαλίσει άμεσα την πλήρη και αποδεδειγμένη απόλαυση όλων των δικαιωμάτων χρήσης των παραδοτέων του έργου είτε να αντικαθιστά/τροποποιεί ορισμένα ή όλα τα παραδοτέα του έργου με άλλα που δεν παραβιάζουν δικαιώματα τρίτων. Η τυχόν αντικατάσταση/τροποποίηση θα γίνεται μετά από συναίνεση της αναθέτουσας αρχής. Σε κάθε περίπτωση, τα υπό αντικατάσταση/τροποποίηση παραδοτέα θα πρέπει να είναι σύμφωνα με τις τεχνικές προδιαγραφές της προμήθειας και να εξασφαλίζουν την υλοποίησή της, όπως προδιαγράφηκε.

ΑΡΘΡΟ 9. ΕΓΓΥΗΣΗ ΚΑΛΗΣ ΕΚΤΕΛΕΣΗΣ

1. Ο ανάδοχος προσκόμισε κατά την υπογραφή της παρούσας σύμβασης, ως εγγύηση για την τήρηση των όρων της, την υπ' αριθμ. εγγύηση καλής εκτέλεσης, η οποία έχει εκδοθεί σύμφωνα με το άρθρο 72 του Ν. 4412/2016, της Τράπεζας....., διάρκειας δέκα επτά (17) μηνών και ποσού ίσου με το 4% της συνολικής προϋπολογισθείσας αξίας της προμήθειας προ Φ.Π.Α..
2. Η εγγύηση εκτέλεσης επιστρέφεται με εντολή της αναθέτουσας αρχής προς το ίδρυμα που την εξέδωσε, μετά την οριστική παραλαβή των αγαθών, με την προσκόμιση από τον ανάδοχο της εγγύησης καλής λειτουργίας και εφόσον εκκαθαριστούν τυχόν υποχρεώσεις του αναδόχου έναντι της αναθέτουσας αρχής.
3. Η εγγύηση καλής εκτέλεσης καταπίπτει στην περίπτωση παράβασης των όρων της σύμβασης., όπως αυτή ειδικότερα ορίζει. Ειδικότερα στις περιπτώσεις που: (α) ο ανάδοχος δε φόρτωσε ή παρέδωσε ή αντικατέστησε τα συμβατικά υλικά μέσα στον συμβατικό χρόνο ή στον χρόνο παράτασης που του δόθηκε και (β) αν κατά το χρόνο της ανάθεσης της σύμβασης, ο ανάδοχος τελούσε σε μια από τις καταστάσεις που

αναφέρονται στην παράγραφο 1 του άρθρου 73 του ν. 4412/2016 (όπως αντικαταστάθηκε και ισχύει με το άρθρο 22 του ν. 4782/2021) και, ως εκ τούτου, θα έπρεπε να έχει αποκλειστεί από τη διαδικασία της σύναψης σύμβασης.

ΑΡΘΡΟ 10. ΕΓΓΥΗΣΗ ΚΑΛΗΣ ΛΕΙΤΟΥΡΓΙΑΣ

1. Ο ανάδοχος είναι υποχρεωμένος μετά την οριστική παραλαβή των αγαθών και κατά την επιστροφή της εγγύησης καλής εκτέλεσης να καταθέσει εγγύηση καλής λειτουργίας των αγαθών, που έχει προμηθεύσει, η οποία εκδίδεται σύμφωνα με το άρθρο 72 του ν. 4412/2016 (όπως αντικαταστάθηκε και ισχύει με το άρθρο 21 του ν. 4782/2021), ποσοστού 2,5% της προσφερόμενης τιμής. Ο χρόνος ισχύος της εγγύησης καλής λειτουργίας ορίζεται στην διακήρυξη και είναι δύο έτη από την οριστική παραλαβή.

2. Η εγγύηση καλής λειτουργίας επιστρέφεται μετά την παρέλευση της περιόδου ισχύος της και την εκκαθάριση του συνόλου των τυχόν απαιτήσεων της αναθέτουσας αρχής έναντι του αναδόχου.

3. Κατά τη διάρκεια της περιόδου εγγύησης σε περίπτωση δυσλειτουργίας του συνόλου ή μέρους των αγαθών, η οποία δεν έχει αποκατασταθεί από τον ανάδοχο, καταπίπτει η εγγύηση καλής λειτουργίας ή μέρος αυτής με απόφαση της αναθέτουσας αρχής.

ΑΡΘΡΟ 11. ΥΠΟΧΡΕΩΣΕΙΣ ΑΝΑΘΕΤΟΥΣΑΣ ΑΡΧΗΣ

Η αναθέτουσα αρχή υπέχει τις ακόλουθες επιπλέον υποχρεώσεις:

1. Η επιτροπή του διαγωνισμού οφείλει να παραδίδει στον ανάδοχο ατελώς κάθε έγγραφο, σχέδιο, μελέτη, προδιαγραφή και γενικότερα κάθε στοιχείο που έχει στην κατοχή της και δικαιούται να γνωστοποιήσει σχετικό με την εκτέλεση του Έργου χωρίς να απαιτείται προηγούμενο αίτημα του αναδόχου. Επιπλέον, η ως άνω επιτροπή οφείλει να παρέχει στον ανάδοχο τις βασικές κατευθύνσεις και διευκρινίσεις που είναι απαραίτητες για την εκτέλεση του Έργου.

2. Ο ανάδοχος υποχρεούται να επιστρέψει όλα τα στοιχεία της προηγούμενης παραγράφου με την οριστική παραλαβή του Έργου ή με την καθ' οιονδήποτε τρόπο λύση της σύμβασης.

3. Ο ανάδοχος δικαιούται να ζητήσει τη συνδρομή της αναθέτουσας αρχής, προκειμένου να διευκολυνθεί στην επικοινωνία του με τυχόν εμπλεκόμενες Αρμόδιες Αρχές ή άλλα πρόσωπα, εφόσον θεωρεί ότι η επικοινωνία αυτή απαιτείται για να τον υποβοηθήσει στην εκπλήρωση των συμβατικών υποχρεώσεών του.

4. Κατά την εκτέλεση των καθηκόντων της, η επιτροπή και όλα τα εξουσιοδοτημένα από αυτήν ή την αναθέτουσα αρχή πρόσωπα οφείλουν να μην ανακοινώνουν σε κανένα, παρά μόνο στα πρόσωπα που δικαιούνται να γνωρίζουν, πληροφορίες που περιήλθαν σε αυτούς κατά τη διάρκεια και με την ευκαιρία της εκτέλεσης της σύμβασης και αφορούν τεχνικά ή εμπορικά ζητήματα ή μεθόδους κατασκευής ή λειτουργίας του Έργου ή του αναδόχου.

ΑΡΘΡΟ 12. ΥΠΟΧΡΕΩΣΕΙΣ ΑΝΑΔΟΧΟΥ

Ο ανάδοχος υπέχει επιπλέον τις ακόλουθες υποχρεώσεις:

1. Ο ανάδοχος οφείλει να εκτελεί τις απορρέουσες από τη σύμβαση υποχρεώσεις του με τη δέουσα προσοχή και επιμέλεια και σύμφωνα με τις αρχές της καλής πίστης και των συναλλακτικών ηθών, καθώς και τη σχετική υποβληθείσα προσφορά του.

2. Τα παραδοτέα που προβλέπεται να παρασχεθούν στο πλαίσιο της σύμβασης πρέπει να συμφωνούν από κάθε άποψη με τα οριζόμενα στην παρούσα σύμβαση, στην διακήρυξη και στα υπόλοιπα Συμβατικά Τεύχη.

3. Καθ' όλη τη διάρκεια εκτέλεσης του Έργου, ο ανάδοχος θα πρέπει να συνεργάζεται στενά με την αναθέτουσα αρχή και είναι υποχρεωμένος να λαμβάνει υπόψη του οποιεσδήποτε παρατηρήσεις της σχετικά με την εκτέλεση του Έργου.

4. Ο ανάδοχος υποχρεούται, εφόσον κληθεί από την αναθέτουσα αρχή, να παρίσταται σε οποιαδήποτε υπηρεσιακή συνεδρίαση αφορά στο Έργο (τακτική ή έκτακτη), προσκομίζοντας και παρουσιάζοντας όλα τα απαραίτητα στοιχεία που θα του ζητηθούν.
5. Ο ανάδοχος θα είναι πλήρως και αποκλειστικά μόνος υπεύθυνος για την τήρηση της ισχύουσας νομοθεσίας σε σχέση με οποιαδήποτε εργασία εκτελείται από το προσωπικό που θα ασχοληθεί ή θα παράσχει οποιοσδήποτε υπηρεσίες σε σχέση με την παρούσα σύμβαση. Σε περίπτωση οποιασδήποτε παράβασης ή ζημίας που προκληθεί σε τρίτους υποχρεούται μόνος αυτός προς αποκατάστασή της.
6. Ο ανάδοχος οφείλει να ενεργεί με επιμέλεια και φροντίδα, ώστε να εμποδίζει πράξεις ή παραλείψεις που θα μπορούσαν να έχουν αποτέλεσμα αντίθετο με το συμφέρον της αναθέτουσας αρχής.
7. Ο ανάδοχος σε περίπτωση παράβασης οποιουδήποτε όρου της σύμβασης ή της διακήρυξης ή της Προσφοράς του έχει υποχρέωση να αποζημιώσει την αναθέτουσα αρχή για κάθε θετική και αποθετική ζημία που προκάλεσε με αυτήν την παράβαση εξ οιασδήποτε αιτίας και αν προέρχεται, αλλά μέχρι το ύψος του ποσού της σύμβασης.
8. Η αναθέτουσα αρχή απαλλάσσεται από κάθε ευθύνη και υποχρέωση από τυχόν ατύχημα ή από κάθε άλλη αιτία κατά την εκτέλεση του Έργου. Η αναθέτουσα αρχή δεν έχει υποχρέωση καταβολής αποζημίωσης για υπερωριακή απασχόληση ή οποιαδήποτε άλλη αμοιβή στο προσωπικό του αναδόχου ή τρίτων.
9. Ο ανάδοχος φέρει τον κίνδυνο για την καταστροφή ή φθορά ή κλοπή του εξοπλισμού μέχρι την οριστική ποσοτική και ποιοτική παραλαβή του από την επιτροπή παραλαβής που έχει οριστεί για κάθε σχολική μονάδα.
10. Σε περίπτωση που ο ανάδοχος είναι Ένωση/Κοινοπραξία, τα μέλη που αποτελούν την Ένωση/Κοινοπραξία θα είναι από κοινού και εις ολόκληρον υπεύθυνα έναντι της αναθέτουσας αρχής για την εκπλήρωση όλων των απορρεουσών από τη διακήρυξη υποχρεώσεών τους. Τυχόν υφιστάμενες μεταξύ τους συμφωνίες περί κατανομής των ευθυνών τους έχουν ισχύ μόνον στις εσωτερικές τους σχέσεις και σε καμία περίπτωση δεν δύναται να προβληθούν έναντι της αναθέτουσας αρχής ως λόγος απαλλαγής του ενός μέλους από τις ευθύνες και τις υποχρεώσεις του άλλου ή των άλλων μελών για την ολοκλήρωση του Έργου.
11. Στη περίπτωση που ο ανάδοχος είναι Ένωση/Κοινοπραξία και κατά τη διάρκεια της εκτέλεσης της σύμβασης, αν κάποιο από τα μέλη της Ένωσης/Κοινοπραξίας εξαιτίας ανικανότητας για οποιοδήποτε λόγο ή λόγω ανωτέρας βίας δεν μπορεί να ανταποκριθεί στις υποχρεώσεις του, τα υπόλοιπα μέλη συνεχίζουν να έχουν την ευθύνη ολοκλήρωσης της σύμβασης με τους ίδιους όρους.
12. Σε περίπτωση λύσης, πτώχευσης ή θέσης σε καθεστώς αναγκαστικής διαχείρισης ή ειδικής εκκαθάρισης ενός εκ των μελών που απαρτίζουν τον ανάδοχο, η σύμβαση εξακολουθεί να υφίσταται και οι απορρέουσες από τη σύμβαση υποχρεώσεις βαρύνουν τα εναπομείναντα μέλη του αναδόχου, μόνο εφόσον αυτά είναι σε θέση να τις εκπληρώσουν. Η κρίση για τη δυνατότητα εκπλήρωσης ή μη των όρων της σύμβασης εναπόκειται στη διακριτική ευχέρεια του αρμοδίου οργάνου της αναθέτουσας αρχής. Σε αντίθετη περίπτωση, η αναθέτουσα αρχή δύναται να καταγγείλει τη σύμβαση. Επίσης σε περίπτωση συγχώνευσης, εξαγοράς, μεταβίβασης της επιχείρησης κλπ. κάποιου εκ των μελών που απαρτίζουν τον ανάδοχο, η συνέχιση ή όχι της σύμβασης εναπόκειται στη διακριτική ευχέρεια της αναθέτουσας αρχής, η οποία εξετάζει αν εξακολουθούν να συντρέχουν στο πρόσωπο του διαδόχου μέλους οι προϋποθέσεις ανάθεσης της σύμβασης. Σε περίπτωση λύσης ή πτώχευσης του αναδόχου, όταν αυτός αποτελείται από μία εταιρεία, ή θέσης της περιουσίας αυτού σε αναγκαστική διαχείριση, τότε η σύμβαση λύεται αυτοδίκαια από την ημέρα επέλευσης των ανωτέρω γεγονότων. Σε τέτοια περίπτωση καταπίπτουν υπέρ της αναθέτουσας αρχής και οι εγγυήσεις προκαταβολής και καλής εκτέλεσης που προβλέπονται στη σύμβαση.

ΑΡΘΡΟ 13. ΕΜΠΙΣΤΕΥΤΙΚΟΤΗΤΑ

1. Χωρίς την προηγούμενη γραπτή συναίνεση της αναθέτουσας αρχής, ο ανάδοχος δεν αποκαλύπτει εμπιστευτικές πληροφορίες που του δόθηκαν ή που ο ίδιος ανακάλυψε κατά την εκτέλεση της προμήθειας, ούτε κοινοποιεί στοιχεία, έγγραφα και πληροφορίες των οποίων λαμβάνει γνώση σε σχέση με τη σύμβαση, υποχρεούται δε να μεριμνά ώστε το προσωπικό του, οι υπεργολάβοι του και κάθε συνεργαζόμενος με αυτόν

να τηρήσει την ως άνω υποχρέωση. Σε περίπτωση αθέτησης από τον ανάδοχο της ως άνω υποχρέωσής του, η αναθέτουσα αρχή δικαιούται να απαιτήσει την αποκατάσταση τυχόν ζημίας της και την παύση κοινοποίησης των εμπιστευτικών πληροφοριών και την παράλειψή της στο μέλλον.

2. Ο ανάδοχος δεν δύναται να προβαίνει σε δημόσιες δηλώσεις σχετικά με τη σύμβαση χωρίς την προηγούμενη γραπτή άδεια της αναθέτουσας αρχής, ούτε να συμμετέχει σε δραστηριότητες ασυμβίβαστες με τις υποχρεώσεις του απέναντι στην αναθέτουσα αρχή και δεν δεσμεύει την αναθέτουσα αρχή με κανένα τρόπο χωρίς την προηγούμενη γραπτή της συναίνεση.

3. Κατά την εκτέλεση της παρούσας η αναθέτουσα αρχή ή τα εξουσιοδοτημένα από αυτήν πρόσωπα οφείλουν να μην ανακοινώνουν σε κανένα, παρά μόνο στα πρόσωπα που δικαιούνται να γνωρίζουν, πληροφορίες που περιήλθαν σε αυτούς κατά τη διάρκεια και με την ευκαιρία της εκτέλεσης της σύμβασης και αφορούν σε τεχνικά ή εμπορικά ζητήματα ή μεθόδους κατασκευής ή λειτουργίας των υπό προμήθεια αγαθών του αναδόχου.

ΑΡΘΡΟ 14. ΥΠΟΚΑΤΑΣΤΑΣΗ ΑΝΑΔΟΧΟΥ – ΕΚΧΩΡΗΣΗ

Ο ανάδοχος δεν δικαιούται να μεταβιβάσει ή εκχωρήσει τη σύμβαση ή μέρος αυτής χωρίς την έγγραφη συναίνεση της αναθέτουσας αρχής.

Κατ' εξαίρεση ο ανάδοχος δικαιούται να εκχωρήσει χωρίς έγκριση τις απαιτήσεις του έναντι της αναθέτουσας αρχής για την καταβολή συμβατικού τιμήματος με βάση τους όρους της σύμβασης σε Τράπεζα της επιλογής του (εκδοχέας) που λειτουργεί νόμιμα στην Ελλάδα υπό τις εξής προϋποθέσεις:

Ο εκδοχέας πρέπει να γνωρίζει και να αποδέχεται όλους τους όρους της σύμβασης μεταξύ αναδόχου και αναθέτουσας αρχής.

Σε περίπτωση που για λόγους που άπτονται των συμβατικών σχέσεων μεταξύ αναδόχου και αναθέτουσας αρχής δεν προκύψει εν όλω ή εν μέρει υπέρ της Τράπεζας το εκχωρούμενο τίμημα (ενδεικτικά αναφέρονται έκπτωση αναδόχου, απομείωση συμβατικού τιμήματος, αναστολή εκτέλεσης της σύμβασης, διακοπή σύμβασης, καταλογισμός ρητρών, συμβιβασμός κλπ.), η αναθέτουσα αρχή δεν έχει καμία ευθύνη έναντι του εκδοχέα.

Ο ανάδοχος υποχρεούται να λάβει υπόψη του το άρθρο 95 του Ν. 2362/1995, καθώς και το άρθρο 145 του Ν. 4270/2014 ως προς τη διαδικασία αναγγελίας εκχώρησης.

Εάν ο ανάδοχος προβεί σε μεταβίβαση ή εκχώρηση χωρίς την προηγούμενη συναίνεση της αναθέτουσας αρχής, η τελευταία δικαιούται, χωρίς προηγούμενη όχληση, να επιβάλει αυτοδικαίως τις κυρώσεις για αθέτηση της σύμβασης.

ΑΡΘΡΟ 15. ΚΙΝΔΥΝΟΣ

1. Ο ανάδοχος φέρει τον κίνδυνο για κάθε ζημία ή απώλεια των αγαθών, που θα παραδοθούν στην αναθέτουσα αρχή σε εκτέλεση της σύμβασης, μέχρι την ημερομηνία οριστικής παραλαβής τους, υποχρεούμενος σε περίπτωση ζημιάς, φθοράς ή απώλειας σε πλήρη αποκατάσταση ή ακόμη και αντικατάστασή τους. Μετά την οριστική παραλαβή ο κίνδυνος μεταβιβάζεται στην αναθέτουσα αρχή.

2. Ο ανάδοχος διατηρεί την κυριότητα των αγαθών της προμήθειας μέχρι την ημερομηνία οριστικής παραλαβής τους, οπότε η κυριότητα μεταβιβάζεται στην αναθέτουσα αρχή, ελεύθερη από κάθε βάρος και δικαίωμα τρίτου.

3. Ο ανάδοχος είναι υπεύθυνος για κάθε ζημία ή βλάβη προσώπων, πραγμάτων ή εγκαταστάσεων της αναθέτουσας αρχής, του προσωπικού της ή τρίτων και για την αποκατάσταση κάθε τέτοιας βλάβης ή ζημίας που είναι δυνατόν να προκληθεί κατά ή επ' ευκαιρία της εκτέλεσης του έργου από τον ανάδοχο ή τους υπεργολάβους του εφόσον οφείλεται σε πράξη ή παράλειψη αυτών ή σε ελάττωμα του εξοπλισμού.

ΑΡΘΡΟ 16. ΚΥΡΙΟΤΗΤΑ ΠΡΟΪΟΝΤΩΝ ΚΑΙ ΥΠΗΡΕΣΙΩΝ

1. Τα πνευματικά και συγγενικά δικαιώματα επί του συνόλου των αγαθών που δημιουργεί και παραδίδει ο ανάδοχος ρητώς εκχωρούνται, παραχωρούνται και μεταβιβάζονται από τον παραπάνω στην αναθέτουσα αρχή χωρίς την καταβολή πρόσθετης αμοιβής πέραν της προβλεπόμενης στην παρούσα, η οποία καλύπτει πλήρως την αξία τους.

2. Όλες οι εκθέσεις και τα συναφή στοιχεία όπως χάρτες, διαγράμματα, σχέδια, προδιαγραφές, πλάνα, στατιστικά στοιχεία, υπολογισμοί και κάθε άλλο σχετικό έγγραφο ή υλικό που αποκτάται, συγκεντρώνεται ή καταρτίζεται από τον ανάδοχο κατά την εκτέλεση της σύμβασης είναι εμπιστευτικά και ανήκουν στην απόλυτη ιδιοκτησία της αναθέτουσας αρχής. Ο ανάδοχος μόλις ολοκληρώσει την εκτέλεση της σύμβασης παραδίδει όλα τα έγγραφα και τα στοιχεία στην αναθέτουσα αρχή. Ο ανάδοχος μπορεί να κρατά αντίγραφα αυτών των εγγράφων και στοιχείων, αλλά δεν επιτρέπεται να τα χρησιμοποιεί για σκοπούς άλλους από της σύμβασης, χωρίς την προηγούμενη γραπτή συναίνεση της αναθέτουσας αρχής.

3. Ο ανάδοχος υποχρεούται να προβεί με δικές του δαπάνες και μέσα στις αναγκαίες τεχνολογικές ή άλλες μεταβολές της προμήθειας και σε κάθε άλλη απαραίτητη ή πρόσφορη ενέργεια όταν αυτές επιβάλλονται για την προστασία των δικαιωμάτων τρίτων προσώπων, που αποδεδειγμένα ισχυρίζονται πως έχουν δικαίωμα επ' αυτών ή όταν η αναθέτουσα αρχή εμποδίζεται στην χρήση τους λόγω αποδεδειγμένης ύπαρξης δικαιωμάτων τρίτων προσώπων επ' αυτών, παρέχοντας προϊόντα ίδιας αξίας, απόδοσης και λειτουργίας. Κατά τα λοιπά ισχύουν οι διατάξεις του Ν. 2121/1993 περί πνευματικής ιδιοκτησίας.

4. Σε περίπτωση άσκησης αγωγής ή ένδικου μέσου κατά της αναθέτουσας Αρχής από τρίτο για οποιοδήποτε θέμα σχετικά με δικαιώματα επί της προμήθειας, η αναθέτουσα αρχή οφείλει να ειδοποιήσει αμέσως και γραπτά με όλες τις απαραίτητες πληροφορίες τον ανάδοχο, ο οποίος υποχρεούται να αμυνθεί, δικαστικά και εξωδικαστικά, για λογαριασμό της αναθέτουσας αρχής, έναντι του τρίτου. Σε κάθε περίπτωση, ο ανάδοχος αφενός βαρύνεται με όλα τα έξοδα τα οποία θα κληθεί να καταβάλει η αναθέτουσα αρχή εξ αυτού του λόγου, συμπεριλαμβανομένης και κάθε δικαστικής δαπάνης ή αμοιβής δικηγόρων, αφετέρου υποχρεούται να αποζημιώσει την αναθέτουσα αρχή για κάθε θετική ή αποθετική ζημία που θα υποστεί από ενδεχόμενη αποδοχή της παραπάνω αγωγής ή του ένδικου μέσου.

ΑΡΘΡΟ 17. ΕΚΠΤΩΣΗ ΑΝΑΔΟΧΟΥ

Για την έκπτωση του αναδόχου, τη διαδικασία και τις συνέπειες αυτής περιλαμβανομένου του αποκλεισμού του έκπτωτου αναδόχου από τους διαγωνισμούς του δημοσίου εφαρμόζονται ανάλογα οι διατάξεις του άρθρου 203 του ν. 4412/2016 (όπως αντικαταστάθηκε και ισχύει με το άρθρο 103 του ν. 4782/2021).

ΑΡΘΡΟ 18. ΑΠΟΖΗΜΙΩΣΗ

1. Ο ανάδοχος υποχρεούται να αποζημιώσει πλήρως την αναθέτουσα αρχή για κάθε απαίτηση τρίτων από την πραγματοποίηση της προμήθειας, η οποία απορρέει από τη χρήση διπλωμάτων ευρεσιτεχνίας, αδειών, σχεδίων, υποδειγμάτων και εργοστασιακών ή εμπορικών σημάτων εκ μέρους του.

2. Ο ανάδοχος υποχρεούται να αποζημιώσει πλήρως την αναθέτουσα αρχή, για κάθε ζημία που ενδεχομένως προξενηθεί σε αυτήν από υπαιτιότητα του ίδιου ή των προσώπων που συνεργάζονται με αυτόν για την υλοποίηση της προμήθειας.

3. Ο ανάδοχος υποχρεούται να συνδράμει με δαπάνες του την αναθέτουσα αρχή, αναλαμβάνοντας το κόστος κάθε αντιδικίας, εξώδικης ή δικαστικής, με τρίτους, που συνδέεται με την εκ μέρους του αδυναμία ή πλημμελή εκπλήρωση των συμβατικών του υποχρεώσεων.

4. Ο ανάδοχος υποχρεούται να αποζημιώσει πλήρως την αναθέτουσα αρχή για κάθε ζημία, που θα υποστεί από πλημμελή εκπλήρωση ή μη εκπλήρωση των υποχρεώσεων του σύμφωνα με την παρούσα. Αυτή η αποζημίωση είναι ανεξάρτητη από την κατάπτωση των Εγγυητικών Επιστολών, όπως προβλέπεται παραπάνω.

5. Η αναθέτουσα αρχή δικαιούται κατά την κρίση της να ασκήσει επιλεκτικά ή σωρευτικά όλα τα δικαιώματά της που αναφέρονται στην παρούσα, καθώς και κάθε άλλο δικαίωμα που της παρέχει ο νόμος.

Η άσκηση από την αναθέτουσα αρχή ενός ή περισσότερων από τα δικαιώματα αυτά δεν αποκλείει την άσκηση και άλλου ή άλλων δικαιωμάτων της.

ΑΡΘΡΟ 19. ΑΝΩΤΕΡΑ ΒΙΑ

1. Τα συμβαλλόμενα μέρη δεν ευθύνονται για τη μη εκπλήρωση των συμβατικών τους υποχρεώσεων, στο μέτρο που η αδυναμία εκπλήρωσης οφείλεται σε περιστατικά ανωτέρας βίας, υπό την προϋπόθεση ότι η επικαλούμενη ανωτέρα βία αποδεικνύεται δεόντως και επαρκώς.

2. Ο ανάδοχος, επικαλούμενος υπαγωγή της αδυναμίας εκπλήρωσης υποχρεώσεών του σε γεγονός που εμπίπτει στην προηγούμενη παράγραφο, οφείλει να γνωστοποιήσει και επικαλεσθεί προς την αναθέτουσα αρχή τους σχετικούς λόγους και περιστατικά εντός αποσβεστικής προθεσμίας είκοσι (20) ημερών από τότε που συνέβησαν, προσκομίζοντας τα απαραίτητα αποδεικτικά στοιχεία.

ΑΡΘΡΟ 20. ΤΡΟΠΟΠΟΙΗΣΗ ΣΥΜΒΑΣΗΣ

Τροποποιήσεις της σύμβασης επιτρέπονται σε αντικειμενικά δικαιολογημένες περιπτώσεις, ύστερα από γνωμοδότηση της επιτροπής διαγωνισμού εφόσον δεν αλλοιώνουν το φυσικό αντικείμενο (είδος, ποσότητα, παραδοτέα) και πραγματοποιούνται με έγγραφη συμφωνία των συμβαλλόμενων μερών και κατά τα οριζόμενα στο άρθρο 132 του ν. 4412/2016.

ΑΡΘΡΟ 21. ΕΦΑΡΜΟΣΤΕΟ ΔΙΚΑΙΟ – ΕΠΙΛΥΣΗ ΔΙΑΦΟΡΩΝ

Η σύμβαση διέπεται από το ελληνικό δίκαιο. Κάθε διαφορά που θα προκύψει μεταξύ των συμβαλλομένων μερών σχετικά με την ερμηνεία ή εκτέλεση της σύμβασης ή εξ αφορμής αυτή θα επιλύεται από τα καθ' ύλην αρμόδια Δικαστήρια της Αθήνας.

Η παρούσα σύμβαση διαβάστηκε, βεβαιώθηκε και υπογράφηκε νόμιμα από τους συμβαλλόμενους σε πέντε (5) πρωτότυπα. Από αυτά, τα τέσσερα (4) κατατέθηκαν στην αναθέτουσα αρχή και ένα (1) έλαβε ο Ανάδοχος.

ΟΙ ΣΥΜΒΑΛΛΟΜΕΝΟΙ

Για το Ελληνικό Δημόσιο

Για τον Ανάδοχο

.....

Ο ΝΟΜΙΜΟΣ ΕΚΠΡΟΣΩΠΟΣ

ΡΗΤΡΑ ΑΚΕΡΑΙΟΤΗΤΑΣ

[επισυνάπτεται στο σχέδιο σύμβασης]

Δηλώνω/ούμε ότι δεσμευόμαστε ότι σε όλα τα στάδια που προηγήθηκαν της κατακύρωσης της σύμβασης δεν ενήργησα/ενεργήσαμε αθέμιτα, παράνομα ή καταχρηστικά και ότι θα εξακολουθήσω/ουμε να ενεργώ/ούμε κατ' αυτόν τον τρόπο κατά το στάδιο εκτέλεσης της σύμβασης αλλά και μετά τη λήξη αυτής.

Ειδικότερα ότι:

1) δεν διέθετα/διαθέταμε εσωτερική πληροφόρηση, πέραν των στοιχείων που περιήλθαν στη γνώση και στην αντίληψη μου/μας μέσω των εγγράφων της σύμβασης και στο πλαίσιο της συμμετοχής μου/μας στη διαδικασία σύναψης της σύμβασης και των προκαταρκτικών διαβουλεύσεων στις οποίες συμμετείχα/με και έχουν δημοσιοποιηθεί.

2) δεν πραγματοποίησα/ήσαμε ενέργειες νόθευσης του ανταγωνισμού μέσω χειραγώγησης των προσφορών, είτε ατομικώς είτε σε συνεργασία με τρίτους, κατά τα οριζόμενα στο δίκαιο του ανταγωνισμού.

3) δεν διενήργησα/διενεργήσαμε ούτε θα διενεργήσω/ήσουμε πριν, κατά τη διάρκεια ή και μετά τη λήξη της σύμβασης παράνομες πληρωμές για διευκολύνσεις, εξυπηρετήσεις ή υπηρεσίες που αφορούν τη σύμβαση και τη διαδικασία ανάθεσης.

4) δεν πρόσφερα/προσφέραμε ούτε θα προσφέρω/ουμε πριν, κατά τη διάρκεια ή και μετά τη λήξη της σύμβασης, άμεσα ή έμμεσα, οποιαδήποτε υλική εύνοια, δώρο ή αντάλλαγμα σε υπαλλήλους ή μέλη συλλογικών οργάνων της αναθέτουσας αρχής, καθώς και συζύγους και συγγενείς εξ αίματος ή εξ αγχιστείας, κατ' ευθεία μεν γραμμή απεριορίστως, εκ πλαγίου δε έως και τέταρτου βαθμού ή συνεργάτες αυτών ούτε χρησιμοποίησα/χρησιμοποίησαμε ή θα χρησιμοποιήσω/χρησιμοποιήσουμε τρίτα πρόσωπα, για να διοχετεύσουν χρηματικά ποσά στα προαναφερόμενα πρόσωπα.

5) δεν θα επιχειρήσω/ουμε να επηρεάσω/ουμε με αθέμιτο τρόπο τη διαδικασία λήψης αποφάσεων της αναθέτουσας αρχής, ούτε θα παράσχω-ουμε παραπλανητικές πληροφορίες οι οποίες ενδέχεται να επηρεάσουν ουσιαδώς τις αποφάσεις της αναθέτουσας αρχής καθ' όλη τη διάρκεια της εκτέλεσης της σύμβασης αλλά και μετά τη λήξη της,

6) δεν έχω/ουμε προβεί ούτε θα προβώ/ούμε, άμεσα (ο ίδιος) ή έμμεσα (μέσω τρίτων προσώπων), σε οποιαδήποτε πράξη ή παράλειψη [εναλλακτικά: ότι δεν έχω-ουμε εμπλακεί και δεν θα εμπλακώ-ουμε σε οποιαδήποτε παράτυπη, ανέντιμη ή απατηλή συμπεριφορά (πράξη ή παράλειψη)] που έχει ως στόχο την παραπλάνηση [/εξαπάτηση] οποιουδήποτε προσώπου ή οργάνου της αναθέτουσας αρχής εμπλεκόμενου σε οποιαδήποτε διαδικασία σχετική με την εκτέλεση της σύμβασης (όπως ενδεικτικά στις διαδικασίες παρακολούθησης και παραλαβής), την απόκρυψη πληροφοριών από αυτό, τον εξαναγκασμό αυτού σε ή/και την αθέμιτη απόσπαση από αυτό ρητής ή σιωπηρής συγκατάθεσης στην παραβίαση ή παράκαμψη νομίμων ή συμβατικών υποχρεώσεων που σχετίζονται με την εκτέλεση της σύμβασης, ή τυχόν έγκρισης, θετικής γνώμης ή απόφασης παραλαβής (μέρους ή όλου) του συμβατικού αντικείμενου ή/και καταβολής (μέρους ή όλου) του συμβατικού τιμήματος,

7) ότι θα απέχω/ουμε από οποιαδήποτε εν γένει συμπεριφορά που συνιστά σοβαρό επαγγελματικό παράπτωμα και θα μπορούσε να θέσει εν αμφιβόλω την ακεραιότητά μου-μας,

8) ότι θα δηλώσω/ουμε στην αναθέτουσα αρχή, αμελλητί με την περιέλευση σε γνώση μου/μας, οποιαδήποτε κατάσταση (ακόμη και ενδεχόμενη) σύγκρουσης συμφερόντων (προσωπικών, οικογενειακών, οικονομικών, πολιτικών ή άλλων κοινών συμφερόντων, συμπεριλαμβανομένων και αντικρουόμενων επαγγελματικών συμφερόντων) μεταξύ των νομίμων ή εξουσιοδοτημένων εκπροσώπων μου-μας, υπαλλήλων ή συνεργατών μου-μας που χρησιμοποιούνται για την εκτέλεση της σύμβασης (συμπεριλαμβανομένων και των υπεργολάβων μου) με μέλη του προσωπικού της αναθέτουσας αρχής που εμπλέκονται καθ' οιονδήποτε τρόπο στη διαδικασία εκτέλεσης της σύμβασης ή/και μπορούν να επηρεάσουν την έκβαση και τις αποφάσεις της αναθέτουσας αρχής περί την εκτέλεσή της, συμπεριλαμβανομένων των μελών των αποφαινόμενων ή/και γνωμοδοτικών οργάνων αυτής, ή/και των μελών των οργάνων διοίκησής της ή/και των συζύγων και συγγενών εξ αίματος ή εξ αγχιστείας, κατ' ευθεία

μεν γραμμή απεριορίστως, εκ πλαγίου δε έως και τετάρτου βαθμού των παραπάνω προσώπων, οποτεδήποτε και εάν η κατάσταση αυτή σύγκρουσης συμφερόντων προκύψει κατά τη διάρκεια εκτέλεσης της σύμβασης και μέχρι τη λήξη της.

9) [Σε περίπτωση χρησιμοποίησης υπεργολάβου]

Ο υπεργολάβος έλαβα γνώση της παρούσας ρήτρας ακεραιότητας και ευθύνομαι/ευθυνόμαστε για την τήρηση και από αυτόν απασών των υποχρεώσεων που περιλαμβάνονται σε αυτή.

Υπογραφή/Σφραγίδα

Ο/η (σε περίπτωση φυσικού προσώπου/ ατομικής επιχείρησης) ή το νομικό πρόσωπο.....με την επωνυμίακαι με το διακριτικό τίτλο «.....», που εδρεύει (. ΑΦΜ:....., ΔΟΥ:, Τ.Κ., νομίμως εκπροσωπούμενο (μόνο για νομικά πρόσωπα) από τον

ΠΑΡΑΡΤΗΜΑ VII –Ενημέρωση για την επεξεργασία προσωπικών δεδομένων**ΕΝΗΜΕΡΩΣΗ ΓΙΑ ΤΗΝ ΕΠΕΞΕΡΓΑΣΙΑ ΠΡΟΣΩΠΙΚΩΝ ΔΕΔΟΜΕΝΩΝ**

Η Αναθέτουσα Αρχή ενημερώνει υπό την ιδιότητά της ως υπεύθυνης επεξεργασίας το φυσικό πρόσωπο που υπογράφει την προσφορά ως Προσφέρων ή ως Νόμιμος Εκπρόσωπος Προσφέροντος, ότι το ίδιο ή και τρίτοι, κατ' εντολή και για λογαριασμό του, θα επεξεργάζονται τα ακόλουθα δεδομένα ως εξής:

I. Αντικείμενο επεξεργασίας είναι τα δεδομένα προσωπικού χαρακτήρα που περιέχονται στους φακέλους της προσφοράς και τα αποδεικτικά μέσα τα οποία υποβάλλονται στην Αναθέτουσα Αρχή, στο πλαίσιο του παρόντος Διαγωνισμού, από το φυσικό πρόσωπο το οποίο είναι το ίδιο Προσφέρων ή Νόμιμος Εκπρόσωπος Προσφέροντος.

II. Σκοπός της επεξεργασίας είναι η αξιολόγηση του Φακέλου Προσφοράς, η ανάθεση της Σύμβασης, η προάσπιση των δικαιωμάτων της Αναθέτουσας Αρχής, η εκπλήρωση των εκ του νόμου υποχρεώσεων της Αναθέτουσας Αρχής και η εν γένει ασφάλεια και προστασία των συναλλαγών. Τα δεδομένα ταυτοπροσωπίας και επικοινωνίας θα χρησιμοποιηθούν από την Αναθέτουσα Αρχή και για την ενημέρωση των Προσφερόντων σχετικά με την αξιολόγηση των προσφορών.

III. Αποδέκτες των ανωτέρω (υπό Α) δεδομένων στους οποίους κοινοποιούνται είναι:

(α) Φορείς στους οποίους η Αναθέτουσα Αρχή αναθέτει την εκτέλεση συγκεκριμένων ενεργειών για λογαριασμό της, δηλαδή οι Σύμβουλοι, τα υπηρεσιακά στελέχη, μέλη Επιτροπών Αξιολόγησης, Χειριστές του Ηλεκτρονικού Διαγωνισμού και λοιποί εν γένει προστηθέντες της, υπό τον όρο της τήρησης σε κάθε περίπτωση του απορρήτου.

(β) Το Δημόσιο, άλλοι δημόσιοι φορείς ή δικαστικές αρχές ή άλλες αρχές ή δικαιοδοτικά όργανα, στο πλαίσιο των αρμοδιοτήτων τους.

(γ) Έτεροι συμμετέχοντες στο Διαγωνισμό, στο πλαίσιο της αρχής της διαφάνειας και του δικαιώματος προδικαστικής και δικαστικής προστασίας των συμμετεχόντων στο Διαγωνισμό, σύμφωνα με το νόμο.

IV. Τα δεδομένα θα τηρούνται για χρονικό διάστημα για χρονικό διάστημα ίσο με τη διάρκεια της εκτέλεσης της σύμβασης, και μετά τη λήξη αυτής για χρονικό διάστημα πέντε ετών, για μελλοντικούς φορολογικούς-δημοσιονομικούς ή ελέγχους χρηματοδοτών ή άλλους προβλεπόμενους ελέγχους από την κείμενη νομοθεσία, εκτός εάν η νομοθεσία προβλέπει διαφορετική περίοδο διατήρησης. Σε περίπτωση εκκρεμοδικίας αναφορικά με δημόσια σύμβαση τα δεδομένα τηρούνται μέχρι το πέρας της εκκρεμοδικίας. Μετά τη λήξη των ανωτέρω περιόδων, τα προσωπικά δεδομένα θα καταστρέφονται.

V. Το φυσικό πρόσωπο που είναι είτε Προσφέρων είτε Νόμιμος Εκπρόσωπος του Προσφέροντος, μπορεί να ασκεί κάθε νόμιμο δικαίωμά του σχετικά με τα δεδομένα προσωπικού χαρακτήρα που το αφορούν, απευθυνόμενο στον υπεύθυνο προστασίας προσωπικών δεδομένων της Αναθέτουσας Αρχής.

VI. Η Αναθέτουσα Αρχή έχει υποχρέωση να λαμβάνει κάθε εύλογο μέτρο για τη διασφάλιση του απορρήτου και της ασφάλειας της επεξεργασίας των δεδομένων και της προστασίας τους από τυχαία ή αθέμιτη καταστροφή, τυχαία απώλεια, αλλοίωση, απαγορευμένη διάδοση ή πρόσβαση από οποιονδήποτε και κάθε άλλης μορφής αθέμιτη επεξεργασία.

22PROC011146580 2022-08-26

ΔΙΕΥΘΥΝΣΗ ΤΕΧΝΙΚΩΝ ΥΠΗΡΕΣΙΩΝ
ΤΜΗΜΑ Γ: ΜΕΛΕΤΗΣ ΚΑΙ ΠΡΟΜΗΘΕΙΑΣ ΕΞΟΠΛΙΣΜΟΥ – ΔΙΑΚΗΡΥΞΗ 03/2022

**ΠΑΡΑΡΤΗΜΑ VIII: ΕΥΡΩΠΑΪΚΟ ΕΝΙΑΙΟ ΕΓΓΡΑΦΟ ΠΡΟΜΗΘΕΙΑΣ ή ΕΥΡΩΠΑΪΚΟ
ΕΝΙΑΙΟ ΕΓΓΡΑΦΟ ΣΥΜΒΑΣΗΣ (Ε.Ε.Ε.Σ.)**

Ευρωπαϊκό Ενιαίο Έγγραφο Σύμβασης (ΕΕΕΣ) / Τυποποιημένο Έντυπο Υπεύθυνης Δήλωσης (ΤΕΥΔ)**Μέρος Ι: Πληροφορίες σχετικά με τη διαδικασία σύναψης σύμβασης και την αναθέτουσα αρχή ή τον αναθέτοντα φορέα****Στοιχεία της δημοσίευσης**

Για διαδικασίες σύναψης σύμβασης για τις οποίες έχει δημοσιευτεί προκήρυξη διαγωνισμού στην Επίσημη Εφημερίδα της Ευρωπαϊκής Ένωσης, οι πληροφορίες που απαιτούνται στο Μέρος Ι ανακτώνται αυτόματα, υπό την προϋπόθεση ότι έχει χρησιμοποιηθεί η ηλεκτρονική υπηρεσία ΕΕΕΣ/ΤΕΥΔ για τη συμπλήρωση του ΕΕΕΣ /ΤΕΥΔ. Παρατίθεται η σχετική ανακοίνωση που δημοσιεύεται στην Επίσημη Εφημερίδα της Ευρωπαϊκής Ένωσης:

Προσωρινός αριθμός**προκήρυξης στην ΕΕ: αριθμός****[], ημερομηνία [], σελίδα []** 2022-128173**Αριθμός προκήρυξης στην ΕΕ:****0000/S 000000** 2022/S 162-460870

Εάν δεν έχει δημοσιευθεί προκήρυξη διαγωνισμού στην Επίσημη Εφημερίδα της Ευρωπαϊκής Ένωσης ή αν δεν υπάρχει υποχρέωση δημοσίευσης εκεί, η αναθέτουσα αρχή ή ο αναθέτων φορέας θα πρέπει να συμπληρώσει πληροφορίες με τις οποίες θα είναι δυνατή η αδιαμφισβήτητη ταυτοποίηση της διαδικασίας σύναψης σύμβασης (π.χ. παραπομπή σε δημοσίευση σε εθνικό επίπεδο)

Δημοσίευση σε εθνικό**επίπεδο: (π.χ. www.promitheus.gov.gr****[ΑΔΑΜ Προκήρυξης****στο ΚΗΜΔΗΣ])**

Στην περίπτωση που δεν απαιτείται δημοσίευση γνωστοποίησης στην Επίσημη Εφημερίδα της Ευρωπαϊκής Ένωσης παρακαλείστε να παράσχετε άλλες πληροφορίες με τις οποίες θα είναι δυνατή η αδιαμφισβήτητη ταυτοποίηση της διαδικασίας σύναψης δημόσιας σύμβασης.

Για διαδικασίες σύναψης σύμβασης για τις οποίες έχει δημοσιευτεί προκήρυξη διαγωνισμού στην Επίσημη Εφημερίδα της Ευρωπαϊκής Ένωσης, οι πληροφορίες που απαιτούνται στο Μέρος Ι ανακτώνται αυτόματα, υπό την προϋπόθεση ότι έχει χρησιμοποιηθεί η ηλεκτρονική υπηρεσία ΕΕΕΣ/ΤΕΥΔ για τη συμπλήρωση του ΕΕΕΣ /ΤΕΥΔ. Παρατίθεται η σχετική ανακοίνωση που δημοσιεύεται στην Επίσημη Εφημερίδα της Ευρωπαϊκής Ένωσης:

Προσωρινός αριθμός**προκήρυξης στην ΕΕ: αριθμός****[], ημερομηνία [], σελίδα []**

Αριθμός προκήρυξης στην ΕΕ:

0000/S 000000

[https://ted.europa.eu/udl?uri=TED:NOTICE:333980-2018:](https://ted.europa.eu/udl?uri=TED:NOTICE:333980-2018)

TEXT:EL:HTML

Εάν δεν έχει δημοσιευθεί προκήρυξη διαγωνισμού στην Επίσημη Εφημερίδα της Ευρωπαϊκής Ένωσης ή αν δεν υπάρχει υποχρέωση δημοσίευσης εκεί, η αναθέτουσα αρχή ή ο αναθέτων φορέας θα πρέπει να συμπληρώσει πληροφορίες με τις οποίες θα είναι δυνατή η αδιαμφισβήτητη ταυτοποίηση της διαδικασίας σύναψης σύμβασης (π.χ. παραπομπή σε δημοσίευση σε εθνικό επίπεδο)

Δημοσίευση σε εθνικό

επίπεδο: (π.χ. www.promitheus.gov.gr).

[gov.gr](http://www.promitheus.gov.gr)/[ΑΔΑΜ Προκήρυξης

στο ΚΗΜΔΗΣ])

Στην περίπτωση που δεν απαιτείται δημοσίευση γνωστοποίησης στην Επίσημη Εφημερίδα της Ευρωπαϊκής Ένωσης παρακαλείστε να παράσχετε άλλες πληροφορίες με τις οποίες θα είναι δυνατή η αδιαμφισβήτητη ταυτοποίηση της διαδικασίας σύναψης δημόσιας σύμβασης.

Ταυτότητα του αγοραστή

Επίσημη ονομασία:

ΥΠΟΥΡΓΕΙΟ ΠΑΙΔΕΙΑΣ ΚΑΙ ΘΡΗΣΚΕΥΜΑΤΩΝ /ΓΕΝΙΚΗ ΔΙΕΥΘΥΝΣΗ ΣΤΡΑΤΗΓΙΚΟΥ ΣΧΕΔΙΑΣΜΟΥ, ΠΡΟΓΡΑΜΜΑΤΙΣΜΟΥ ΚΑΙ ΗΛΕΚΤΡΟΝΙΚΗΣ ΔΙΑΚΥΒΕΡΝΗΣΗΣ/ ΔΙΕΥΘΥΝΣΗ ΤΕΧΝΙΚΩΝ ΥΠΗΡΕΣΙΩΝ /ΤΜΗΜΑ Γ΄ ΜΕΛΕΤΗΣ ΚΑΙ ΠΡΟΜΗΘΕΙΑΣ ΕΞΟΠΛΙΣΜΟΥ

Α.Φ.Μ., εφόσον υπάρχει: 090055799

Δικτυακός τόπος (εφόσον υπάρχει):

<https://www.minedu.gov.gr>

Πόλη: Αμαρούσιον

Οδός και αριθμός: Ανδρέα Παπανδρέου 37

Ταχ. κωδ.: 15180

Αρμόδιος επικοινωνίας: Ανδρέας Κωνσταντάρας

Τηλέφωνο: 2103442428

φαξ: 210-3442436

Ηλ. ταχ/μείο: diky@minedu.gov.gr

Χώρα: GR

Τίτλος:

Προμήθεια και εγκατάσταση εξοπλισμού Ιστορικού Αρχείου-Μουσείου Ηπείρου ΤΜΗΜΑ (δηλώνεται το Τμήμα, ο αριθμός και ο τίτλος για το οποίο δίνεται η προσφορά)

Σύντομη περιγραφή:

Το φυσικό αντικείμενο του έργου συνίσταται στην προμήθεια, μεταφορά και εγκατάσταση εξοπλισμού μουσειακών κατασκευών (επιδαπέδιων προθηκών, βάθρων, κατασκευών εποπτικού υλικού) και πολυμεσικών εφαρμογών (εξοπλισμός ειδών πληροφορικής και λογισμικών) για τις λειτουργικές ανάγκες του Ιστορικού Αρχείου-Μουσείου Ηπείρου. Το αντικείμενο του παρόντος διαγωνισμού διαιρείται σε δύο (2) διακριτά Τμήματα. Τα είδη της προμήθειας εξοπλισμού, με τις αντίστοιχες ποσότητές τους ανά Τμήμα, περιγράφονται αναλυτικά στο Μέρος Α΄ του Παραρτήματος Ι του αναλυτικού τεύχους της διακήρυξης. Οι τεχνικές προδιαγραφές των ειδών, ανά Τμήμα, δίνονται στους Πίνακες συμμόρφωσης του Παραρτήματος ΙΙΙ του αναλυτικού τεύχους της διακήρυξης. Οι ενδιαφερόμενοι μπορούν να υποβάλλουν προσφορά για ένα ή περισσότερα Τμήματα, αλλά για το σύνολο των ζητούμενων ειδών και ποσοτήτων κάθε Τμήματος. Προσφορές που δίνονται για μέρος των ζητούμενων ειδών και ποσοτήτων κάθε Τμήματος, καθώς και εναλλακτικές προσφορές δεν γίνονται δεκτές και απορρίπτονται ως απαράδεκτες. Οι προσφορές ισχύουν και δεσμεύουν τους υποψήφιους για διακόσιες εβδομήντα (270) ημέρες που προσμετρώνται από την επόμενη της διενέργειας του διαγωνισμού. Προσφορά που ορίζει χρόνο ισχύος μικρότερο του παραπάνω αναφερομένου απορρίπτεται ως απαράδεκτη.

Αριθμός αναφοράς αρχείου που αποδίδεται στον φάκελο από την αναθέτουσα αρχή ή τον αναθέτοντα φορέα (εάν υπάρχει):

Αναλυτικό τεύχος διακήρυξης Αριθμός 03/2022 (Αριθ. Πρωτ. Φ 478.6/231/103199/A2/25-08-2022) και Περίληψη διακήρυξης (Αριθ. Πρωτ. Φ.478.6/226/101923/A2/19-08-2022) (ΑΔΑ: 9ΖΥΖ46ΜΤΛΗ-2ΩΛ)

Μέρος ΙΙ: Πληροφορίες σχετικά με τον οικονομικό φορέα**Α: Πληροφορίες σχετικά με τον οικονομικό φορέα**

Επωνυμία:

Οδός και αριθμός:

Ταχ. κωδ.:

Πόλη:

Χώρα:

Αρμόδιος ή αρμόδιοι επικοινωνίας:

Ηλ. ταχ/μείο:

Τηλέφωνο:

φαξ:

Α.Φ.Μ., εφόσον υπάρχει

Δικτυακός τόπος (εφόσον υπάρχει):

Ο οικονομικός φορέας είναι πολύ μικρή, μικρή ή μεσαία επιχείρηση;

Ο ΟΦ αποτελεί προστατευόμενο εργαστήριο

Μόνο σε περίπτωση προμήθειας κατ' αποκλειστικότητα: ο οικονομικός φορέας είναι προστατευόμενο εργαστήριο, «κοινωνική επιχείρηση» ή προβλέπει την εκτέλεση συμβάσεων στο πλαίσιο προγραμμάτων προστατευόμενης απασχόλησης;

Απάντηση:

Ναι / Όχι

Ποιο είναι το αντίστοιχο ποσοστό των εργαζομένων με αναπηρία ή μειονεκτούντων εργαζομένων;
%

Εφόσον απαιτείται, ορίστε την κατηγορία ή τις κατηγορίες στις οποίες ανήκουν οι ενδιαφερόμενοι εργαζόμενοι με αναπηρία ή μειονεξία

-

Ο ΟΦ είναι εγγεγραμμένος σε Εθνικό Σύστημα (Προ)Επιλογής

Κατά περίπτωση, ο οικονομικός φορέας είναι εγγεγραμμένος σε επίσημο κατάλογο εγκεκριμένων οικονομικών φορέων ή διαθέτει ισοδύναμο πιστοποιητικό [π.χ. βάσει εθνικού συστήματος (προ)επιλογής];

Απάντηση:

Ναι / Όχι

Αναφέρετε την ονομασία του καταλόγου ή του πιστοποιητικού και τον σχετικό αριθμό εγγραφής ή πιστοποίησης, κατά περίπτωση:

-

Εάν το πιστοποιητικό εγγραφής ή η πιστοποίηση διατίθεται ηλεκτρονικά, αναφέρετε:

-

Αναφέρετε τα δικαιολογητικά στα οποία βασίζεται η εγγραφή ή η πιστοποίηση και κατά περίπτωση, την κατάταξη στον επίσημο κατάλογο

-

Η εγγραφή ή η πιστοποίηση καλύπτει όλα τα απαιτούμενα κριτήρια επιλογής;

Ναι / Όχι

Ο οικονομικός φορέας θα είναι σε θέση να προσκομίσει βεβαίωση πληρωμής εισφορών κοινωνικής ασφάλισης και φόρων ή να παράσχει πληροφορίες που θα δίνουν τη δυνατότητα στην αναθέτουσα αρχή ή στον αναθέτοντα φορέα να τη λάβει απευθείας μέσω πρόσβασης σε εθνική βάση δεδομένων σε οποιοδήποτε κράτος μέλος αυτή διατίθεται δωρεάν;

Ναι / Όχι

Εάν η σχετική τεκμηρίωση διατίθεται ηλεκτρονικά, να αναφέρετε:

-

Ο ΟΦ συμμετάσχει στη διαδικασία μαζί με άλλους Οικονομικούς Φορείς

Ο οικονομικός φορέας συμμετέχει στη διαδικασία σύναψης σύμβασης από κοινού με άλλους;

Απάντηση:

Ναι / Όχι

α) Να αναφέρετε τον ρόλο του οικονομικού φορέα στον όμιλο (επικεφαλής, υπεύθυνος για συγκεκριμένα καθήκοντα ...):

-

β) Προσδιορίστε τους άλλους οικονομικούς φορείς που συμμετέχουν από κοινού στη διαδικασία προμήθειας:

-

γ) Κατά περίπτωση, επωνυμία του συμμετέχοντος ομίλου:

-

Κατά περίπτωση, αναφορά του τμήματος ή των τμημάτων για τα οποία ο οικονομικός φορέας επιθυμεί να υποβάλει προσφορά.

0

Β: Πληροφορίες σχετικά με τους εκπροσώπους του οικονομικού φορέα #1

Όνομα:

Επώνυμο:

Ημερομηνία γέννησης:

Τόπος γέννησης:

Οδός και αριθμός:

Ταχ. κωδ.:

Πόλη:

Χώρα:

Τηλέφωνο:

Ηλ. ταχ/μείο:

Θέση/Ενεργών υπό την ιδιότητα:

Γ: Πληροφορίες σχετικά με τη στήριξη στις ικανότητες άλλων οντοτήτων

Βασίζεται σε ικανότητες άλλων οντοτήτων

Ο οικονομικός φορέας στηρίζεται στις ικανότητες άλλων οντοτήτων προκειμένου να ανταποκριθεί στα κριτήρια επιλογής που καθορίζονται στο μέρος IV και στα (τυχόν) κριτήρια και κανόνες που καθορίζονται στο μέρος V κατωτέρω;

Απάντηση:

Ναι / Όχι

Δ: Πληροφορίες σχετικά με υπεργολάβους στην ικανότητα των οποίων δεν στηρίζεται ο οικονομικός φορέας

Δεν βασίζεται σε ικανότητες άλλων οντοτήτων

Ο οικονομικός φορέας προτίθεται να αναθέσει οποιοδήποτε τμήμα της σύμβασης σε τρίτους υπό μορφή υπεργολαβίας;

Απάντηση:

Ναι / Όχι

Εάν ναι και στο μέτρο που είναι γνωστοί, παραθέστε κατάλογο των προτεινόμενων υπεργολάβων:

-

Μέρος III: Λόγοι αποκλεισμού

A: Λόγοι που σχετίζονται με ποινικές καταδίκες

Λόγοι που σχετίζονται με ποινικές καταδίκες βάσει των εθνικών διατάξεων για την εφαρμογή των λόγων που ορίζονται στο άρθρο 57 παράγραφος 1 της οδηγίας:

Συμμετοχή σε εγκληματική οργάνωση

Έχει ο ίδιος ο οικονομικός φορέας ή οποιοδήποτε πρόσωπο το οποίο είναι μέλος του διοικητικού, διευθυντικού ή εποπτικού του οργάνου ή έχει εξουσία εκπροσώπησης, λήψης αποφάσεων ή ελέγχου σε αυτό καταδικαστεί με τελεσίδικη απόφαση για έναν από τους λόγους που παρατίθενται στο σχετικό θεσμικό πλαίσιο, η οποία έχει εκδοθεί πριν από πέντε έτη κατά το μέγιστο ή στην οποία έχει οριστεί απευθείας περίοδος αποκλεισμού που εξακολουθεί να ισχύει;

Απάντηση:

Ναι / Όχι

Ημερομηνία της καταδίκης

..

Λόγος(-οι)

-

Προσδιορίστε ποιος έχει καταδικαστεί

-

Σε περίπτωση καταδίκης, ο οικονομικός φορέας έχει λάβει μέτρα που να αποδεικνύουν την αξιοπιστία του παρά την ύπαρξη σχετικού λόγου αποκλεισμού ("αυτοκάθαρση");

Ναι / Όχι

Περιγράψτε τα μέτρα που λήφθηκαν

-

Εάν η σχετική τεκμηρίωση διατίθεται ηλεκτρονικά, αναφέρετε:

Ναι / Όχι

Διαδικτυακή Διεύθυνση

-

Επακριβή στοιχεία αναφοράς των εγγράφων

-

-

Διαφθορά

Έχει ο ίδιος ο οικονομικός φορέας ή οποιοδήποτε πρόσωπο το οποίο είναι μέλος του διοικητικού, διευθυντικού ή εποπτικού του οργάνου ή έχει εξουσία εκπροσώπησης, λήψης αποφάσεων ή ελέγχου σε αυτό καταδικαστεί με τελεσίδικη απόφαση για έναν από τους λόγους που παρατίθενται στο σχετικό θεσμικό πλαίσιο, η οποία έχει εκδοθεί πριν από πέντε έτη κατά το μέγιστο ή στην οποία έχει οριστεί απευθείας περίοδος αποκλεισμού που εξακολουθεί να ισχύει;

Απάντηση:

Ναι / Όχι

Ημερομηνία της καταδίκης

..

Λόγος(-οι)

-

Προσδιορίστε ποιος έχει καταδικαστεί

-

Σε περίπτωση καταδίκης, ο οικονομικός φορέας έχει λάβει μέτρα που να αποδεικνύουν την αξιοπιστία του παρά την ύπαρξη σχετικού λόγου αποκλεισμού ("αυτοκάθαρση");

Ναι / Όχι

Περιγράψτε τα μέτρα που λήφθηκαν

-

Εάν η σχετική τεκμηρίωση διατίθεται ηλεκτρονικά, αναφέρετε:

Ναι / Όχι

Διαδικτυακή Διεύθυνση

-

Επακριβή στοιχεία αναφοράς των εγγράφων

-

Αρχή ή Φορέας έκδοσης

-

Απάτη

Έχει ο ίδιος ο οικονομικός φορέας ή οποιοδήποτε πρόσωπο το οποίο είναι μέλος του διοικητικού, διευθυντικού ή εποπτικού του οργάνου ή έχει εξουσία εκπροσώπησης, λήψης αποφάσεων ή ελέγχου σε αυτό καταδικαστεί με τελεσίδικη απόφαση για έναν από τους λόγους που παρατίθενται στο σχετικό θεσμικό πλαίσιο, η οποία έχει εκδοθεί πριν από πέντε έτη κατά το μέγιστο ή στην οποία έχει οριστεί απευθείας περίοδος αποκλεισμού που εξακολουθεί να ισχύει;

Απάντηση:

Ναι / Όχι

Ημερομηνία της καταδίκης

..

Προσδιορίστε ποιος έχει καταδικαστεί

-

Σε περίπτωση καταδίκης, ο οικονομικός φορέας έχει λάβει μέτρα που να αποδεικνύουν την αξιοπιστία του παρά την ύπαρξη σχετικού λόγου αποκλεισμού ("αυτοκάθαρση");

Ναι / Όχι

Περιγράψτε τα μέτρα που λήφθηκαν

-

Εάν η σχετική τεκμηρίωση διατίθεται ηλεκτρονικά, αναφέρετε:

Ναι / Όχι

Διαδικτυακή Διεύθυνση

-

Επακριβή στοιχεία αναφοράς των εγγράφων

-

Αρχή ή Φορέας έκδοσης

-

Τρομοκρατικά εγκλήματα ή εγκλήματα συνδεδεμένα με τρομοκρατικές δραστηριότητες

Έχει ο ίδιος ο οικονομικός φορέας ή οποιοδήποτε πρόσωπο το οποίο είναι μέλος του διοικητικού, διευθυντικού ή εποπτικού του οργάνου ή έχει εξουσία εκπροσώπησης, λήψης αποφάσεων ή ελέγχου σε αυτό καταδικαστεί με τελεσίδικη απόφαση για έναν από τους λόγους που παρατίθενται στο σχετικό θεσμικό πλαίσιο, η οποία έχει εκδοθεί πριν από πέντε έτη κατά το μέγιστο ή στην οποία έχει οριστεί απευθείας περίοδος αποκλεισμού που εξακολουθεί να ισχύει;

Απάντηση:

Ναι / Όχι

Ημερομηνία της καταδίκης

..

Λόγος(-οι)

-

Προσδιορίστε ποιος έχει καταδικαστεί

-

Σε περίπτωση καταδίκης, ο οικονομικός φορέας έχει λάβει μέτρα που να αποδεικνύουν την αξιοπιστία του παρά την ύπαρξη σχετικού λόγου αποκλεισμού ("αυτοκάθαρση");

Ναι / Όχι

Περιγράψτε τα μέτρα που λήφθηκαν

-

Εάν η σχετική τεκμηρίωση διατίθεται ηλεκτρονικά, αναφέρετε:

Ναι / Όχι

-

Επακριβή στοιχεία αναφοράς των εγγράφων

-

Αρχή ή Φορέας έκδοσης

-

Νομιμοποίηση εσόδων από παράνομες δραστηριότητες ή χρηματοδότηση της τρομοκρατίας

Έχει ο ίδιος ο οικονομικός φορέας ή οποιοδήποτε πρόσωπο το οποίο είναι μέλος του διοικητικού, διευθυντικού ή εποπτικού του οργάνου ή έχει εξουσία εκπροσώπησης, λήψης αποφάσεων ή ελέγχου σε αυτό καταδικαστεί με τελεσίδικη απόφαση για έναν από τους λόγους που παρατίθενται στο σχετικό θεσμικό πλαίσιο, η οποία έχει εκδοθεί πριν από πέντε έτη κατά το μέγιστο ή στην οποία έχει οριστεί απευθείας περίοδος αποκλεισμού που εξακολουθεί να ισχύει;

Απάντηση:

Ναι / Όχι

Ημερομηνία της καταδίκης

..

Λόγος(-οι)

-

Προσδιορίστε ποιος έχει καταδικαστεί

-

Σε περίπτωση καταδίκης, ο οικονομικός φορέας έχει λάβει μέτρα που να αποδεικνύουν την αξιοπιστία του παρά την ύπαρξη σχετικού λόγου αποκλεισμού ("αυτοκάθαρση");

Ναι / Όχι

Περιγράψτε τα μέτρα που λήφθηκαν

-

Εάν η σχετική τεκμηρίωση διατίθεται ηλεκτρονικά, αναφέρετε:

Ναι / Όχι

Διαδικτυακή Διεύθυνση

-

Επακριβή στοιχεία αναφοράς των εγγράφων

-

Αρχή ή Φορέας έκδοσης

-

Παιδική εργασία και άλλες μορφές εμπορίας ανθρώπων

Έχει ο ίδιος ο οικονομικός φορέας ή οποιοδήποτε πρόσωπο το οποίο είναι μέλος του διοικητικού, διευθυντικού ή εποπτικού του οργάνου ή έχει εξουσία εκπροσώπησης, λήψης αποφάσεων ή ελέγχου σε αυτό καταδικαστεί με τελεσίδικη απόφαση για έναν από τους λόγους που παρατίθενται στο σχετικό θεσμικό πλαίσιο, η οποία έχει εκδοθεί πριν από πέντε έτη κατά το μέγιστο ή στην οποία έχει οριστεί απευθείας περίοδος αποκλεισμού που εξακολουθεί να ισχύει;

Απάντηση:

Ναι / Όχι

Ημερομηνία της καταδίκης

-

Λόγος(-οι)

-

Προσδιορίστε ποιος έχει καταδικαστεί

-

Σε περίπτωση καταδίκης, ο οικονομικός φορέας έχει λάβει μέτρα που να αποδεικνύουν την αξιοπιστία του παρά την ύπαρξη σχετικού λόγου αποκλεισμού (“αυτοκάθαρση”);

Ναι / Όχι

Περιγράψτε τα μέτρα που λήφθηκαν

-

Εάν η σχετική τεκμηρίωση διατίθεται ηλεκτρονικά, αναφέρετε:

Ναι / Όχι

Διαδικτυακή Διεύθυνση

-

Επακριβή στοιχεία αναφοράς των εγγράφων

-

Αρχή ή Φορέας έκδοσης

-

B: Λόγοι που σχετίζονται με την καταβολή φόρων ή εισφορών κοινωνικής ασφάλισης

Καταβολή φόρων ή εισφορών κοινωνικής ασφάλισης:

Καταβολή φόρων

Ο οικονομικός φορέας έχει ανεκπλήρωτες υποχρεώσεις όσον αφορά την καταβολή φόρων, τόσο στη χώρα στην οποία είναι εγκατεστημένος όσο και στο κράτος μέλος της αναθέτουσας αρχής ή του αναθέτοντα φορέα, εάν είναι άλλο από τη χώρα εγκατάστασης;

Απάντηση:

Ναι / Όχι

Χώρα ή κράτος μέλος για το οποίο πρόκειται

-

Ενεχόμενο ποσό

Με άλλα μέσα; Διευκρινίστε:

Ναι / Όχι

Διευκρινίστε:

-

Η εν λόγω απόφαση είναι τελεσίδικη και δεσμευτική;

Ναι / Όχι

Ημερομηνία της καταδίκης

..

Ο οικονομικός φορέας έχει εκπληρώσει τις υποχρεώσεις του, είτε καταβάλλοντας τους φόρους ή τις εισφορές κοινωνικής ασφάλισης που οφείλει, συμπεριλαμβανομένων, κατά περίπτωση, των δεδουλευμένων τόκων ή των προστίμων, είτε υπαγόμενος σε δεσμευτικό διακανονισμό για την καταβολή τους;

Ναι / Όχι

Παρακαλώ περιγράψτε

-

Εάν η σχετική τεκμηρίωση διατίθεται ηλεκτρονικά, αναφέρετε:

Ναι / Όχι

Διαδικτυακή Διεύθυνση

-

Επακριβή στοιχεία αναφοράς των εγγράφων

-

Αρχή ή Φορέας έκδοσης

-

Καταβολή εισφορών κοινωνικής ασφάλισης

Ο οικονομικός φορέας έχει ανεκπλήρωτες υποχρεώσεις όσον αφορά την καταβολή εισφορών κοινωνικής ασφάλισης, τόσο στη χώρα στην οποία είναι εγκατεστημένος όσο και στο κράτος μέλος της αναθέτουσας αρχής ή του αναθέτοντα φορέα, εάν είναι άλλο από τη χώρα εγκατάστασης;

Απάντηση:

Ναι / Όχι

Χώρα ή κράτος μέλος για το οποίο πρόκειται

-

Ενεχόμενο ποσό

Με άλλα μέσα; Διευκρινίστε:

Ναι / Όχι

Διευκρινίστε:

-

Η εν λόγω απόφαση είναι τελεσίδικη και δεσμευτική;

Ναι / Όχι

..

Ο οικονομικός φορέας έχει εκπληρώσει τις υποχρεώσεις του, είτε καταβάλλοντας τους φόρους ή τις εισφορές κοινωνικής ασφάλισης που οφείλει, συμπεριλαμβανομένων, κατά περίπτωση, των δεδουλευμένων τόκων ή των προστίμων, είτε υπαγόμενος σε δεσμευτικό διακανονισμό για την καταβολή τους;

Ναι / Όχι

Παρακαλώ περιγράψτε

-

Εάν η σχετική τεκμηρίωση διατίθεται ηλεκτρονικά, αναφέρετε:

Ναι / Όχι

Διαδικτυακή Διεύθυνση

-

Επακριβή στοιχεία αναφοράς των εγγράφων

-

Αρχή ή Φορέας έκδοσης

-

Γ: Λόγοι που σχετίζονται με αφερεγγυότητα, σύγκρουση συμφερόντων ή επαγγελματικό παράπτωμα

Πληροφορίες σχετικά με πιθανή αφερεγγυότητα, σύγκρουση συμφερόντων ή επαγγελματικό παράπτωμα

Αθέτηση των υποχρεώσεων στον τομέα του περιβαλλοντικού δικαίου

Ο οικονομικός φορέας έχει, εν γνώσει του, αθετήσει τις υποχρεώσεις του στους τομείς του περιβαλλοντικού δικαίου;

Απάντηση:

Ναι / Όχι

Περιγράψτε τα μέτρα που λήφθηκαν

-

Σε περίπτωση καταδίκης, ο οικονομικός φορέας έχει λάβει μέτρα που να αποδεικνύουν την αξιοπιστία του παρά την ύπαρξη σχετικού λόγου αποκλεισμού ("αυτοκάθαρση");

Ναι / Όχι

Περιγράψτε τα μέτρα που λήφθηκαν

-

Αθέτηση των υποχρεώσεων στον τομέα του κοινωνικού δικαίου

Ο οικονομικός φορέας έχει, εν γνώσει του, αθετήσει τις υποχρεώσεις του στους τομείς του κοινωνικού δικαίου;

Απάντηση:

Ναι / Όχι

-

Σε περίπτωση καταδικής, ο οικονομικός φορέας έχει λάβει μέτρα που να αποδεικνύουν την αξιοπιστία του παρά την ύπαρξη σχετικού λόγου αποκλεισμού (“αυτοκάθαρση”);

Ναι / Όχι

Περιγράψτε τα μέτρα που λήφθηκαν

-

Αθέτηση των υποχρεώσεων στον τομέα του εργατικού δικαίου

Ο οικονομικός φορέας έχει, εν γνώσει του, αθετήσει τις υποχρεώσεις του στους τομείς του εργατικού δικαίου;

Απάντηση:

Ναι / Όχι

Περιγράψτε τα μέτρα που λήφθηκαν

-

Σε περίπτωση καταδικής, ο οικονομικός φορέας έχει λάβει μέτρα που να αποδεικνύουν την αξιοπιστία του παρά την ύπαρξη σχετικού λόγου αποκλεισμού (“αυτοκάθαρση”);

Ναι / Όχι

Περιγράψτε τα μέτρα που λήφθηκαν

-

Πτώχευση

Ο οικονομικός φορέας τελεί υπό πτώχευση;

Απάντηση:

Ναι / Όχι

Παρακαλώ αναφέρετε λεπτομερείς πληροφορίες

-

Διευκρινίστε τους λόγους για τους οποίους, ωστόσο, μπορείτε να εκτελέσετε τη σύμβαση. Οι πληροφορίες αυτές δεν είναι απαραίτητο να παρασχεθούν εάν ο αποκλεισμός των οικονομικών φορέων στην παρούσα περίπτωση έχει καταστεί υποχρεωτικός βάσει του εφαρμοστέου εθνικού δικαίου χωρίς δυνατότητα παρέκκλισης όταν ο οικονομικός φορέας είναι, ωστόσο, σε θέση να εκτελέσει τη σύμβαση.

-

Εάν η σχετική τεκμηρίωση διατίθεται ηλεκτρονικά, αναφέρετε:

Ναι / Όχι

Διαδικτυακή Διεύθυνση

-

Επακριβή στοιχεία αναφοράς των εγγράφων

-

-

Διαδικασία εξυγίανσης ή ειδικής εκκαθάρισης

Έχει υπαχθεί ο οικονομικός φορέας σε διαδικασία εξυγίανσης ή ειδικής εκκαθάρισης;

Απάντηση:

Ναι / Όχι

Παρακαλώ αναφέρετε λεπτομερείς πληροφορίες

-

Διευκρινίστε τους λόγους για τους οποίους, ωστόσο, μπορείτε να εκτελέσετε τη σύμβαση. Οι πληροφορίες αυτές δεν είναι απαραίτητο να παρασχεθούν εάν ο αποκλεισμός των οικονομικών φορέων στην παρούσα περίπτωση έχει καταστεί υποχρεωτικός βάσει του εφαρμοστέου εθνικού δικαίου χωρίς δυνατότητα παρέκκλισης όταν ο οικονομικός φορέας είναι, ωστόσο, σε θέση να εκτελέσει τη σύμβαση.

-

Εάν η σχετική τεκμηρίωση διατίθεται ηλεκτρονικά, αναφέρετε:

Ναι / Όχι

Διαδικτυακή Διεύθυνση

-

Επακριβή στοιχεία αναφοράς των εγγράφων

-

Αρχή ή Φορέας έκδοσης

-

Διαδικασία πτωχευτικού συμβιβασμού

Έχει υπαχθεί ο οικονομικός φορέας σε διαδικασία πτωχευτικού συμβιβασμού;

Απάντηση:

Ναι / Όχι

Παρακαλώ αναφέρετε λεπτομερείς πληροφορίες

-

Διευκρινίστε τους λόγους για τους οποίους, ωστόσο, μπορείτε να εκτελέσετε τη σύμβαση. Οι πληροφορίες αυτές δεν είναι απαραίτητο να παρασχεθούν εάν ο αποκλεισμός των οικονομικών φορέων στην παρούσα περίπτωση έχει καταστεί υποχρεωτικός βάσει του εφαρμοστέου εθνικού δικαίου χωρίς δυνατότητα παρέκκλισης όταν ο οικονομικός φορέας είναι, ωστόσο, σε θέση να εκτελέσει τη σύμβαση.

-

Εάν η σχετική τεκμηρίωση διατίθεται ηλεκτρονικά, αναφέρετε:

Ναι / Όχι

Διαδικτυακή Διεύθυνση

-

-
Αρχή ή Φορέας έκδοσης

-
Ανάλογη κατάσταση προβλεπόμενη σε εθνικές νομοθετικές και κανονιστικές διατάξεις
Βρίσκεται ο οικονομικός φορέας σε οποιαδήποτε ανάλογη κατάσταση προκύπτουσα από παρόμοια διαδικασία προβλεπόμενη σε εθνικές νομοθετικές και κανονιστικές διατάξεις;

Απάντηση:

Ναι / Όχι

Παρακαλώ αναφέρετε λεπτομερείς πληροφορίες

-

Διευκρινίστε τους λόγους για τους οποίους, ωστόσο, μπορείτε να εκτελέσετε τη σύμβαση. Οι πληροφορίες αυτές δεν είναι απαραίτητο να παρασχεθούν εάν ο αποκλεισμός των οικονομικών φορέων στην παρούσα περίπτωση έχει καταστεί υποχρεωτικός βάσει του εφαρμοστέου εθνικού δικαίου χωρίς δυνατότητα παρέκκλισης όταν ο οικονομικός φορέας είναι, ωστόσο, σε θέση να εκτελέσει τη σύμβαση.

-

Εάν η σχετική τεκμηρίωση διατίθεται ηλεκτρονικά, αναφέρετε:

Ναι / Όχι

Διαδικτυακή Διεύθυνση

-

Επακριβή στοιχεία αναφοράς των εγγράφων

-

Αρχή ή Φορέας έκδοσης

-

Υπό αναγκαστική διαχείριση από εκκαθαριστή ή από το δικαστήριο

Τελεί ο οικονομικός φορέας υπό αναγκαστική διαχείριση από εκκαθαριστή ή από το δικαστήριο;

Απάντηση:

Ναι / Όχι

Παρακαλώ αναφέρετε λεπτομερείς πληροφορίες

-

Διευκρινίστε τους λόγους για τους οποίους, ωστόσο, μπορείτε να εκτελέσετε τη σύμβαση. Οι πληροφορίες αυτές δεν είναι απαραίτητο να παρασχεθούν εάν ο αποκλεισμός των οικονομικών φορέων στην παρούσα περίπτωση έχει καταστεί υποχρεωτικός βάσει του εφαρμοστέου εθνικού δικαίου χωρίς δυνατότητα παρέκκλισης όταν ο οικονομικός φορέας είναι, ωστόσο, σε θέση να εκτελέσει τη σύμβαση.

-

Εάν η σχετική τεκμηρίωση διατίθεται ηλεκτρονικά, αναφέρετε:

Ναι / Όχι

-
Επακριβή στοιχεία αναφοράς των εγγράφων

-
Αρχή ή Φορέας έκδοσης

Αναστολή επιχειρηματικών δραστηριοτήτων

Έχουν ανασταλεί οι επιχειρηματικές δραστηριότητες του οικονομικού φορέα;

Απάντηση:

Ναι / Όχι

Παρακαλώ αναφέρετε λεπτομερείς πληροφορίες

-
Διευκρινίστε τους λόγους για τους οποίους, ωστόσο, μπορείτε να εκτελέσετε τη σύμβαση. Οι πληροφορίες αυτές δεν είναι απαραίτητο να παρασχεθούν εάν ο αποκλεισμός των οικονομικών φορέων στην παρούσα περίπτωση έχει καταστεί υποχρεωτικός βάσει του εφαρμοστέου εθνικού δικαίου χωρίς δυνατότητα παρέκκλισης όταν ο οικονομικός φορέας είναι, ωστόσο, σε θέση να εκτελέσει τη σύμβαση.

Εάν η σχετική τεκμηρίωση διατίθεται ηλεκτρονικά, αναφέρετε:

Ναι / Όχι

Διαδικτυακή Διεύθυνση

-
Επακριβή στοιχεία αναφοράς των εγγράφων

-
Αρχή ή Φορέας έκδοσης

Ένοχος σοβαρού επαγγελματικού παραπτώματος

Έχει διαπράξει ο οικονομικός φορέας σοβαρό επαγγελματικό παράπτωμα;

Απάντηση:

Ναι / Όχι

Παρακαλώ αναφέρετε λεπτομερείς πληροφορίες

-
Σε περίπτωση καταδικής, ο οικονομικός φορέας έχει λάβει μέτρα που να αποδεικνύουν την αξιοπιστία του παρά την ύπαρξη σχετικού λόγου αποκλεισμού (“αυτοκάθαρση”);

Ναι / Όχι

Περιγράψτε τα μέτρα που λήφθηκαν

-
Συμφωνίες με άλλους οικονομικούς φορείς με στόχο τη στρέβλωση του ανταγωνισμού

Έχει συνάψει ο οικονομικός φορέας συμφωνίες με άλλους οικονομικούς φορείς με σκοπό τη στρέβλωση του ανταγωνισμού;

Απάντηση:

Ναι / Όχι

Παρακαλώ αναφέρετε λεπτομερείς πληροφορίες

-

Σε περίπτωση καταδικής, ο οικονομικός φορέας έχει λάβει μέτρα που να αποδεικνύουν την αξιοπιστία του παρά την ύπαρξη σχετικού λόγου αποκλεισμού ("αυτοκάθαρση");

Ναι / Όχι

Περιγράψτε τα μέτρα που λήφθηκαν

-

Σύγκρουση συμφερόντων λόγω της συμμετοχής του στη διαδικασία σύναψης σύμβασης

Γνωρίζει ο οικονομικός φορέας την ύπαρξη τυχόν σύγκρουσης συμφερόντων λόγω της συμμετοχής του στη διαδικασία σύναψης σύμβασης;

Απάντηση:

Ναι / Όχι

Παρακαλώ αναφέρετε λεπτομερείς πληροφορίες

-

Παροχή συμβουλών ή εμπλοκή στην προετοιμασία της διαδικασίας σύναψης της σύμβασης

Έχει παράσχει ο οικονομικός φορέας ή επιχείρηση συνδεδεμένη με αυτόν συμβουλές στην αναθέτουσα αρχή ή στον αναθέτοντα φορέα ή έχει με άλλο τρόπο εμπλακεί στην προετοιμασία της διαδικασίας σύναψης της σύμβασης;

Απάντηση:

Ναι / Όχι

Παρακαλώ περιγράψτε

-

Πρόωρη καταγγελία, αποζημιώσεις ή άλλες παρόμοιες κυρώσεις

Έχει υποστεί ο οικονομικός φορέας πρόωρη καταγγελία προηγούμενης δημόσιας σύμβασης, προηγούμενης σύμβασης με αναθέτοντα φορέα ή προηγούμενης σύμβασης παραχώρησης, ή επιβολή αποζημιώσεων ή άλλων παρόμοιων κυρώσεων σε σχέση με την εν λόγω προηγούμενη σύμβαση;

Απάντηση:

Ναι / Όχι

Παρακαλώ αναφέρετε λεπτομερείς πληροφορίες

-

Σε περίπτωση καταδικής, ο οικονομικός φορέας έχει λάβει μέτρα που να αποδεικνύουν την αξιοπιστία του παρά την ύπαρξη σχετικού λόγου αποκλεισμού ("αυτοκάθαρση");

Ναι / Όχι

-

Ψευδείς δηλώσεις, απόκρυψη πληροφοριών, ανικανότητα υποβολής δικαιολογητικών, απόκτηση εμπιστευτικών πληροφοριών

Ο οικονομικός φορέας επιβεβαιώνει ότι: α) έχει κριθεί ένοχος σοβαρών ψευδών δηλώσεων κατά την παροχή των πληροφοριών που απαιτούνται για την εξακρίβωση της απουσίας των λόγων αποκλεισμού ή την πλήρωση των κριτηρίων επιλογής, β) έχει αποκρύψει τις πληροφορίες αυτές, γ) δεν ήταν σε θέση να υποβάλει, χωρίς καθυστέρηση, τα δικαιολογητικά που απαιτούνται από την αναθέτουσα αρχή ή τον αναθέτοντα φορέα, και δ) έχει επιχειρήσει να επηρεάσει με αθέμιτο τρόπο τη διαδικασία λήψης αποφάσεων της αναθέτουσας αρχής ή του αναθέτοντα φορέα, να αποκτήσει εμπιστευτικές πληροφορίες που ενδέχεται να του αποφέρουν αθέμιτο πλεονέκτημα στη διαδικασία σύναψης σύμβασης ή να παράσχει εξ αμελείας παραπλανητικές πληροφορίες που ενδέχεται να επηρεάσουν ουσιωδώς τις αποφάσεις που αφορούν τον αποκλεισμό, την επιλογή ή την ανάθεση;

Απάντηση:

Ναι / Όχι

A: Καταλληλότητα

Ο οικονομικός φορέας πρέπει να παράσχει πληροφορίες μόνον όταν τα σχετικά κριτήρια επιλογής έχουν προσδιοριστεί από την αναθέτουσα αρχή ή τον αναθέτοντα φορέα στη σχετική προκήρυξη/γνωστοποίηση ή στα έγγραφα της διαδικασίας σύναψης σύμβασης που αναφέρονται στην προκήρυξη /γνωστοποίηση.

Εγγραφή στο σχετικό επαγγελματικό μητρώο

Ο οικονομικός φορέας είναι εγγεγραμμένος στα σχετικά επαγγελματικά μητρώα που τηρούνται στο κράτος μέλος εγκατάστασής του, όπως περιγράφεται στο παράρτημα XI της οδηγίας 2014/24/ΕΕ· οι οικονομικοί φορείς από ορισμένα κράτη μέλη μπορεί να οφείλουν να συμμορφώνονται με άλλες απαιτήσεις που καθορίζονται στο παράρτημα αυτό.

Απάντηση:

Ναι / Όχι

Εάν η σχετική τεκμηρίωση διατίθεται ηλεκτρονικά, αναφέρετε:

Ναι / Όχι

Διαδικτυακή Διεύθυνση

-

Επακριβή στοιχεία αναφοράς των εγγράφων

-

Αρχή ή Φορέας έκδοσης

-

Εγγραφή στο σχετικό εμπορικό μητρώο

Ο οικονομικός φορέας είναι εγγεγραμμένος στα σχετικά εμπορικά μητρώα που τηρούνται στο κράτος μέλος εγκατάστασής του, όπως περιγράφεται στο παράρτημα XI της οδηγίας 2014/24/ΕΕ· οι οικονομικοί φορείς από ορισμένα κράτη μέλη μπορεί να οφείλουν να συμμορφώνονται με άλλες απαιτήσεις που καθορίζονται στο παράρτημα αυτό.

Απάντηση:

Ναι / Όχι

Εάν η σχετική τεκμηρίωση διατίθεται ηλεκτρονικά, αναφέρετε:

Ναι / Όχι

Διαδικτυακή Διεύθυνση

-

Επακριβή στοιχεία αναφοράς των εγγράφων

-

Αρχή ή Φορέας έκδοσης

-

Ο οικονομικός φορέας πρέπει να παράσχει πληροφορίες μόνον όταν τα σχετικά κριτήρια επιλογής έχουν προσδιοριστεί από την αναθέτουσα αρχή ή τον αναθέτοντα φορέα στη σχετική προκήρυξη/γνωστοποίηση ή στα έγγραφα της διαδικασίας σύναψης σύμβασης που αναφέρονται στην προκήρυξη /γνωστοποίηση.

Άλλες οικονομικές ή χρηματοοικονομικές απαιτήσεις

Όσον αφορά τις λοιπές οικονομικές ή χρηματοοικονομικές απαιτήσεις, εάν υπάρχουν, οι οποίες ενδέχεται να έχουν προσδιοριστεί στη σχετική προκήρυξη /γνωστοποίηση ή στα έγγραφα της διαδικασίας σύναψης σύμβασης, ο οικονομικός φορέας δηλώνει ότι:

Περιγράψτε τα μέτρα που λήφθηκαν

-

Εάν η σχετική τεκμηρίωση διατίθεται ηλεκτρονικά, αναφέρετε:

Ναι / Όχι

Διαδικτυακή Διεύθυνση

-

Επακριβή στοιχεία αναφοράς των εγγράφων

-

Αρχή ή Φορέας έκδοσης

-

Σύσταση οικονομικού φορέα

Σε περίπτωση που οι πληροφορίες σχετικά με τον κύκλο εργασιών (ολικό ή ειδικό) δεν είναι διαθέσιμες για ολόκληρη την απαιτούμενη περίοδο, αναφέρετε την ημερομηνία που ιδρύθηκε ή άρχισε τις δραστηριότητές του ο οικονομικός φορέας:

Προσδιορίστε

-

Γ: Τεχνική και επαγγελματική ικανότητα

Ο οικονομικός φορέας πρέπει να παράσχει πληροφορίες μόνον όταν τα σχετικά κριτήρια επιλογής έχουν προσδιοριστεί από την αναθέτουσα αρχή ή τον αναθέτοντα φορέα στη σχετική προκήρυξη/γνωστοποίηση ή στα έγγραφα της διαδικασίας σύναψης σύμβασης που αναφέρονται στην προκήρυξη /γνωστοποίηση.

Για τις συμβάσεις προμηθειών: παραδόσεις είδους που έχει προσδιοριστεί

Μόνο για δημόσιες συμβάσεις προμηθειών: Κατά τη διάρκεια της περιόδου αναφοράς, ο οικονομικός φορέας έχει προβεί στις ακόλουθες κυριότερες παραδόσεις του είδους που έχει προσδιοριστεί: Κατά τη σύνταξη του σχετικού καταλόγου αναφέρετε τα ποσά, τις ημερομηνίες και τους δημόσιους ή ιδιωτικούς παραλήπτες. Οι αναθέτουσες αρχές μπορούν να ζητούν έως τρία έτη και να επιτρέπουν την τεκμηρίωση πείρας που υπερβαίνει τα τρία έτη.

Περιγραφή

-

Ποσό
Ημερομηνία Έναρξης

..

Ημερομηνία Λήξης

..

Αποδέκτες

-

Εάν η σχετική τεκμηρίωση διατίθεται ηλεκτρονικά, αναφέρετε:

Ναι / Όχι

Διαδικτυακή Διεύθυνση

-

Επακριβή στοιχεία αναφοράς των εγγράφων

-

Αρχή ή Φορέας έκδοσης

-

Μέτρα περιβαλλοντικής διαχείρισης

Ο οικονομικός φορέας θα μπορεί να εφαρμόζει τα ακόλουθα μέτρα περιβαλλοντικής διαχείρισης κατά την εκτέλεση της σύμβασης:

Παρακαλώ περιγράψτε

-

Εάν η σχετική τεκμηρίωση διατίθεται ηλεκτρονικά, αναφέρετε:

Ναι / Όχι

Διαδικτυακή Διεύθυνση

-

Επακριβή στοιχεία αναφοράς των εγγράφων

-

Αρχή ή Φορέας έκδοσης

-

Ποσοστό υπεργολαβίας

Ο οικονομικός φορέας προτίθεται, ενδεχομένως, να αναθέσει σε τρίτους υπό μορφή υπεργολαβίας το ακόλουθο μέρος (δηλαδή ποσοστό) της σύμβασης. Επισημαίνεται ότι εάν ο οικονομικός φορέας έχει αποφασίσει να αναθέσει μέρος της σύμβασης σε τρίτους υπό μορφή υπεργολαβίας και στηρίζεται στις ικανότητες του υπεργολάβου για την εκτέλεση του εν λόγω μέρους, τότε θα πρέπει να συμπληρωθεί χωριστό ΕΕΕΣ για τους σχετικούς υπεργολάβους, βλέπε μέρος II, ενότητα Γ ανωτέρω.

Προσδιορίστε

-

Για τις συμβάσεις προμηθειών: πιστοποιητικά από επίσημα ινστιτούτα ή επίσημες υπηρεσίες ελέγχου της ποιότητας

Για δημόσιες συμβάσεις προμηθειών: Μπορεί ο οικονομικός φορέας να προσκομίσει τα απαιτούμενα πιστοποιητικά που έχουν εκδοθεί από επίσημα ινστιτούτα ή επίσημες υπηρεσίες ελέγχου της ποιότητας, αναγνωρισμένων ικανοτήτων, με τα οποία βεβαιώνεται η καταλληλότητα των προϊόντων, επαληθευόμενη με παραπομπές στις τεχνικές προδιαγραφές ή σε πρότυπα, και τα οποία ορίζονται στη σχετική προκήρυξη/γνωστοποίηση ή στα έγγραφα της διαδικασίας σύναψης σύμβασης; Εάν όχι, εξηγήστε τους λόγους και αναφέρετε ποια άλλα αποδεικτικά μέσα μπορούν να προσκομιστούν:

Απάντηση:

Ναι / Όχι

εξηγήστε τους λόγους και διευκρινίστε ποια άλλα αποδεικτικά μέσα μπορούν να προσκομιστούν όσον αφορά το σύστημα διασφάλισης ποιότητας:

-

Εάν η σχετική τεκμηρίωση διατίθεται ηλεκτρονικά, αναφέρετε:

Ναι / Όχι

Διαδικτυακή Διεύθυνση

-

Επακριβή στοιχεία αναφοράς των εγγράφων

-

Αρχή ή Φορέας έκδοσης

-

Δ: Συστήματα διασφάλισης ποιότητας και πρότυπα περιβαλλοντικής διαχείρισης

Ο οικονομικός φορέας πρέπει να παράσχει πληροφορίες μόνον όταν τα συστήματα διασφάλισης ποιότητας και/ή τα πρότυπα περιβαλλοντικής διαχείρισης έχουν ζητηθεί από την αναθέτουσα αρχή ή τον αναθέτοντα φορέα στη σχετική προκήρυξη/γνωστοποίηση ή στα έγγραφα τη διαδικασίας σύναψης σύμβασης που αναφέρονται στην προκήρυξη/γνωστοποίηση.

Πιστοποιητικά από ανεξάρτητους οργανισμούς σχετικά με πρότυπα διασφάλισης ποιότητας

Θα είναι σε θέση ο οικονομικός φορέας να προσκομίσει πιστοποιητικά που έχουν εκδοθεί από ανεξάρτητους οργανισμούς που βεβαιώνουν ότι ο οικονομικός φορέας συμμορφώνεται με τα απαιτούμενα πρότυπα διασφάλισης ποιότητας, συμπεριλαμβανομένης της προσβασιμότητας για άτομα με ειδικές ανάγκες;

Απάντηση:

Ναι / Όχι

Εάν όχι, εξηγήστε τους λόγους και διευκρινίστε ποια άλλα αποδεικτικά μέσα μπορούν να προσκομιστούν όσον αφορά το σύστημα διασφάλισης ποιότητας:

-

Ναι / Όχι

Διαδικτυακή Διεύθυνση

-

Επακριβή στοιχεία αναφοράς των εγγράφων

-

Αρχή ή Φορέας έκδοσης

-

Πιστοποιητικά από ανεξάρτητους οργανισμούς σχετικά με συστήματα ή πρότυπα περιβαλλοντικής διαχείρισης

Θα είναι σε θέση ο οικονομικός φορέας να προσκομίσει πιστοποιητικά που έχουν εκδοθεί από ανεξάρτητους οργανισμούς που βεβαιώνουν ότι ο οικονομικός φορέας συμμορφώνεται με τα απαιτούμενα συστήματα ή πρότυπα περιβαλλοντικής διαχείρισης;

Απάντηση:

Ναι / Όχι

Εάν όχι, εξηγήστε τους λόγους και διευκρινίστε ποια άλλα αποδεικτικά μέσα μπορούν να προσκομιστούν όσον αφορά τα συστήματα ή πρότυπα περιβαλλοντικής διαχείρισης:

-

Εάν η σχετική τεκμηρίωση διατίθεται ηλεκτρονικά, αναφέρετε:

Ναι / Όχι

Διαδικτυακή Διεύθυνση

-

Επακριβή στοιχεία αναφοράς των εγγράφων

-

Αρχή ή Φορέας έκδοσης

-

Μέρος VI: Τελικές δηλώσεις

Ο κάτωθι υπογεγραμμένος, δηλώνω επισήμως ότι τα στοιχεία που έχω αναφέρει σύμφωνα με τα μέρη II έως V ανωτέρω είναι ακριβή και ορθά και ότι έχω πλήρη επίγνωση των συνεπειών σε περίπτωση σοβαρών ψευδών δηλώσεων.

Ο κάτωθι υπογεγραμμένος, δηλώνω επισήμως ότι είμαι σε θέση, κατόπιν αιτήματος και χωρίς καθυστέρηση, να προσκομίσω τα πιστοποιητικά και τις λοιπές μορφές αποδεικτικών εγγράφων που αναφέρονται, εκτός εάν:

α) Η αναθέτουσα αρχή ή ο αναθέτων φορέας έχει τη δυνατότητα να λάβει τα σχετικά δικαιολογητικά απευθείας με πρόσβαση σε εθνική βάση δεδομένων σε οποιοδήποτε κράτος μέλος αυτή διατίθεται δωρεάν [υπό την προϋπόθεση ότι ο οικονομικός φορέας έχει παράσχει τις απαραίτητες πληροφορίες (διαδικτυακή διεύθυνση, αρχή ή φορέα έκδοσης, επακριβή στοιχεία αναφοράς των εγγράφων) που παρέχουν τη δυνατότητα στην αναθέτουσα αρχή ή στον αναθέτοντα φορέα να το πράξει] ή

β) Από τις 18 Οκτωβρίου 2018 το αργότερο (ανάλογα με την εθνική εφαρμογή του άρθρου 59 παράγραφος 5 δεύτερο εδάφιο της οδηγίας 2014/24/ΕΕ), η αναθέτουσα αρχή ή ο αναθέτων φορέας έχουν ήδη στην κατοχή τους τα σχετικά έγγραφα.

Ο κάτωθι υπογεγραμμένος δίδω επισήμως τη συγκατάθεσή μου στην αναθέτουσα αρχή ή τον αναθέτοντα φορέα, όπως καθορίζεται στο Μέρος I, ενότητα A, προκειμένου να αποκτήσει πρόσβαση σε δικαιολογητικά των πληροφοριών που έχουν υποβληθεί στο Μέρος III και το Μέρος IV του παρόντος Ευρωπαϊκού Ενιαίου Εγγράφου Σύμβασης για τους σκοπούς της διαδικασίας σύναψης σύμβασης, όπως καθορίζεται στο Μέρος I.

Ημερομηνία, τόπος και, όπου ζητείται ή απαιτείται, υπογραφή(-ές):

Ημερομηνία

Τόπος

Υπογραφή